

FordKuga
Наръчник на
собственика

Feel the difference



Информацията съдържаща се в тази публикация е била точна по време на издаването. В интерес на разработката, се запазва правото да се променят спецификациите, дизайна или оборудването по всяко време без предупреждение и без каквито и да е задължения. Тази публикация, или части от нея, не може да бъде възпроизвеждана или превеждана без нашето одобрение. Грешките и пропуските се изключват.

© Ford Motor Company 2008

Всички права запазени.

Номер на партидата: 8V4J-19A321-DA (CG3542en) 12/2007 20080205101046

Съдържание

Въведение

| | |
|------------------------------|---|
| За това ръководство..... | 5 |
| Обобщение на символите | 5 |
| Части и аксесоари | 5 |

Бърз старт

| | |
|-----------------|---|
| Бърз старт..... | 8 |
|-----------------|---|

Безопасност на децата

| | |
|--|----|
| Детски седалки | 16 |
| Позициониране на детската седалка | 17 |
| Повдигащи възглавници..... | 19 |
| ISOFIX точки на прихващане..... | 20 |
| Заклучване за безопасност на децата..... | 21 |

Защита на пътниците

| | |
|---|----|
| Принцип на действие | 22 |
| Слагане на предпазните колани | 24 |
| Настройка на височината на предпазния колан | 25 |
| Напомнящ звук за предпазния колан ... | 25 |
| Използване на предпазен колан при бременност | 25 |
| Изключване на въздушните възглавници на пътниците | 26 |

Ключове и дистанционно

| | |
|--|----|
| Обща информация за радио честотите | 28 |
| Програмиране на дистанционното | 28 |

Ключалки

| | |
|---------------------------------------|----|
| Заклучване и отключване | 29 |
| Отключване и заключване без ключ..... | 32 |
| Глобално отваряне и затваряне..... | 35 |

Имобилайзер на двигателя

| | |
|---------------------------|----|
| Принцип на действие | 37 |
|---------------------------|----|

| | |
|--|----|
| Кодирани ключове..... | 37 |
| Активиране на имобилайзера на двигателя..... | 37 |
| Деактивиране на имобилайзера на двигателя..... | 37 |

Аларма

| | |
|--------------------------------|----|
| Активиране на алармата..... | 38 |
| Деактивиране на алармата | 38 |

Волян

| | |
|---------------------------|----|
| Настройка на колана | 40 |
| Аудио контрол | 40 |
| Гласов контрол | 41 |

Чистачки и миещи устройства

| | |
|---|----|
| Чистачки на предните стъкла | 42 |
| Миещи устройства на предното стъкло | 44 |
| Чистачки и миещи устройства на задното стъкло | 44 |
| Миещи устройства на предното стъкло | 45 |
| Настройка на дюзите на миещото устройство на предното стъкло..... | 45 |
| Проверка на перата на чистачките..... | 46 |
| Смяна на перата на чистачките..... | 46 |

Светлини

| | |
|---|----|
| Контрол на светлините..... | 48 |
| Автоматични фарове..... | 49 |
| Предни фарове за мъгла..... | 49 |
| Задни фарове за мъгла..... | 49 |
| Настройване на предните фарове..... | 49 |
| Аварийни светлини..... | 50 |
| Адаптивна система за предните светлини (AFS)..... | 51 |
| Пътепоказатели | 52 |
| Вътрешни лампи..... | 52 |
| Демонтиране на преден фар | 53 |
| Смяна на крушка..... | 54 |

Съдържание

| | | | |
|--|----|---|-----|
| Таблица със спецификации на крушките | 60 | Сенници..... | 99 |
| Прозорци и огледала | | Регулиране осветлението на таблото...100 | |
| Електрически прозорци | 62 | Поставки за чаши | 100 |
| Външни огледала | 63 | Запалка..... | 100 |
| Електрически външни огледала | 64 | Допълнителни изходи за ток..... | 101 |
| Вътрешно огледало | 65 | Отделения за съхранение..... | 102 |
| Автоматично затъмнено огледало | 65 | Подложка за чаши | 102 |
| Табло | | Устройство за пътни такси..... | 103 |
| Уреди за измерване | 66 | Допълнителен изход за ток (AUX IN) | 103 |
| Предупредителни лампи и светлини..... | 67 | USB port | 103 |
| Звукови предупреждения и знаци..... | 71 | Запалване на двигателя | |
| Информационен дисплей | | Обща информация..... | 105 |
| Обща информация | 73 | Запалване без ключ..... | 105 |
| Персонализирани настройки | 76 | Филтър за твърди частици (DPF)..... | 107 |
| Информационни съобщения | 80 | Изключване на двигателя..... | 108 |
| Контрол на климатика | | Гориво и презареждане | |
| Принцип на действие | 84 | Предпазни мерки..... | 109 |
| Вентилатори..... | 84 | Качество на горивото - дизел | 109 |
| Ръчен контрол на климатика | 85 | Капачка на резервоара с гориво | 109 |
| Автоматичен контрол на климатика | 87 | Каталитичен конвертор | 110 |
| Нагряване на прозорците и огледалата | 90 | Презареждане..... | 110 |
| Допълнително отопление | 91 | Разход на гориво | 110 |
| Седалки | | Технически спецификации | 111 |
| Сядане в правилната позиция | 93 | Трансмисия | |
| Облегалки за главата | 93 | Ръчна трансмисия | 112 |
| Ръчна седалка..... | 94 | Задвижване на четирите колела (AWD) | 112 |
| Електрически седалки | 96 | Спирачки | |
| Задни седалки..... | 97 | Принцип на действие | 113 |
| Нагрети седалки | 97 | Съвети при каране с ABS..... | 113 |
| Особености за удобство | | Ръчна спирачка..... | 113 |
| Отвори за светлина на сенниците..... | 99 | Контрол на стабилността | |
| | | Принцип на действие | 114 |
| | | Използване на контрола на стабилността..... | 115 |

Съдържание

Помощ при паркиране

| | |
|---|-----|
| Принцип на действие | 116 |
| Използване на помощта при паркиране | 116 |

Камера за задно виждане

| | |
|---|-----|
| Принцип на действие | 118 |
| Използване на камерата за задно виждане | 118 |

Круз контрол

| | |
|-----------------------------------|-----|
| Принцип на действие | 121 |
| Използване на круз контрола | 121 |

Носене на товар

| | |
|--|-----|
| Обща информация | 123 |
| Точки на прикрепване на товара | 123 |
| Капацитет на багажа | 123 |
| Съхранение под задните седалки | 124 |
| Багажник за покрив и приспособления за носене на товар | 124 |

Теглене

| | |
|-------------------------------|-----|
| Теглене на ремарке | 127 |
| Разглобяване на теглича | 127 |

Съвети при каране

| | |
|-----------------|-----|
| Износване | 131 |
|-----------------|-----|

Оборудване при спешност

| | |
|----------------------------------|-----|
| Аптечка | 132 |
| Предупредителен триъгълник | 132 |

Статус след сблъсък

| | |
|--|-----|
| Проверка на компонентите за безопасност на системата | 133 |
|--|-----|

Бушони

| | |
|---------------------------------|-----|
| Място на кутията с бушони | 134 |
| Смяна на бушон | 134 |

| | |
|--|-----|
| Таблица със спецификациите на бушоните | 135 |
|--|-----|

Репатриране на автомобила

| | |
|---|-----|
| Точки на теглене | 141 |
| Теглене на автомобила на 4 колела | 141 |
| Теглене на автомобила на 4 колела - AWD | 142 |

Поддръжка

| | |
|--|-----|
| Обща информация | 143 |
| Отваряне и затваряне на предния капак | 144 |
| Преглед на кутията на двигателя -2.0L Duratorq-TDCi (DW) Дизел | 145 |
| Маслоизмервателна пръчка за двигателя - 2.0L Duratorq-TDCi (DW) Diesel | 146 |
| Проверка на маслото на двигателя | 146 |
| Проверка на охлаждащата течност на двигателя | 147 |
| Проверка на спирачната течност и течността на съединителя | 147 |
| Проверка на течността на сервоусилвателя на волана | 148 |
| Проверка на течността на миешото устройство | 148 |
| Технически спецификации | 149 |

Поддръжка на автомобила

| | |
|---|-----|
| Почистване отвън | 151 |
| Почистване отвътре | 152 |
| Възстановяване на малки увреждания на боята | 152 |

Акумулатор на автомобила

| | |
|-----------------------------------|-----|
| Поддръжка на акумулатора | 153 |
| Използване на външни кабели | 153 |

Колела и гуми

| | |
|---------------------------------|-----|
| Обща информация | 155 |
| Смяна на автомобилна гума | 155 |

Съдържание

| | | | |
|--|-----|------------------------------------|-----|
| Комплект за ремонт на гумите | 160 | Използване на USB устройство | 209 |
| Run flat гуми..... | 166 | Използване на iPod..... | 212 |
| Поддръжка на гумите | 167 | | |
| Използване на зимни гуми | 168 | Приложения | |
| Използване на вериги за сняг..... | 168 | Типови одобрения..... | 216 |
| Система за наблюдение на налягането в гумите..... | 168 | Типови одобрения..... | 216 |
| Технически спецификации | 170 | Електромагнитна съвместимост | 216 |

Идентификация на автомобила

| | |
|--|-----|
| Идентификационна табела на автомобила | 171 |
| Идентификационен номер на автомобила (VIN)..... | 171 |

Технически спецификации

| | |
|-------------------------------|-----|
| Технически спецификации | 172 |
|-------------------------------|-----|

Телефон

| | |
|--|-----|
| Обща информация | 176 |
| Настройка на телефона..... | 176 |
| Настройка на Bluetooth | 177 |
| Контроли на телефона..... | 178 |
| Използване на телефона - автомобили без: навигационна система | 178 |
| Използване на телефона - навигационна система | 182 |

Гласов контрол

| | |
|---------------------------------------|-----|
| Принцип на действие | 185 |
| Използване на гласовия контрол | 186 |
| Команди на аудио устройството | 186 |
| Телефонни команди..... | 199 |
| Системни команди за навигация..... | 204 |
| Команди за контрол на климатика | 204 |

Връзка

| | |
|--------------------------------------|-----|
| Обща информация | 207 |
| Свързване на външно устройство | 208 |

Въведение

ЗА ТОВА РЪКОВОДСТВО

Благодарим Ви, че избрахте Ford. Препоръчваме Ви да отделите малко време, за да опознаете вашата кола по-добре като прочетете това ръководство. Колкото по-добре я познавате, толкова повече безопасност и удоволствие ще имате, докато я карате.

Бележка: *Това ръководство описва особености и опции на продукта в модификациите му, понякога дори преди да са предоставени. То може да описва опции, които не се съдържат в колата ви.*

Бележка: *Винаги използвайте и действайте с колата ви в съответствие с действащото законодателство и наредби.*

Бележка: *Предайте това ръководство, когато продавате колата си. То е неразделна част от колата.*

ОБОБЩЕНИЕ НА СИМВОЛИТЕ

Символи в това ръководство

ПРЕДУПРЕЖДЕНИЕ



Рискувате смърт или сериозно нараняване за вас или другите, ако не спазвате инструкциите, изобразени с предупреждаващия символ.

ВНИМАНИЕ



Рискувате да нанесете щети на колата си, ако не следвате инструкциите, изобразени със символа за внимание.

Символи на колата ви



Когато видите тези символи, прочетете и следвайте съответните инструкции в това ръководство преди да започнете или да се опитате да направите каквато и да е настройка.

ЧАСТИ И АКЕСОАРИ

Сега можете да сте сигурни, че вашите части Ford са части на Ford.

Вашият Ford е бил изработен в съответствие с най-високите стандарти като са използвани висококачествени оригинални части на Ford. Затова, можете да й се наслаждавате и да я карате дълги години. Ако все пак се случи неочакваното, и някоя главна част трябва да бъде сменена, ви препоръчваме да не приемете нищо друго освен оригинална част на Ford. Използването на оригинални части Ford гарантира, че колата ви е поправена до състоянието си преди инцидента и ще поддържа максималния си живот. Оригиначните части на Ford отговарят на строгите изисквания за безопасност на „Ford“, на високите стандарти на съвместимост, изработка и надеждност. Съвсем просто, те представляват най-добрия избор за ремонт, включително на частите и разходите за работа.

Въведение

Сега е още по-лесно да разберете дали са ви предоставили оригинални части на Ford. Логото на Ford е ясно изобразено на следните части, ако те са оригинални части на Ford. Ако колата ви трябва да се ремонтира, търсете ясно изобразените символи на Ford и се уверете, че са използвани само оригинални части на Ford.

Търсете логото на Ford на следните части

На ламарината

- Преден капак
- Врати
- Заден капак

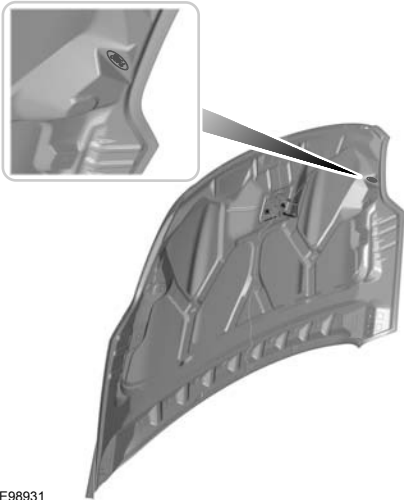

E98931

Броня, решетката на радиатора, заден калник и горната част на задния капак

- Решетката на радиатора
- Предна и задна броня
- Калник
- Горната част на задния капак

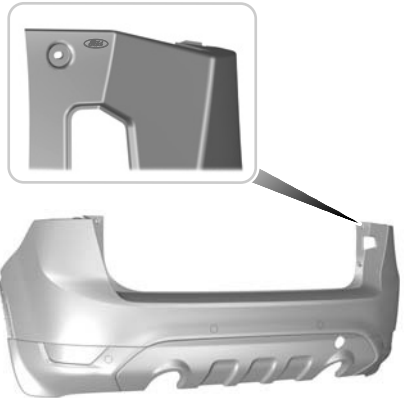

E98917

Въведение

Странично огледало



E98918

Светлини

- Задни фарове
- Задни фарове за мъгла
- Предни фарове

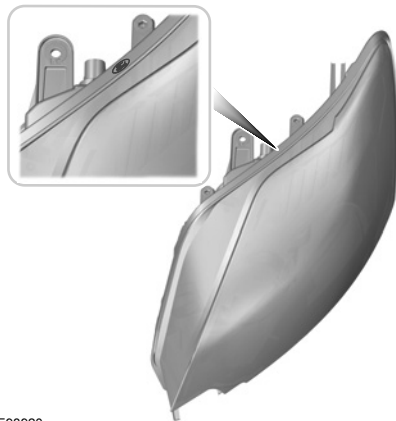

E98920

Съкла

- Задно стъкло
- Странично стъкло
- Предно стъкло



E89939

Бърз старт

Преглед на предното табло

Ляв волан

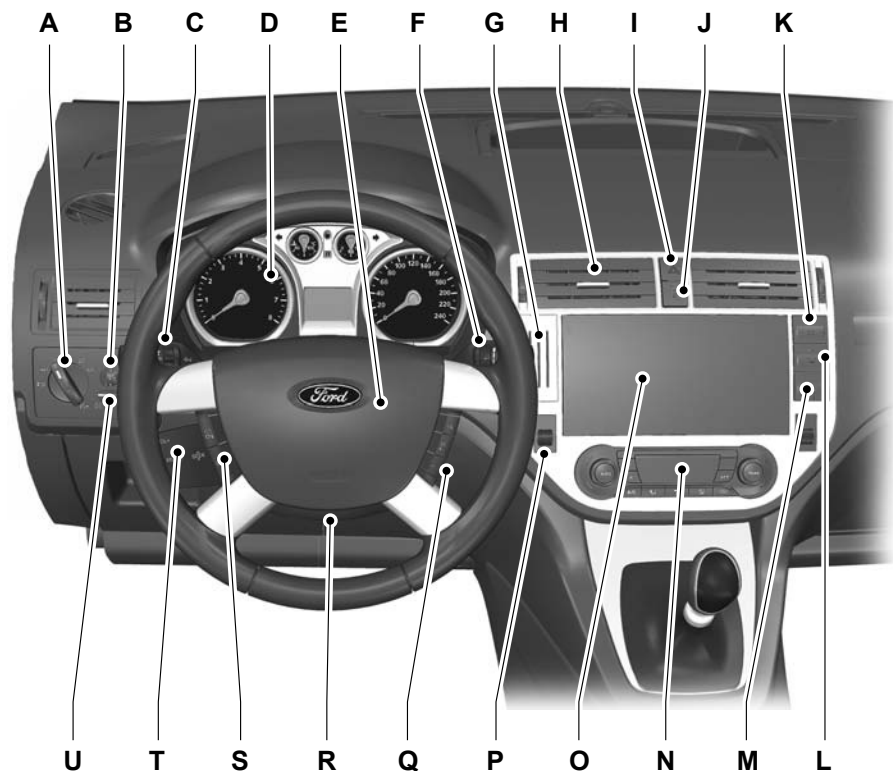

E78209

Бърз старт

Десен волан

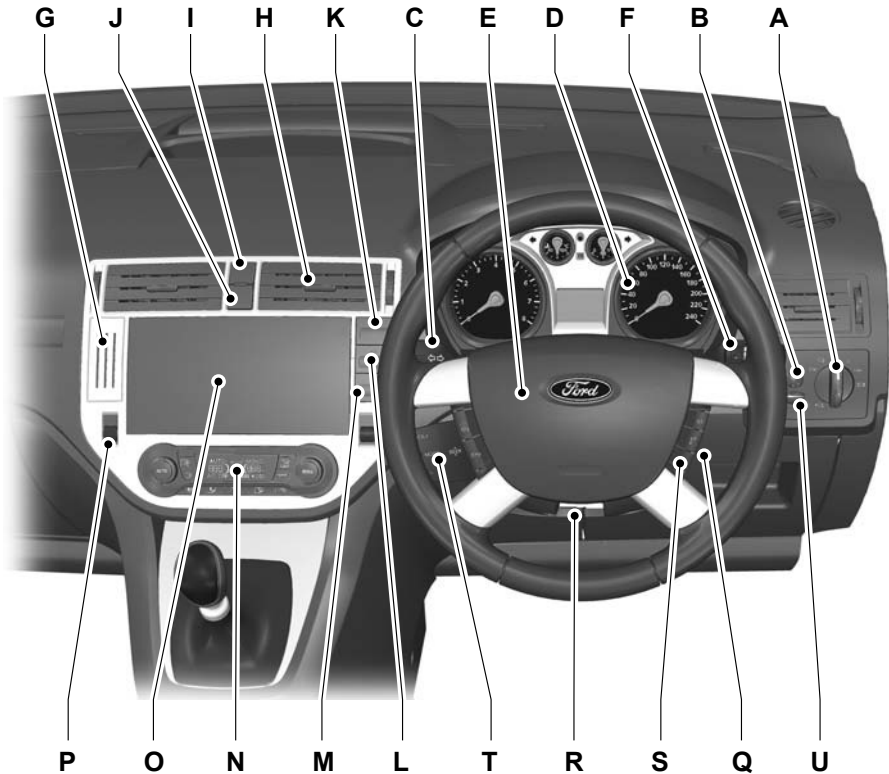

E78210

- A. Контрол на светлините. Виж Контрол на светлините (стр.48) Предни фарове за мъгла. Виж Предни фарове за мъгла (стр. 49). Задни фарове за мъгла. Виж Задни фарове за мъгла (стр. 49).
- B. Контрол на настройката на предните фарове. Виж Настройка на предните фарове (стр. 49).
- C. Мултифункционален лост: Контроли на информационния дисплей. Пътепоказатели. Виж Пътепоказатели (стр. 52). Дълги светлини. Виж Контрол на светлините (стр. 48).

Бърз старт

- D. Контролно табло. Виж Уреди за измерване (стр. 66)
Виж Предупредителни лампи и светлини (стр. 67).
- E. Клаксон
- F. Лост за чистачките. Виж Чистачки и миещи устройства (стр.42).
- G. Място за книжката.
- H. Вентилатори. Виж Вентилатори (стр. 84).
- I. Аварийни светлини. Виж Аварийни светлини (стр. 50).
- J. Индикатор за деактивиране на въздушните възглавници. Виж Изключване на въздушните възглавници на пътниците (стр. 26). Бутон за помощ при паркиране. Виж Използване на помощ при паркиране (стр. 116).
- J. Бутон за запалване на двигателя. Виж Запалване без ключ (стр. 105).
- K. Бутон за нагряване на предното стъкло.
Виж Нагряване на прозорците и огледалата (стр. 90).
- L. Загряване на задния прозорец.
Виж Нагряване на прозорците и огледалата (стр. 90)
- M. Бутон за контрол на стабилността (ESP).
Виж Използване на контрола на стабилността. (стр.115)
- N. Контроли на климатика. Виж Контрол на климатика (стр. 84).
- O. Аудио или навигационен уред. Виж другото ръководство.
- P. Бутон за нагряване на предната седалка. Виж Нагрят седалка (стр. 97).
- Q. Бутон за запалване
- R. Настройка на волана. Виж Настройване на волана (стр. 40).
- S. Бутони за круиз контрол. Виж Използване на круиз контрол (стр. 121).
- T. Аудио контроли. Виж Аудио контрол (стр. 40)
- U. Регулиране осветлението на таблото.
Виж Регулиране осветлението на таблото (стр 100)

Бърз старт

Заклучване и отключване

Отключване на колата

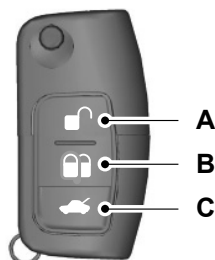

E71963

- A. Отключване
- B. Заклучване
- C. Заклучване на задния капак

Натиснете бутона за отключване един път, за да отключите. Виж Програмиране на дистанционното (стр. 28).

Натиснете и задръжте отключващия бутон за три секунди, за да отключите колата и да отворите прозорците и люка (глобално отваряне)*.

Натиснете заключващия бутон един път, за да активирате централното заключване и алармата.

Натиснете заключващия бутон два пъти в рамките на три секунди, за да активирате двойното заключване и да включите вътрешните сензори.

Натиснете и задръжте за три секунди заключващия бутон, за да заключите колата и да затворите прозорците и люка (глобално затваряне)*.

Натиснете отключващия бутон на багажника два пъти в рамките на три секунди, за да отключите багажното отделение.

Натиснете и задръжте отключващия бутон на багажника, за да отключите горния капак.

*само в комбинация с четирите електрически прозореца (в комбинация с двата електрически прозореца, само люка може да бъде отворен и затворен по този начин).

Отваряне на капака на багажното отделение

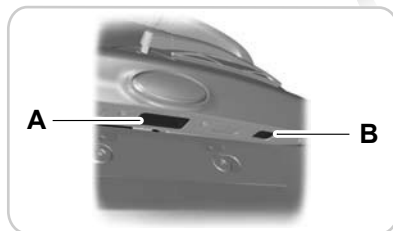

E99409

За да отворите капака на главното багажно отделение, натиснете бутон А. Вратата на шофьора трябва да бъде отключена.

Бърз старт

За да отворите горния капак на багажно-то отделение, натиснете бутон Б. Виж Заклучване и отключване (стр. 29).

Отключване и заключване без ключ

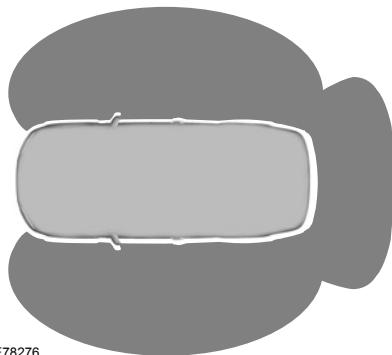

E78276

Пасивното отключване и заключване изисква да се постави валиден пасивен ключ в една от трите зони за детекция.

Отключване на колата

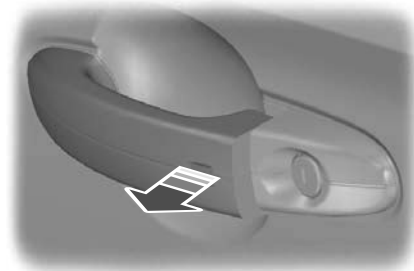

E78278

Дръпнете една от дръжките на вратите, за да отключите всички врати и капака на багажника и да деактивирате алармата.

Заклучване на колата

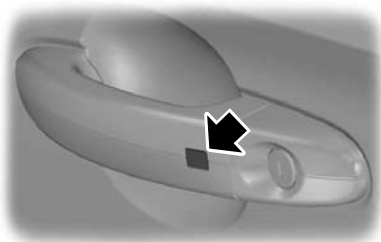

E87384

Заклучващите бутони са разположени на всяка от предните врати. Виж Отключване и заключване без ключ (стр. 32).

Запалване без ключ



E85766

Натиснете бутона за запалване. Виж Запалване без ключ (стр. 105).

Бърз старт

Настройка на волана

ПРЕДУПРЕЖДЕНИЕ

 Никога не настройвайте волана, когато колата се движи.

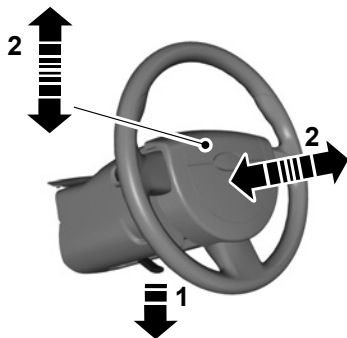

E95178



E95179

ПРЕДУПРЕЖДЕНИЕ

 Уверете се, че сте заключили напълно заключващия лост, когато го връщате в първоначалната му позиция. Виж Настройка на волана (стр.40).

Ръчен контрол на климатика

Размразяване/Изсушаване на предното стъкло

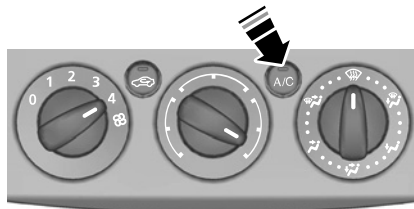

E71382

Бързо загряване на купето на колата



E71377

Виж Ръчен контрол на климатика (стр.85)

Бърз старт

Автоматичен контрол на климатика

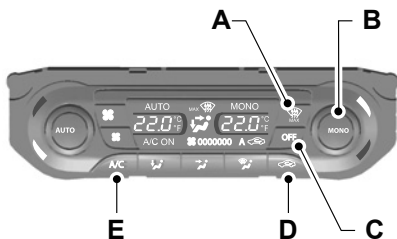

E78730

- A. Размразяване/Изсушаване на предното стъкло
- B. Завъртете копчето за моно режим за включване и изключване
- C. Изключване на климатика
- D. Обработен въздух
- E. Включване на климатика.

Виж Автоматичен контрол на климатика (стр. 87).

Автоматични фарове

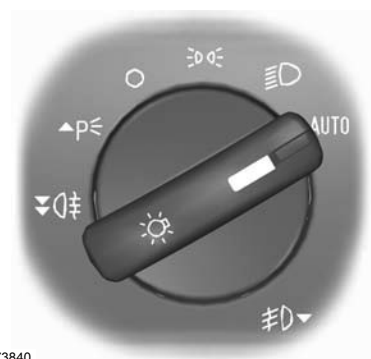

E73840

Предните фарове ще светнат и ще угаснат автоматично в зависимост от околната светлина.

Виж Контрол на светлините (стр. 48).

Пътепоказатели

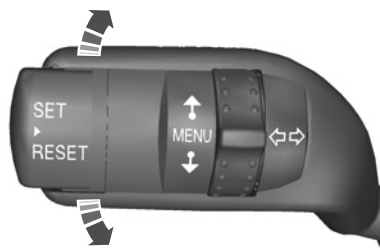

E71098

Ако лостът се премести нагоре или надолу, пътепоказателите ще светнат три пъти.

Виж Пътепоказатели (стр. 52).

Автоматични чистачки

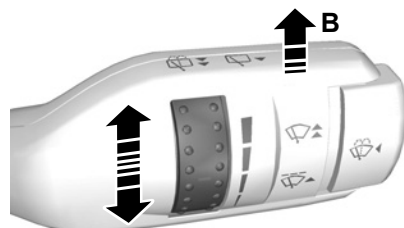

E71014

Преместете лоста нагоре с една позиция.

Бърз старт

Сензорът за дъжд ще продължава да измерва количеството вода на предното стъкло и ще настройва скоростта на предните чистачки автоматично. Настройте чувствителността на сензора за дъжд като използвате въртящия се контролен бутон.

Виж Чистачки на предните стъкла (стр. 42).

Въздушни възглавници



E69213

ПРЕДУПРЕЖДЕНИЕ

 За да избегнете риска от смърт или сериозно нараняване, никога не използвайте обърната обратно седалка за деца на предните седалки, освен ако не са изключени въздушните възглавници.

Виж Безопасност на децата (стр. 16).

Виж Изключване на въздушните възглавници на пътниците (стр. 26).

Ръчна трансмисия

Задна скорост - 6 скоростна трансмисия

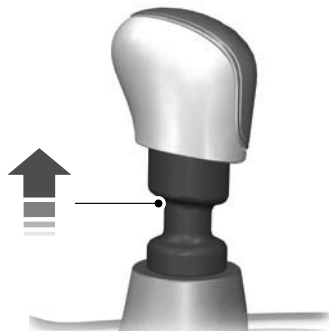

E99067

Виж Ръчна трансмисия (стр. 112).







Безопасност на децата

ДЕТСКИ СЕДАЛКИ



E68916

ПРЕДУПРЕЖДЕНИЯ

-  Сложете децата, които са по-ниски от 150 см. и са на по-малко от 12 години на подходяща, одобрена детска седалка на задната седалка.
-  Оригинален текст според ECE R94.01: Изключителна опасност! Не използвайте обърната обратно детска седалка на седалка, която се пази от въздушна възглавница пред нея!
-  Прочетете и следвайте инструкциите на производителя, когато прикрепвате детската седалка.
-  Не променяйте по никакъв начин детските седалки.
-  Не дръжте дете в скута си, когато колата се движи.
-  Не оставайте без наблюдение деца в колата.

ПРЕДУПРЕЖДЕНИЕ

 Ако колата ви е била част от катастрофа, подходящо квалифицирани техници трябва да проверят детските седалки.

Бележка: *Задължителното използване на детски колани варира в различните държави.*

При вашият Дилър можете да изберете одобрени от ECE детски седалки, които са специално тествани и одобрени за вашата кола.

Детски седалки за различни по маса групи

Използвайте правилната детска седалка както следва:

Бebешка обезопасена седалка

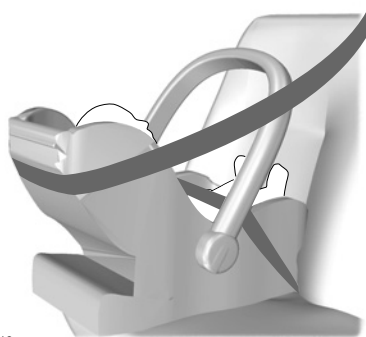

E68918

Сложете деца, които тежат по-малко от 13 килограма на обърната обратно бебешка обезопасена седалка (Група 0+) на задната седалка.

Безопасност на децата

Детска обезопасена седалка



E68920

Сложете децата, които тежат между 13 и 18 килограма в детска обезопасена седалка (група 1) на задната седалка.

ПОЗИЦИОНИРАНЕ НА ДЕТСКАТА СЕДАЛКА

Коли със багажник под пода

ПРЕДУПРЕЖДЕНИЕ



Когато използвате детска седалка с поддържаща подпора, се уверете, че слагате правилно подложката в отделението за съхранение и че слагате правилно капака.

Всички коли

ВНИМАНИЕ



Когато използвате детска седалка на задната седалка, се уверете, че детската седалка е прикрепена здраво за седалката на колата. Може да е необходимо да вдигнете или да махнете облегалката за главата. Виж Облегалки за главата (стр.93).

Бележка: Когато използвате детска седалка на предната седалка, може да се окаже трудно да затегнете облегалката на скута на предпазния колан, без да остане свободно място. Ако случаят е такъв, настройте седалката в напълно изправена позиция и увеличете височината на седалката. Виж Седалки (стр. 93).

| Позиции на седалките | Категории по групи маса | | | | |
|---|-------------------------|-----------|-----------------|-----------------|-----------------|
| | 0 | 0+ | I | II | III |
| | До 10 кг. | До 13 кг. | 9-18 кг. | 15-25 кг. | 22-36 кг. |
| Предно място с включена въздушна възглавница | X | X | UF ¹ | UF ¹ | UF ¹ |

Безопасност на децата

| Позиции на седалките | Категории по групи маса | | | | |
|--|-------------------------|----------------|----------------|----------------|----------------|
| | 0 | 0+ | I | II | III |
| | До 10 кг. | До 13 кг. | 9-18 кг. | 15-25 кг. | 22-36 кг. |
| Предно място с включена въздушна възглавница | U ¹ | U ¹ | U ¹ | U ¹ | U ¹ |
| Задни седалки | U | U | U | U | U |

X Не е подходящо за деца в тази група маса.

U Подходящо за универсалната категория детски седалки одобрени за използване в тази група маса.

U¹ Подходящо за универсалната категория детски седалки одобрени за използване в тази група маса. Но, ние ви препоръчваме да сложите децата в одобрена от правителството детска седалка на задната седалка.

UF1 Подходящо за универсалната категория обърнати напред детски седалки одобрени за използване за тази група маса. Но, ние ви препоръчваме да сложите децата в одобрена от правителството детска седалка на задната седалка.

ISOFIX детски колани

| ISOFIX позиции | Категории по групи маса | | | | |
|---------------------------|-------------------------|-----------|----------------|-----------|-----------|
| | 0 | 0+ | I | II | III |
| | До 10 кг. | До 13 кг. | 9-18 кг. | 15-25 кг. | 22-36 кг. |
| Задни седалки извън борда | IL | IL | IUF** | X | X |
| Подходящи ISOFIX класове* | E | C, D, E | A, B, B1, C, D | X | X |

X Не е подходящо за деца в тази група маса.

IUF Подходящо за универсалната категория ISOFIX детски колани, одобрени за използване в тази група маса.

IL Подходящо за всеки полу-универсален ISOFIX детски колан, който е посочен в списъка на производителя на детската седалка.

* Както е определено от ECE-R16.







Безопасност на децата

Бележка: ** Когато купувате ISOFIX колан, се уверете, че знаете правилната група маса и ISOFIX клас размер за желаните места за сядане.

Бележка: ** Уверете се, че механизма на колана не се застъпва с капака на багажа.

ПОВДИГАЩИ ВЪЗГЛАВНИЦИ

ПРЕДУПРЕЖДЕНИЯ

-  Не инсталирайте повдигаща седалка или повдигаща възглавница само с частта за скута на колана на седалката.
-  Не инсталирайте повдигаща седалка или повдигаща възглавница с отпуснат или заплетен колан.
-  Не слагайте колана на седалката под ръцете на детето си или зад гърба му.
-  Не използвайте възглавници, книги или кърпи, за да увеличите височината на детето си.
-  Уверете се, че детето е в седнала позиция и изправено.
-  Сложете деца, които тежат повече от 15 килограма, но са по-ниски от 150 сантиметра в повдигаща седалка или повдигаща възглавница.

ВНИМАНИЕ

-  Когато използвате детска седалка на задната седалка, се уверете, че детската седалка е прикрепена здраво към седалката на колата. Може да е необходимо да вдигнете или да махнете облегалката за главата. Виж Облегалки за главата (стр.93).

Повдигаща седалка (Група 2)



E70710

Препоръчваме да използвате повдигаща седалка, която комбинира възглавница с облегалка, вместо само повдигаща възглавница. Повдигната седнала позиция ще ви позволи да сложите колана за раменете на седалката на колата над центъра на рамото на детето ви и колана за скута здраво закрепен за него.

Безопасност на децата

Повдигаща възглавница (Група 3)



E68924

ISOFIX ТОЧКИ НА ПРИХВАЩАНЕ

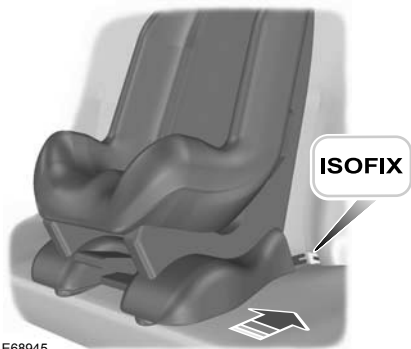

E68945

Можете да прикрепите ISOFIX детските колани като използвате ISOFIX точките за прихващане. Вашата кола е подходяща за ISOFIX точки на прихващане, които са одобрени за ISOFIX детски колани.

ISOFIX системата обхваща два твърди лоста за прикрепване на детския колан, които се свързват с точките на прихващане на задните седалки, където се срещат възглавницата и облегалката.

Трета точка на прихващане е осигурена за детски седалки, които имат колан най-отгоре, за използване в конфигурация обърната напред.

Точките за прихващане на коланите най-отгоре са разположени на пода на багажното отделение.

Коланът трябва да минава под повдигнатата облегалка за глава на задната седалка, до точката за прихващане в багажното отделение.

Точката на прихващане се посочва с пиктограма.

След като инсталирате детската обезопасена седалка, стегнете колана според инструкциите на производителя.

ПРЕДУПРЕЖДЕНИЕ



Използвайте уред против въртене, когато използвате ISOFIX системата. Препоръчваме ви да използвате колана най-отгоре или подкрепящ крак.

Безопасност на децата

Прикрепване на детски колан с колана най-отгоре



E78828

ПРЕДУПРЕЖДЕНИЕ

 Не прикрепвайте колана на детската седалка за нещо друго освен за правилната точка за прикрепване.

Не прикрепвайте колана на детската седалка за нещо друго освен за правилната точка за прикрепване.

ПРЕДУПРЕЖДЕНИЕ

 Уверете се, че колана най-отгоре не е отпуснат или преплетен и е правилно сложен на точката за прикрепване. Уверете се, че облегалката на седалката е стабилна и е прихваната здраво.

ЗАКЛЮЧВАНЕ ЗА БЕЗОПАСНОСТ НА ДЕЦА

ПРЕДУПРЕЖДЕНИЕ

 Няма да можете да отворите вратите отвътре, ако е включено заключването за безопасност на деца.

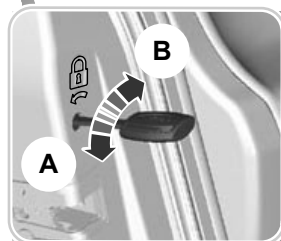
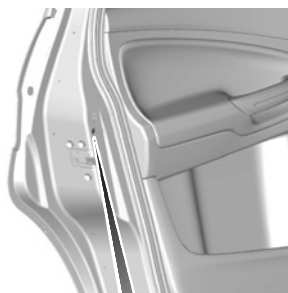

E73697

- A. Заключване
- B. Отключване

Защита на пътниците

ПРИНЦИП НА ДЕЙСТВИЕ

Въздушни възглавници

ПРЕДУПРЕЖДЕНИЯ

 Не променяйте предната част на колата си по никакъв начин. Това може да попречи на отварянето на въздушните възглавници.

Оригинален текст според ЕСЕ

 R94.01: Изключителна опасност! Не използвайте детска седалка обрнатата напред на място, което е защитено от въздушна възглавница пред него!

 Сложете си колана и пазете достатъчно дистанция между вас и волана. Само когато използвате правилно колана на седалката, той може да ви задържа в позиция, която позволява на въздушните възглавници да постигнат оптимален ефект. Виж Сядане в правилната позиция (стр.93).

 Ремонта на волана, кормилна колона, седалките, въздушните възглавници и коланите на седалките трябва да се прави от подходящо квалифициран техник.

 Оставете мястото пред въздушните възглавници свободно и без пречки.

 Не прикрепвайте нищо за или над капациите на въздушните възглавници.

 Не слагайте остри предмети на местата, където са въздушните възглавници. Това може да повреди или да попречи на въздушните възглавници да се отворят. Използвайте калъпки за седалки, проектирани за странични въздушни възглавници. Те трябва да бъдат монтирани от подходящо квалифициран техник.

Бележка: Можете да чуете силен звук и облак от безопасен прах, когато се отвори въздушната възглавница.

Бележка: Избърсвайте капациите на въздушните възглавници само с влажна кърпа.

Въздушни възглавници на шофьора и пътника на предната седалка

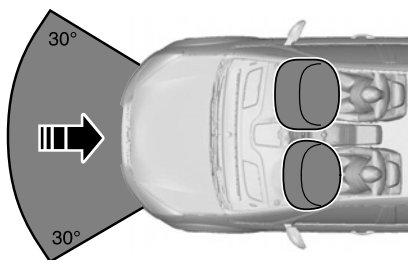

E74302

Въздушните възглавници на шофьора и на пътника на предната седалка ще се отворят при силен сблъсък или сблъсък, който е на 30 градуса от ляво и от дясно. Въздушните възглавници ще се надует за няколко хилядни от секундата и ще спаднат като се опрат до пътника, като така възпират придвижването напред на пътника. По време на слаби фронтални сблъсъци, преобръщания, задни сблъсъци и странични сблъсъци въздушните възглавници на шофьора и на пътника на предната седалка няма да се отворят.

Защита на пътниците

Странични въздушни възглавници

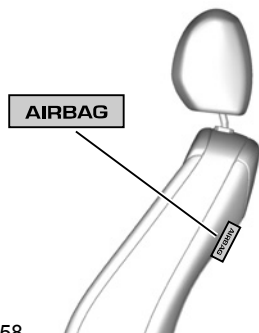

E72658

Страничните въздушни възглавници са монтирани във вътрешната част на облегалката на предната седалка. Има етикет, който посоча, че страничните въздушни възглавници са монтирани в колата ви.

Страничните въздушни възглавници ще се отворят по време на силни странични удари. Само страничните въздушни възглавници се влияят от силата на удара. Въздушните възглавници ще се напълнят с въздух за няколко хилядни от секундата и ще изпуснат въздуха при контакт с пътниците, като по този начин ще осигурят защита в областта на гърдите и раменете. По време на слаби странични удари, преобръщане, предни сблъсъци и задни сблъсъци страничните въздушни възглавници няма да се отворят.

Въздушни възглавници на прозорците

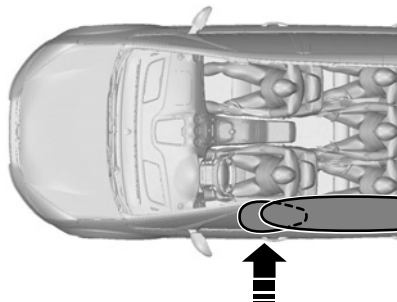

E75004

Въздушните възглавници на прозорците са монтирани в панелите на предните и задните странични прозорци. Равни символи на Б-колониите на прозорците показват, че въздушните възглавници са монтирани.

Въздушните възглавници на прозорците се отворят по време на силни странични удари. Само страничните въздушни възглавници се влияят от силата на удара. Въздушната възглавница ще се напълни с въздух за няколко хилядни от секундата и ще изпуснат въздуха при контакт с пътниците, като осигуряват защита за главата. По време на слаби странични удари, предни удари, задни удари или преобръщане въздушните възглавници на прозорците няма да се отворят.

Защита на пътниците

Предпазни колани

ПРЕДУПРЕЖДЕНИЯ

⚠ Носете предпазен колан и спазвайте достатъчно разстояние между вас и волана. Само когато използвате предпазния колан правилно, той може да ви задържи в позиция за постигане на оптимален ефект. Виж Сядане в правилната позиция (стр.93).

⚠ Никога не използвайте предпазен колан за повече от един човек.

⚠ Използвайте правилната ключалка на всеки предпазен колан.

⚠ Не използвайте предпазен колан, който е отпуснат или преплетен.

⚠ Не носете дебело облекло. Предпазния колан трябва да прилепва плътно около тялото ви, за да се постигне оптималния му ефект.

⚠ Сложете лентата за рамото на предпазния колан над центъра на рамото ви, а лентата за скута плътно над скута ви.

Ключалките на предпазните колани на шофьора и пътника на предната седалка имат самонатегачи. Самонатегачите на предпазните колани имат по-ниска позиция спрямо въздушните възглавници. По време на слаби сблъсъци е възможно да се активират само предпазните колани.

СЛАГАНЕ НА ПРЕДПАЗНИТЕ КОЛАНИ

ПРЕДУПРЕЖДЕНИЕ

⚠ Сложете езика в ключалката докато чуете ясно щракване. Ако не чуете щракване, значи не сте сложили правилно предпазния колан.



E74124

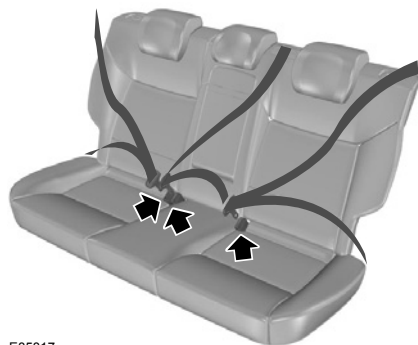

E85817

Издърпайте предпазния колан. Може да се заключи, ако го дръпнете рязко или ако колата е под наклон.

Защита на пътниците

Натиснете червения бутон на ключалката, за да освободите колана. Трябва да се събере напълно и гладко.

НАСТРОЙКА НА ВИСОЧИНАТА НА ПРЕДПАЗНИЯ КОЛАН



E87511

Бележка: Лекото повдигане на слайдера, докато се натиска бутонът за заключване, прави по-лесно да се освободи от заключващия механизъм.

За да го повдигнете или да намалите височината, натиснете настройващото копче на заключващия бутон и придвижете както е необходимо.

НАПОМНЯЩ ЗВУК ЗА ПРЕДПАЗНИЯ КОЛАН

ПРЕДУПРЕЖДЕНИЕ



Не сядайте върху прикрепен предпазен колан, за да избегнете включването на напомнящия звук.



Системата за защита на пътниците ще осигури максимална защита, когато използвате правилно предпазния колан. Напомнящата предупредителна лампа за предпазния колан ще светне и ще се чуе звуково предупреждение, ако вие или пътника на предната седалка не е сложил предпазния колан, а скоростта на колата превиши 10 км/ч (бмили в секунда). Тя ще светне също, ако си разкопчаете колана по време на движение. Звуковото предупреждение ще се изключи след пет минути, но предупредителната светлина за предпазните колани ще продължи да свети, докато не сложите коланите си.

Деактивиране на предупредителните звуци и светлини за предпазните колани

Питайте вашия дилър.

ИЗПОЛЗВАНЕ НА ПРЕДПАЗЕН КОЛАН ПО ВРЕМЕ НА БРЕМЕННОСТ

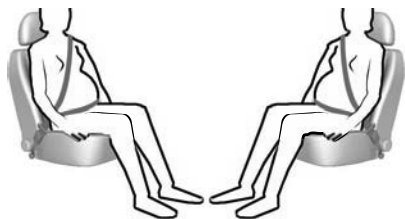

E68587

ПРЕДУПРЕЖДЕНИЕ



Сложете предпазния колан правилно за ваша безопасност и тази на нероденото ви дете. Не използвайте само лентата за скута или лентата за рамото.

Защита на пътниците

Сложете предпазния колан правилно за ваша безопасност и тази на нероденото ви дете. Не използвайте само лентата за скута или лентата за рамото.

ИЗКЛЮЧВАНЕ НА ВЪЗДУШНИТЕ ВЪЗГЛАВНИЦИ НА ПЪТНИЦИТЕ

ПРЕДУПРЕЖДЕНИЕ

 Уверете се, че въздушните възглавници за пътниците са изключени, когато използвате обърната обратно детска седалка на предното място за пътник.



E71313

Монтиране на бутон за деактивиране на въздушните възглавници

ПРЕДУПРЕЖДЕНИЕ

 Ако трябва да сложите детска седалка на място защитено от действаща въздушна възглавница, трябва да монтирате бутон за деактивиране на въздушните възглавници.

Бележка: Главният бутон се намира в жабката като лампата за деактивирана въздушна възглавница е на таблото.

Ако предупредителната светилна за въздушната възглавница свети или премигва, докато карате, това показва повреда. Виж Предупредителни лампи и светлини (стр. 67). Махнете детската седалка и проверете системата веднага.

Изключване на въздушните възглавници на пътниците

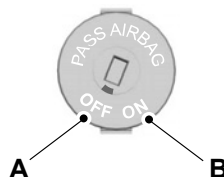

E71312

A. Изключена

B. Включена

Превъртете бутона до позиция A.

Когато запалите двигателя, проверете, предупредителната лампа за въздушните възглавници на пътниците трябва да свети.

Защита на пътниците

Включване на въздушните възглавници на пътниците

ПРЕДУПРЕЖДЕНИЕ



Уверете се, че въздушните възглавници на пътниците са включени, когато не използвате детска седалка на предното място за пътници.

Превъртете копчето на позиция В.

Ключове и дистанционно

ОБЩА ИНФОРМАЦИЯ ЗА РАДИО ЧЕСТОТИТЕ

ВНИМАНИЕ

 Радио честотата, използвана за дистанционното ви може да бъде използвана за други радио трансмисии на кратки разстояния (аматорско радио, медицинско оборудване, безжични слушалки, дистанционно и алармени системи). Ако честотите се преплитат, няма да можете да използвате дистанционното си. Можете да заключвате и отключвате вратите с ключа.

Бележка: *Можете да отключите вратите, ако натиснете по невнимание копчетата на дистанционното.*

Обхвата за действие между дистанционното и колата ви варира в зависимост от средата.

ПРОГРАМИРАНЕ НА ДИСТАНЦИОННОТО

Можете да програмирате максимално осем дистанционни за използване с вашата кола (включително доставеното с колата ви). Питайте дилъра си за инструкции.

Ключалки

ЗАКЛЮЧВАНЕ И ОТКЛЮЧВАНЕ

Централно заключване

Можете да заключвате централно вратите, само ако всички те са затворени.

Бележка: Вратата на шофьора може да бъде отключена с ключа. Това се използва, когато дистанционното не функционира.

Бележка: Централното заключване също заключва и отключва капака на резервоара.

Двойно заключване

ПРЕДУПРЕЖДЕНИЕ



Не активирайте двойното заключване, когато има хора или животни вътре в колата. Няма да можете да отключите вратите отвътре, ако сте ги заключили двойно.



E71961

Двойното заключване е характеристика за защита от кражба, която пречи на човек отвътре да отвори вратите. Можете да заключите двойно вратите, ако всички те са затворени.

Потвърждаване на заключване и отключване

Когато отключвате вратите, пътепоказателите ще светнат веднъж.

Когато заключвате вратите, пътепоказателите ще светнат два пъти.

Бележка: Пътепоказателите ще светнат два пъти, веднага щом активирате централното заключване. Те няма да светнат отново, когато натиснете бутона за заключване на дистанционното или превъртите ключа за втори път, например когато активирате двойното заключване.

Ключалки

Заклучване и отключване на вратите с ключ

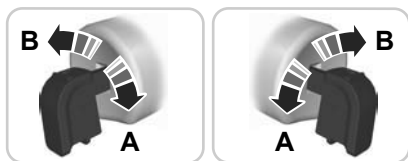

E99608

- A. Отключване
- B. Заклучване

Двойно заключване на вратите с ключ

Завъртете ключа два пъти в позицията за заключване в рамките на три секунди, за да заключите двойно вратите.

Заклучване и отключване на вратите и на капака на багажника с дистанционното

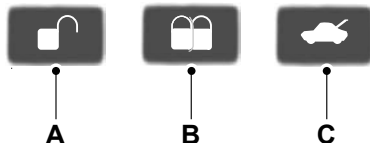

E87379

- A. Отключване
- B. Заклучване
- C. Отключване на капака на багажника

Заклучване на вратите и на капака на багажника с дистанционното

Натиснете бутон B един път.

Двойно заключване на вратите и на капака на багажника с дистанционното

Натиснете бутон B два пъти в рамките на три секунди.

Ключалки

Заклучване и отключване на вратите отвътре

Врата на шофьора

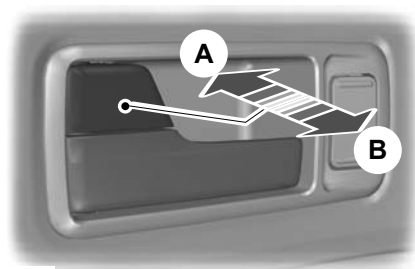

E99606

- A Заклучване на всички врати
- B. Отключване на всички врати

Предни и задни врати на пътниците

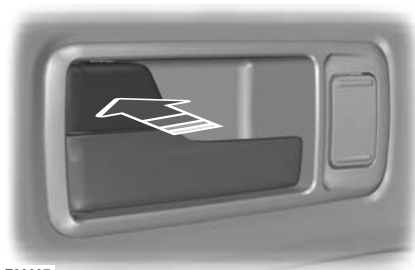

E99607

За да заключите предните и задните врати на пътниците по отделно, натиснете бутона и затворете вратата, когато слизате от колата.

Капак на багажника
Отваряне на капака на багажника

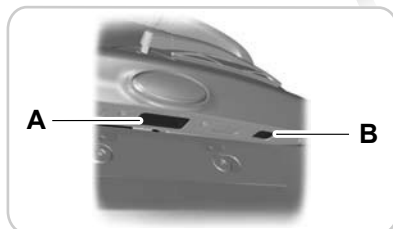

E99409

- A. Основен капак на багажника
- B. Горен капак на багажника

Отваряне на главния капак на багажника с дистанционното

Натиснете бутон B на дистанционното три пъти в рамките на три секунди.

Ключалки

Отваряне на горния капак на багажника с дистанционното

Натиснете и задръжте бутон С на дистанционното.

Затваряне на капака на багажника Горен капак на багажника



E99410

Основен капак на багажника

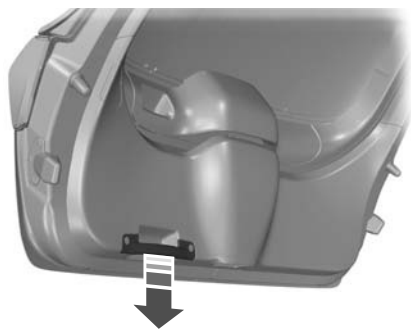

E99470

Автоматично повторно заключване

Вратите ще се заключат автоматично отново, ако не отворите врата в рамките на 45 секунди от отключването на вратите с дистанционното. Ключалките на вратите и алармата ще се върнат в предишното си състояние.

Препрограмиране на функцията за отключване

Ако функцията за отключване е препрограмирана, така че само вратата на шофьора да е отключена (Виж Програмиране на дистанционното (стр. 28), обърнете внимание на следното:

Когато натиснете бутона за отключване, или всички врати са отключени или само вратата на шофьора е отключена. Като натиснете бутона за отключване отново, ще се отключат всички врати.

ОТКЛЮЧВАНЕ И ЗАКЛЮЧВАНЕ БЕЗ КЛЮЧ

Обща информация

ПРЕДУПРЕЖДЕНИЕ



Системата за отключване и заключване без ключ може да не функционира, ако ключът е близо до метални обекти или електронни уреди като мобилни телефони.

Бележка: Ако дръжките на вратите се дръпнат няколко пъти в кратък период от време без наличието на валиден пасивен ключ, системата няма да оперира за 30 секунди.

Ключалки

Бележка: Ако дръжките на вратите се дръпнат няколко пъти в кратък период от време без наличието на валиден пасивен ключ, системата няма да оперира за 30 секунди.

- Честотите на пасивния ключ са преплетени.
- Батерията на пасивния ключ е изхабена.

Бележка: Ако пасивната система за влизане не функционира, ще трябва да използвате ключа, за да отключите и заключите колата си.

Системата без ключ позволява на шофьора да оперира с колата без необходимостта от ключ или дистанционно.

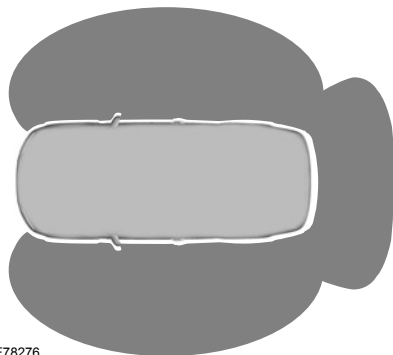

E78276

Пасивното заключване и отключване изисква пасивният ключ да бъде разположен в една от трите външни зони за разпознаване. Те са разположени на приблизително един метър и половина от дръжките на вратите на шофьора и на предното място за пътник и от капака на багажника.

Пасивен ключ

Колата може да бъде заключвана и отключвана с пасивен ключ. Пасивният ключ може също да бъде използван като дистанционно. Виж Заключване и отключване (стр. 29).

Заключване на колата

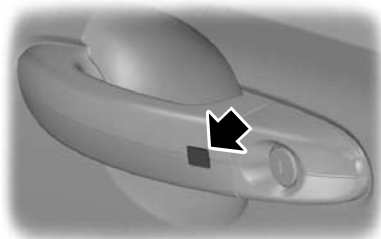

E87384

ПРЕДУПРЕЖДЕНИЕ



Колата не се заключва автоматично. Ако не се натисне бутон за заключване, колата ще остане отключена.

Заключващите бутони са разположени на двете предни врати.

За да активирате централното заключване и да включите алармата:

- Натиснете бутона за заключване два пъти.

За да активирате двойното заключване, и да включите алармата и вътрешните сензори:

- Натиснете бутона за заключване два пъти в рамките на три секунди.

Ключалки

Бележка: След като вече е активирано, колата ще остане заключена за приблизително три секунди. Това е за да имате време да дръпнете дръжката на вратата и да проверите дали колата е заключена. Когато времето за проверка свърши, вратите могат да бъдат отворени отново, само ако пасивният ключ е в съответната зона за разпознаване.

Капак на багажника

Бележка: Капакът на багажника не може да бъде затворен и ще се вдигне, ако пасивният ключ се намира в багажника.

Бележка: Ако втори валиден пасивен ключ се намира в зоната на разпознаване на багажника, капакът на багажника може да бъде затворен.

Отключване на колата

Бележка: Ако колата остане затворена за повече от пет дни, системата без ключ ще влезе в режим на спестяване на енергия. Това е, за да се намали използването на акумулатора на колата. Когато колата е отключена, докато е в този режим, времето за реакция на системата може да е малко по-дълго от нормалното. Отключването на колата ще деактивира режима на спестяване на енергия.

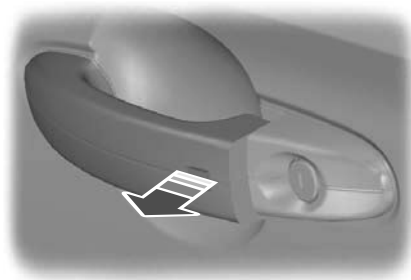

E78278

Дръпнете дръжките на вратите или на капака на багажника.

Бележка: Валиден пасивен ключ трябва да е разположен в зоната на разпознаване на тази врата.

Дългото светване на пътепоказателите потвърждава, че всички врати, капака на багажника и капака на резервоара са отключени и алармата е деактивирана.

Отключване само на вратата на шофьора

Ако функцията за отключване се препрограмира, така че само вратата на шофьора да се отключва (Виж Програмиране на дистанционното (стр. 28).), обърнете внимание на следното:

Ключалки

Ако вратата на шофьора е първата врата, която се отваря, другите врати и капака на багажника ще останат затворени. Всички други врати могат да бъдат отключени отвътре като се използва бутона за отключване до дръжката на вратата на шофьора.

Вратите могат да бъдат отключени поотделно като се дръпнат вътрешните дръжки на вратите.

Ако предната врата на пътника или една от задните врати е първата врата, която се отваря, всички врати и капака на багажника ще бъдат отключени.

Деактивирани ключове

Всички ключове оставени в колата, когато тя се заключва, ще бъдат деактивирани. Деактивиран ключ не може да бъде използван, за да се включи запалването или да се стартира двигателя.

За да се използват тези пасивни ключове, те трябва да бъдат активирани. За да активирате всичките си пасивни ключове, отключете колата като използвате отключващата функция на пасивния ключ или на дистанционното.

Всички пасивни ключове ще бъдат активирани, ако се включи запалването или се стартира двигателя на колата като се използва валиден ключ.

Заключване и отключване на вратите с ключ

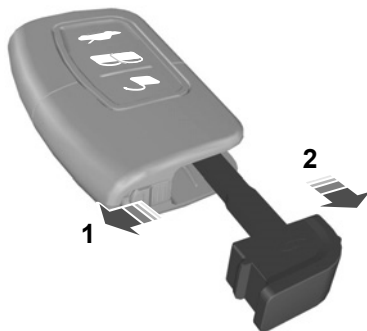

E78284

1. Плъзнете слайдера по посока на стрелката и издърпайте езика на ключа с палеца си.
2. Махнете езика на ключа и го сложете в ключалката.

ГЛОБАЛНО ОТВАРЯНЕ И ЗАТВАРЯНЕ

Можете да оперирате с електрическите прозорци когато запалването е изключено като използвате функцията глобално отваряне и затваряне.

Бележка: Глобалното затваряне ще оперира само ако сте задали правилната памет на всеки прозорец. Виж Електрически прозорци (стр. 62).

Ключалки

Глобално отваряне

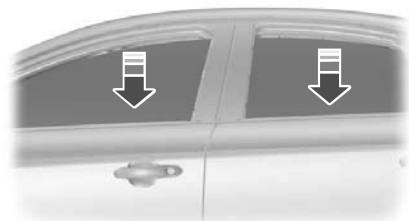

E71955

За да отворите всички прозорци, натиснете и задръжте бутона за отключване за поне три секунди. Натиснете или бутона за заключване или бутона за отключване отново, за да спрете функцията за отваряне.

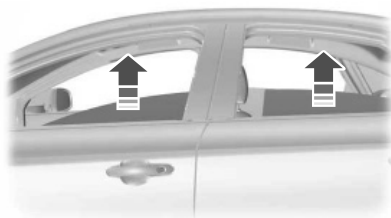

E99679

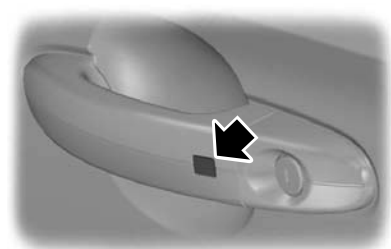

E87384

За да затворите всички прозорци, натиснете и задръжте бутона на дръжката на врата на шофьора за поне две секунди. Функцията за заключване на прозорците е активна по време на глобалното затваряне.

Глобално затваряне

ПРЕДУПРЕЖДЕНИЕ



Внимавайте, когато използвате глобално затваряне. При спешен случай, натиснете бутона на дръжката на шофьора, за да я спрете.

Внимавайте, когато използвате глобално затваряне. При спешен случай, натиснете бутона на дръжката на шофьора, за да я спрете.

Имобилайзер на двигателя

ПРИНЦИП НА ДЕЙСТВИЕ

Имобилайзерът на двигателя е система за защита от кражба, която ще попречи да се запали двигателя с неправилно кодиран ключ.

КОДИРАНИ КЛЮЧОВЕ

Бележка: *Не закривайте ключовете си с метални обекти. Това може да попречи на приемника да разпознае ключа ви като валиден.*

Бележка: *Ако загубите ключ, трябва да изтриете и кодирате повторно ключовете си. Попитайте дилъра си за повече информация. Резервните ключове трябва да се кодират повторно с оригиналните ключове.*

Ако изгубите ключ, можете да получите резервен от вашият Дилър на Ford.

Ако е възможно, дайте номера на ключа, който е на табелката с оригиналните ключове. Можете да получите допълнителни ключове от вашия Дилър на Ford.

АКТИВИРАНЕ НА ИМОБИЛАЙЗЕРА НА ДВИГАТЕЛЯ

Имобилайзерът на двигателя е активиран автоматично малко след като изключите запалването.

ДЕАКТИВИРАНЕ НА ИМОБИЛАЙЗЕРА НА ДВИГАТЕЛЯ

Имобилайзерът на двигателя е деактивиран автоматично, когато включите запалването с правилно кодиран ключ. Светлината на таблото ще се включи за приблизително три секунди и след това ще изгасне. Ако светлината продължи да свети за една минута или примигва за приблизително една минута, а след това няколко пъти в различни интервали, означава, че вашият ключ не е бил разпознат. Махнете ключа и опитайте отново. Ако не можете да запалите двигателя с правилно кодиран ключ, това показва повреда. Имобилайзерът трябва да бъде проверен незабавно.

Аларма

АКТИВИРАНЕ НА АЛАРМАТА

Системата е активирана веднага щом колата е заключена и действа като възпиращ фактор за неоторизирани лица, които се опитват да отворят вратите, предния капак или багажника, или да махнат аудио системата.

Алармата се включва за 30 секунди, ако неоторизирано лице отвори врата или багажника или предния капак. Пътпоказателите ще се включат за 30 секунди. Всеки опит да се запали двигателя без валиден ключ или да се махне аудио системата включва отново алармата.

Всеки опит да се запали двигателя или да се махне аудио системата отново включва алармата.

Автоматично забавяне на активирането

Двадесетте секунди на забавянето на активирането започват, когато предния капак, багажника или всички врати са затворени.

Вътрешни сензори



E71401

ПРЕДУПРЕЖДЕНИЕ



Тази система функционира правилно само ако всички прозорци са напълно затворени. В допълнение към това, сензорите разположени на вътрешното осветление не трябва да бъдат покривани. Системата няма да бъде активирана, ако лице, животно или движещи се обекти се намират в колата. Тази система действа като възпиращ фактор срещу влизане в колата при отчитане на всякакво движение в колата.

Неоторизирано влизане във вътрешността на колата ще активира алармата по същия начин като системата против кражба.

Сензорите са разположени във вътрешното осветление.

С изключение на Великобритания и Ирландия

Вътрешната система за детекция на движение се активира заедно със системата за двойно заключване.

Само Великобритания и Ирландия

Вътрешната система за детекция на движение се активира заедно с централното заключване.

За да деактивирате вътрешните сензори, натиснете бутона до дръжката на вратата на шофьора.

ДЕАКТИВИРАНЕ НА АЛАРМАТА

Системата може да бъде деактивирана по всяко време дори когато алармата е включена като се отключи колата отвън.

Аларма

Системата ще бъде деактивирана, ако:

- Валиден пасивен ключ е разположен в зоната за разпознаване.
- Се натисне бутона за отключване на дистанционното.
- Валиден пасивен ключ е разположен във вътрешността на колата и отпуснете педала на съединителя (ръчна трансмисия) или педала на спирачката (автоматична трансмисия).
- Сложите езика на ключа в ключалката.

Системата на капака на багажника ще бъде деактивирана, ако:

- Валиден пасивен ключ е разположен в зоната за разпознаване.
- Се натисне бутона за отключване на капака на багажника на дистанционното.

Само Великобритания и Ирландия

Ако се отключи колата като се използва езика на ключа, се включва 12-секунден звук веднага щом се отвори вратата на шофьора. Алармата ще бъде деактивирана по време на този период.

Волан

НАСТРОЙКА НА ВОЛАНА

ПРЕДУПРЕЖДЕНИЕ



Никога не настройвайте волана, докато колата се движи.

Бележка: Уверете се, че сте седнали в правилната позиция. Виж *Сядане в правилната позиция* (стр. 93).

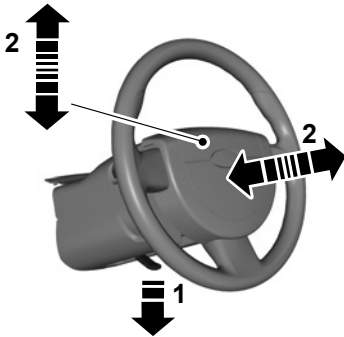

E95178



E95179

ПРЕДУПРЕЖДЕНИЕ



Уверете се, че сте вдигнали напълно застопоряващия лост когато го връщате в първоначалната му позиция.

АУДИО КОНТРОЛ

Изберете радио, CD или касета на аудио системата.

Следните функции са налични чрез дистанционното:

Сила на звука

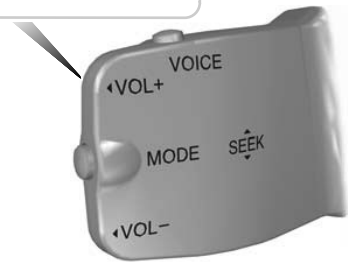
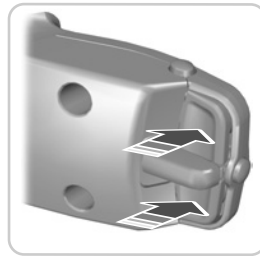

E78046

Увеличаване: Натиснете най-горното копче на гърба на дистанционното.

Намаляване: Натиснете най-долното копче на гърба на дистанционното.

Волян

Търсене

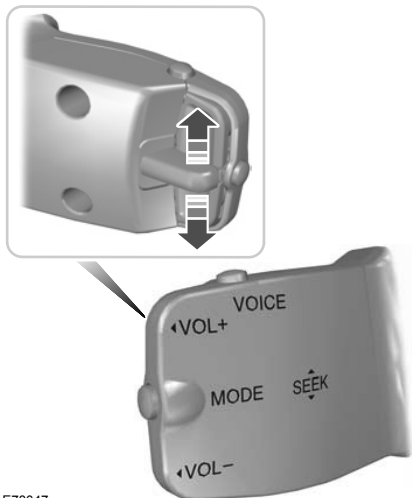

E78047

Търсене

- В radio mode (Режим радио), той ще открие следващата радиостанция нагоре или надолу на честотния обхват.
- В CD mode (Режим CD), той ще открие следващата или предишната песен.

Mode (Режим)

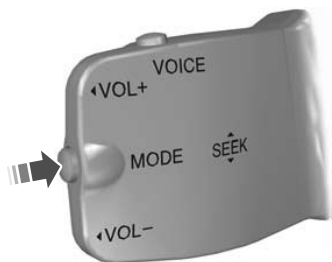

E78048

Натиснете бутона отстрани за малко:

- В radio mode (Режим радио), това ще открие следващата предварително зададена радиостанция.
- В CD mode (Режим CD), това ще открие следващото CD, ако CD чейнджъра е настроен.
- В all modes (всички режими), за да отхвърли съобщение от трафика по време на излъчване.

Натиснете и задръжте бутона отстрани:

- В radio mode (Режим радио) за промяна на честотния обхват.

ГЛАСОВ КОНТРОЛ



E78049

За да изберете или отхвърлите гласовия контрол, натиснете бутона най-отгоре. За повече информация Виж Гласов контрол (стр. 185).

Чистачки и миещи устройства

ЧИСТАЧКИ НА ПРЕДНИТЕ СЪТЪКЛА

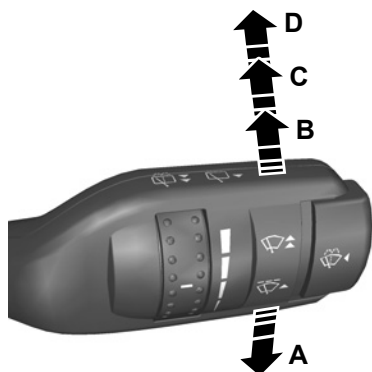

E71012

- A. Еднократно почистване
- B. Непрекъснато почистване или автоматични чистачки
- C. Нормално почистване
- D. Почистване на висока скорост

Непрекъснато почистване

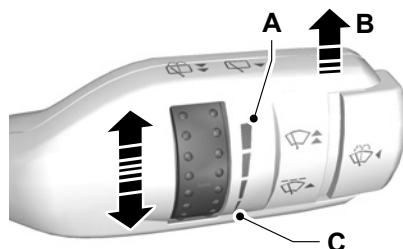

E71013

- A. Дълъг интервал на почистване
- B. Непрекъснато почистване
- C. Кратък интервал на почистване

Ротационният контрол може да бъде използван за настройване на непрекъснатия интервал на почистване.

Автоматични чистачки

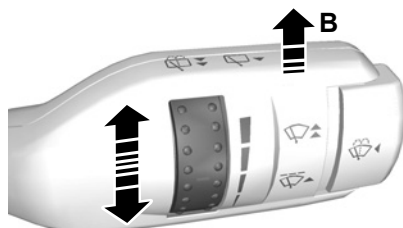



E71014

Чистачки и миещи устройства

ПРИНЦИП НА ДЕЙСТВИЕ

ПРЕДУПРЕЖДЕНИЯ

 Сменете перата на чистачките веднага щом започнат да оставят ленти вода и петна или когато не премахват напълно водата от предното стъкло. Ако не се сменят перата, сензорът за дъжд ще продължи да отчита вода на предното стъкло. Това ще причини чистачките да продължат да действат, дори и по-голямата част от предното стъкло да е сухо.

 В условия на лед, се уверете, че предното стъкло се е размразило напълно преди да изберете автоматични чистачки.

 Изключете автоматичните чистачки преди да напуснете автомивката.

Бележка: Автоматичните чистачки са предназначени за употреба само при влажни условия. Не трябва да бъдат включвани в сухо време, тъй като системата е много чувствителна на обекти като прах, влага или мухи, които удрят предното стъкло близо до сензора за дъжд. Това може да накара чистачките да чистят дори когато предното стъкло е сухо в по-голямата си част.

Бележка: Функцията автоматични чистачки не трябва да бъде избрана когато вали сняг или има мъгла, или когато птици са били насипани със сол. При тези атмосферни условия, изберете позиция **A**, **C** или **D**, ако е необходимо.

Когато лостът е преместен на позиция **B** и запалването е включено, чистачките ще продължат да работят, независимо от това дали предното стъкло е влажно или сухо.

В зависимост от оборудването, когато запалването се включи и лостът е вече на позиция **B**, чистачките няма да продължат да работят, освен ако не се отчете вода на предното стъкло.

Съответно, преместете лостът в друга позиция, и след това обратно на **B**, или действайте с миещото устройство.

Следователно, сензорът за дъжд ще продължи да измерва количеството вода на предното стъкло и ще настрои скоростта на предните чистачки автоматично (единично почистване, непрекъснато, нормално или високоскоростно почистване).

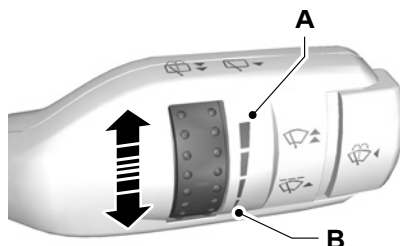

E71015

- A. Ниска чувствителност
- B. Висока чувствителност

- A. Чистачките ще почистват само ако има голямо количество вода на предното стъкло.
- B. Чистачките ще почистват само ако се отчете малко количество вода на предното стъкло.

Има шест позиции от ниска до висока чувствителност.

Чистачки и миещи устройства

Автоматична система на чистачките

Някои модели без автоматични чистачки са оборудвани със зависеща от скоростта система на чистачките на предното стъкло.

Когато колата се забави до скоростта на ходене пеша или бъде спряна, скоростта на чистачките автоматично ще превключи на следващото по-ниско ниво на скорост на почистване.

Когато скоростта на колата нараства, скоростта на чистачките ще се върне на предишната избрана ръчно скорост.

Ако се премести лоста на чистачките, когато системата оперира, ще се изключи системата.

Ако колата отново се забави до скоростта на ходене пеша или бъде спряна, системата ще бъде активирана повторно.

МИЕЩИ УСТРОЙСТВА НА ПРЕДНОТО СЪКЛО



E71016

ПРЕДУПРЕЖДЕНИЕ



Не оперирайте с миещото устройство за повече от 10 секунди, и никога не го включвайте, ако резервоарът е празен.

Докато бутона в края на лоста е натиснат, миещото устройство ще работи едновременно с чистачките.

След като освободите бутона, чистачките ще работят за кратко време.

ЧИСТАЧКА И МИЕЩИ УСТРОЙСТВА НА ЗАДНОТО

Непрекъснато почистване



E71017

Дръпнете лоста към волана.

Чистене при задна скорост

Чистачката на задното стъкло ще се активира автоматично, когато изберете задна скорост ако:

- чистачката на задното стъкло не е включена вече,
- лоста за чистачките е в позиция А, В, С или D и
- предната чистачка работи (когато е настроена в позиция D).

Задната чистачка ще следва интервала на предната (на непрекъснатата или на нормална скорост).

Чистачки и миещи устройства

Миещо устройство на задното стъкло



E71018

ПРЕДУПРЕЖДЕНИЕ



Не оперирайте с миещото устройство за повече от 10 секунди и никога не работете с него, когато резервоарът е празен.

Когато лостът е дръпнат към волана, миещото устройство ще работи заедно с чистачките.

Веднага щом цикъла на миене/почистване приключи, чистачките ще спрат, а след това ще направят още едно почистване, за да изчисти предното стъкло.

След като освободите лоста, чистачките ще работят за кратко време.

МИЕЩИ УСТРОЙСТВА НА ПРЕДНИТЕ ФАРОВЕ



E71016

Миещите устройства на предните фарове ще работят заедно с миещите устройства на предното стъкло, когато предните фарове са включени.

Бележка: За да предпазите течността на миещото устройство да свърши бързо, миещите устройства на предните фарове няма да оперират всеки път, когато използвате миещите устройства на предното стъкло.

НАСТРОЙВАНЕ НА ДЮЗИТЕ НА МИЕЩОТО УСТРОЙСТВО НА ПРЕДНОТО СЪГКЛО

1. Отворете предния капак. Виж Отваряне и затваряне на предния капак (стр. 144)



E99777

2. Като използвате подходящо устройство, настройте дюзите.
3. Затворете предния капак и проверете работата на дюзите. Виж Отваряне и затваряне на предния капак (стр. 144).

Чистачки и миещи устройства

ПРОВЕРКА НА ПЕРАТА НА ЧИСТАЧКИТЕ

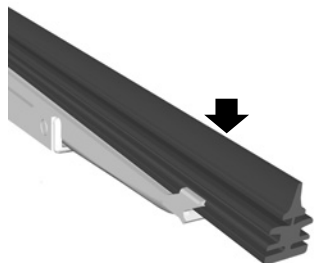

E66644

С върха на пръстите си проверете твърдостта на върха на перата.

Почистете перата на чистачките с вода, като я прилагате с мека гъба.

СМЯНА НА ПЕРАТА НА ЧИСТАЧКИТЕ

Пера на чистачките на предното стъкло

ВНИМАНИЕ

! Сложете чистачките на предните стъкла в позиция на сервис, за да смените перата на чистачките.

! Можете да използвате позицията за сервис през зимата, за да си осигурите по-лесен достъп до перата на чистачките, за да ги освободите от сняг и лед. Чистачките на предното стъкло ще се върнат в нормалната си позиция веднага щом включите запалването, за да се уверите, че напълно сте размразили предното стъкло преди да включите запалването.

Позицията на сервис



E85833

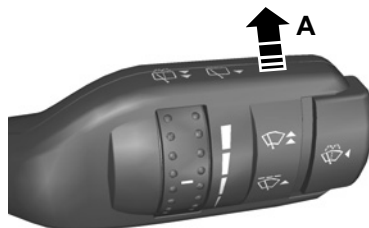

E99280

1. Превъртете бутона на запалването на позиция II.
2. Преместете позицията на лоста на чистачките на A и изключете запалването веднага щом перата на чистачките са достигнали до позицията на сервис.
3. Махнете ключа за запалването.

Чистачки и миещи устройства

Смяна на перата на чистачките на предните стъкла

Сложете чистачките на предните стъкла в сервисна позиция и повдигнете рамото на чистачките.

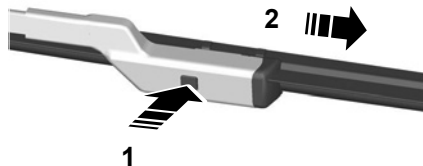

E72899

1. Натиснете бутона за заключване.
2. Махнете перото на чистачката.

Бележка: Уверете се, че перото на чистачката се заключва на място.

3. Инсталирайте в обратния ред.

Перо на чистачката на задното стъкло

1. Вдигнете рамото на чистачката.

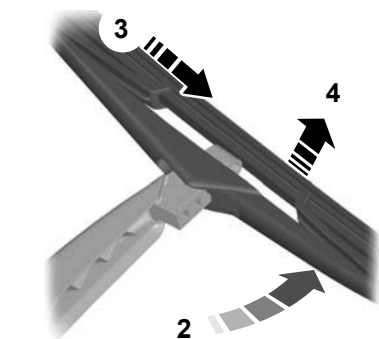

E86456

2. Сложете перото на чистачката под прав ъгъл спрямо рамото на чистачката.

3. Освободете перото на чистачката от рамото на чистачката.

4. Махнете перото на чистачката.

Бележка: Уверете се, че перото на чистачката се заключва на място.

5. Инсталирайте в обратен ред.

Светлини

КОНТРОЛ НА СВЕТИНИТЕ

Позиции на контрола на светлините

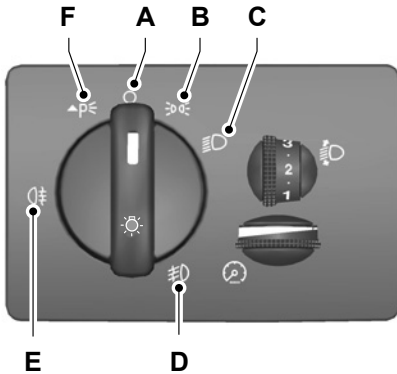

E71094

- A. Изключени
- B. Странични и задни светлини
- C. Предни фарове
- D. Предни фарове за мъгла
- E. Задни фарове за мъгла
- F. Светлини при паркиране

Светлини при паркиране

ВНИМАНИЕ

 Продължителното използване на светлините при паркиране ще изхаби акумулатора.

Изключете запалването.

Бутнете лоста за светлините навътре и после го превъртете в позиция F.

Дълги и къси светлини



E71095

Дръпнете лоста напълно към волана, за да превключвате между къси и дълги светлини.

Светлини на предните фарове

Дръпнете лоста леко към волана.

Светлини при безопасно заключване

Изключете запалването и дръпнете лоста за светлините на посоката към волана, за да включите предните фарове. Ще чуете кратък звук. Предните фарове ще се изключат автоматично след три минути, дори и някоя врата да е отворена, или 30 секунди след като последната врата е била затворена.

Когато всички врати са затворени, но с 30-секундно закъснение, отварянето на която и да е врата, ще включи повторно таймера за 3 минути.

Светлините при безопасно заключване могат да бъдат спрени като се дръпне лоста за светлините на посоката отново към кормилото или като се **ВКЛЮЧИ** бутона за запалването.

Светлини

АВТОМАТИЧНИ ФАРОВЕ



E73840

Бележка: Ако сте включили автоматичните фарове, можете да включите дълги светлини, когато автоматичните фарове са включили предните фарове. Предните фарове ще светнат и ще угаснат автоматично в зависимост от околната светлина.

ПРЕДНИ ФАРОВЕ ЗА МЪГЛА

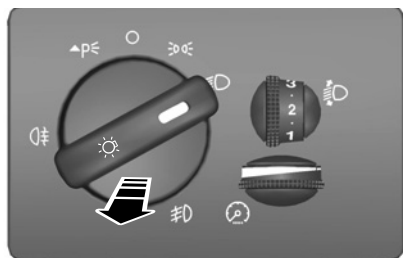

E71096

ПРЕДУПРЕЖДЕНИЕ

 Използвайте предните фарове за мъгла само ако видимостта е значително ограничена от мъгла, сняг или дъжд.

Бележка: Не можете да включите предните фарове за мъгла, ако сте включили автоматичните фарове.

ЗАДНИ ФАРОВЕ ЗА МЪГЛА

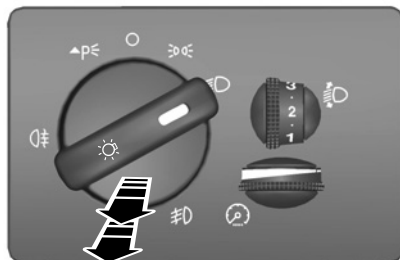

E71097

ПРЕДУПРЕЖДЕНИЕ

 Не използвайте задните фарове за мъгла, когато вали дъжд или сняг и видимостта е повече от 50 метра.

Бележка: Не можете да включите задните фарове за мъгла, ако сте включили автоматичните фарове.

НАСТРОЙВАНЕ НА ПРЕДНИТЕ ФАРОВЕ

Бележка: Колите с ксенонови фарове са оборудвани с автоматична настройка на предните фарове.

Светлини

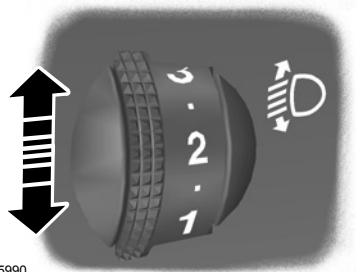

E65990

Можете да настроите нивото на светлите на предните фарове според товара на автомобила.

Препоръчани позиции на настройката на предните фарове

| Товар | | Товар в багажника ¹ | Контролна позиция |
|----------------|---------------|--------------------------------|-------------------|
| Предни седалки | Задни седалки | | |
| 1-2 | - | -- | 0 |
| 1-2 | 3 | - | 1 |
| 1-2 | 3 | Макс | 1.5 |
| 1 | - | Макс | 3 |

¹ Виж Идентификационен номер на колата (стр.171).

ПРИНЦИП НА ДЕЙСТВИЕ

Бележка: В зависимост от действащото законодателство и наредбите в страната, за която колата ви е била първоначално произведена, аварийните светлини ще светнат ако натиснете рязко спирачките.



За място на въпроса: Виж Бърз старт (стр. 8).

Светлини

АДАПТИВНА СИСТЕМА ЗА ПРЕДНИТЕ СВЕТИНИТЕ (AFS)

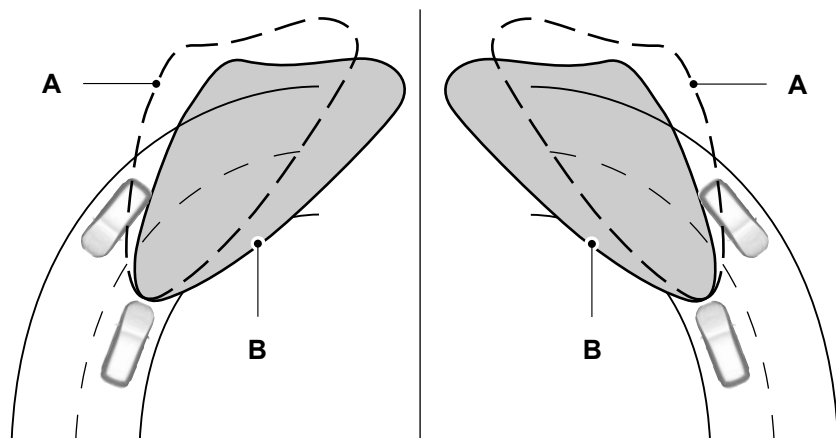

E72897

- A. Без AFS
- B. С AFS

AFS настройва предните фарове на къси светлини в зависимост от посоката и скоростта на колата. Тя подобрява видимостта, когато карате вечер и помага да намали заслепяването на насрещните шофьори.

Предните фарове ще се движат също, когато автомобилът е спрял и се завърти волана. За да се намали заслепяването на насрещното движение, те ще се преместят към страната на пътниците на автомобила. Системата няма да оперира, ако сте включили дневните фарове или когато сте избрали задна скорост.

За да активирате AFS, когато са включени дневните фарове, преместете лоста за светлините на позиция B. Виж Контрол на светлините (стр. 48).

Светлини

Ще се появи съобщение на информационния дисплей и светлините за предните фарове на таблото ще светнат, ако системата е повредена. Видж Информационни съобщения (стр. 80). Предните фарове ще се придвижат на фиксирана централна позиция или на къси светлини. Направете проверка на системата възможно най-бързо.

ПЪТЕПОКАЗАТЕЛИ

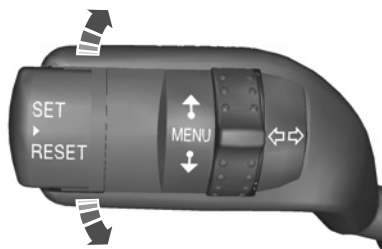

E71098

Бележка: Преместете лоста нагоре или надолу, за да светнат пътепоказателите три пъти.

ВЪТРЕШНИ ЛАМПИ

Централна лампа

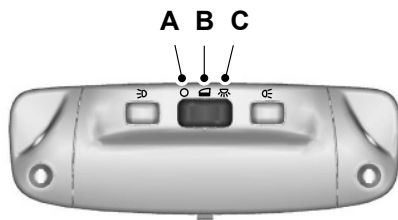

E71945

- A. Изключена
- B. Контакт с вратите
- C. Включена

Ако сложите бутона на позиция В, централната лампа ще се включи, когато отключвате или отваряте врата или капака на багажника. Ако оставите отворена врата, докато запалването е изключено, централната лампа ще загасне автоматично след известно време, за да предпази акумулатора от изхабяване. За да я запалите отново, включете запалването за кратко време. Централната лампа ще светне, когато изключвате запалването. Тя ще угасне автоматично след малко време или когато запалите или запалите повторно двигателя.

Светлини

Ако сложите бутона на позиция С, когато запалването е изключено, централната лампа ще светне. Тя ще угасне автоматично след кратко време, за да не се изхабява акумулатора. За да я запалите отново, включете запалването за кратко време.

Лампи за четене

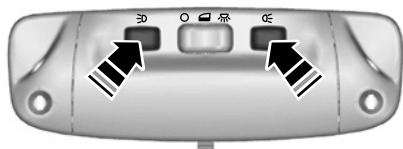

E71946

Ако изключите запалването, лампите за четене ще угаснат автоматично след кратко време, за да не се изхабява акумулатора. За да ги запалите отново, включете запалването за кратко време.

Лампи на огледалата на сенниците

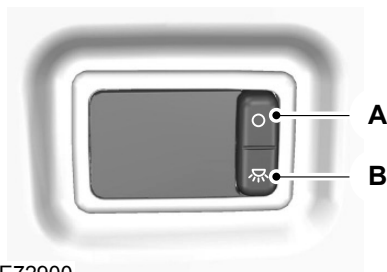

E72900

- A Загасени
- B Запалени

Ако изключите запалването, лампите на огледалата на сенниците ще угаснат автоматично, след кратко време, за да предпазят акумулатора от изхабяване. За да ги запалите отново, включете запалването за кратко време.

ДЕМОНТИРАНЕ НА ПРЕДЕН ФАР

ПРЕДУПРЕЖДЕНИЕ

 Ксеноновите крушки трябва да се сменят от квалифициран техник. Има риск от токов удар.

1. Отворете предния капак. Виж Отваряне и затваряне на предния капак (стр. 144).



E99388

2. Махнете винта.
3. Като използвате подходящ инструмент, махнете предния панел.

Светлини

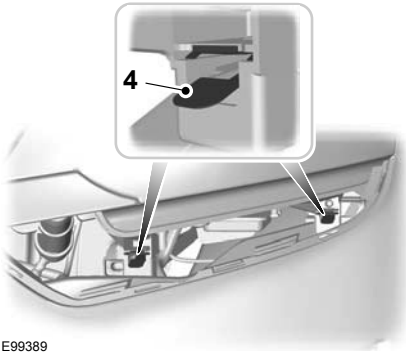

E99389

4. Освободете придържащите щипки.

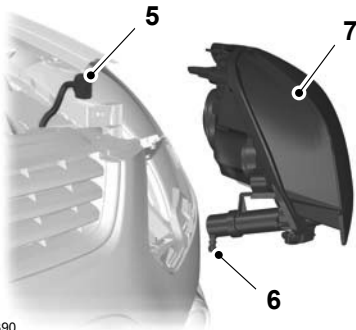

E99390

5. Демонтирайте електрическия кабел.
6. Демонтирайте маркуча на мясцото устройство.
7. Демонтирайте предния фар.

Бележка: Когато монтирате предния фар, се уверете, че сте затворили напълно предните фарове с придържащите щипки.

СМЯНА НА КРУШКА

ПРЕДУПРЕЖДЕНИЕ



Изключете фаровете и запалването.

Оставете крушката да се охлади преди да я махнете.

Ксеноновите крушки трябва да се сменят от квалифициран техник. Има риск от токов удар.

ВНИМАНИЯ



Не докосвайте стъклото на крушката.



Монтирайте само крушки с правилната спецификация. Виж Таблица със спецификации на крушките (стр. 60).

Предни фарове

Пътепоказатели

1. Демонтирайте предния фар. Виж Демонтиране на предния фар (стр. 53).

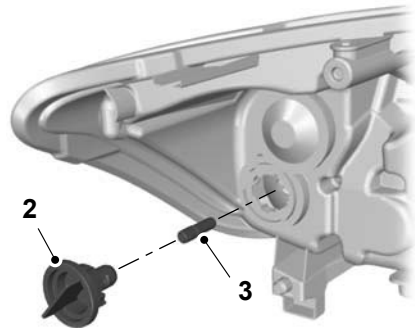

E99482

Светлини

2. Завъртете гнездото на крушката обратно на часовниковата стрелка и я махнете.
3. Натиснете леко крушката в гнездото за крушката, обърнете я обратно на часовниковата стрелка и я махнете.

Къси и дълги светлини на предните фарове

Бележка: Махнете капака, за да стигнете до крушките.

1. Демонтирайте предния фар. Виж Демонтиране на предния фар (стр.53).

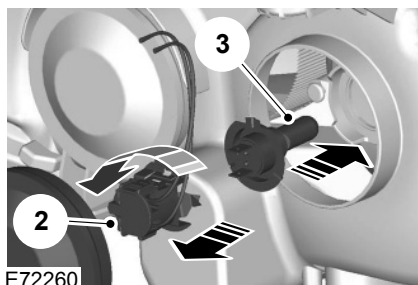

2. Завъртете гнездото на крушката обратно на часовниковата стрелка и я махнете.
3. Махнете крушката.

Страничен фар

1. Демонтирайте предния фар. Виж Демонтиране на предния фар (стр.53).

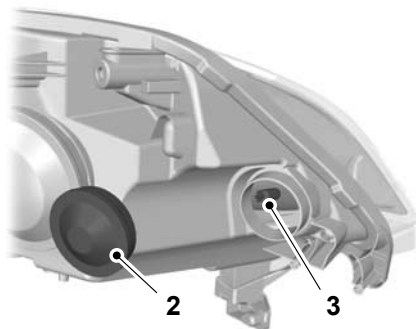

2. Махнете капака.
3. Дръпнете гнездото на крушката и го махнете. Махнете крушката.

Странични светлини

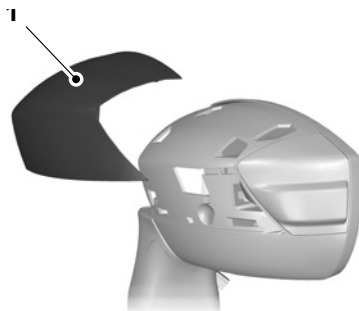

1. Махнете капака.

Светлини

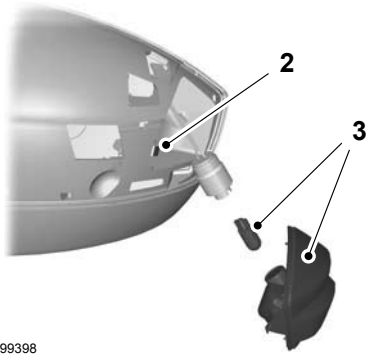

E993398

2. Освободете придържащата щипка.
3. Махнете крушката и гнездото на крушката.

Махнете крушката.

Лампи за приближаване



E72264

Бележка: Сложете стъклото на огледалото колкото е възможно по-навътре.

1. Вкарайте отвертка в дупката между гнездото на огледалото и стъклото на огледалото и освободете задържащата метална щипка.

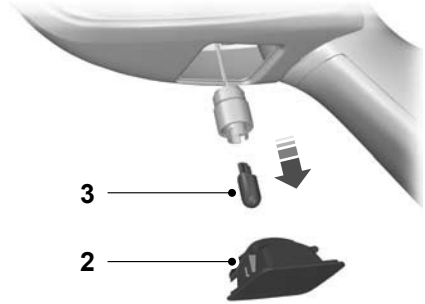

E72265

2. Махнете лампата.
3. Махнете крушката.

Предни фарове за мъгла

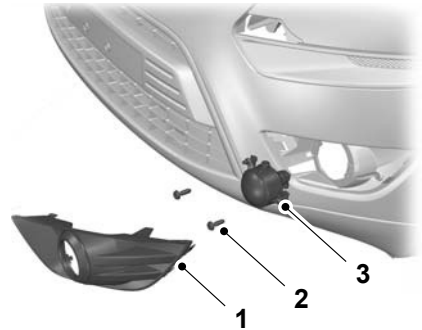

E99405

Бележка: Не можете да отделите крушката на фаровете за мъгла от гнездото на крушката.

1. Като използвате подходящ уред, махнете капака.
2. Махнете винтовете.
3. Махнете лампата.

Светлини

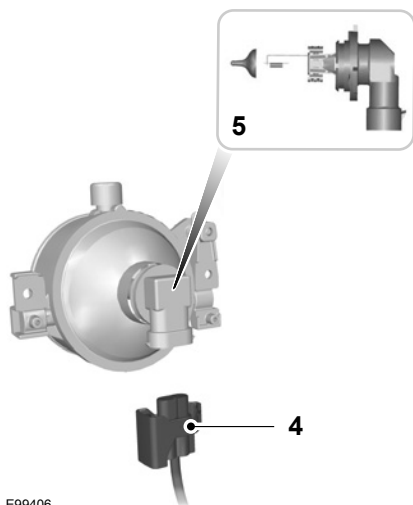

E99406

4. Демонтирайте електрическия кабел.
5. Превъртете гнездото на крушката обратно на часовниковата стрелка и го махнете.

Задни фарове

Пътепоказатели и светлини за задна скорост

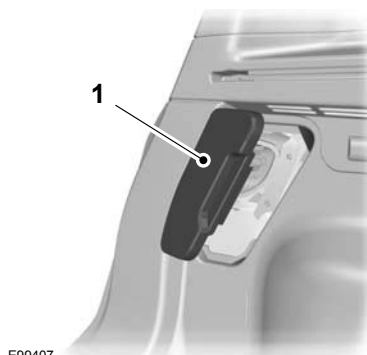

E99407

1. Махнете предния панел.

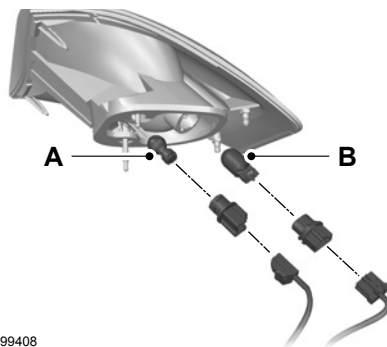

E99408

- A. Пътепоказател.
- B. Светлина за задна скорост.

2. Демонтирайте електрическия кабел.
3. Превъртете гнездото на крушката обратно на часовниковата стрелка и го махнете.

Светлини

4. Махнете крушката.

Задни габарити и стопове

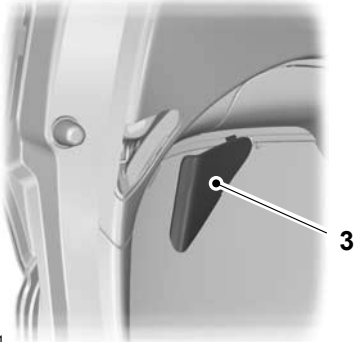

E99411

1. Махнете предния панел.



E99412

2. Махнете гайката.

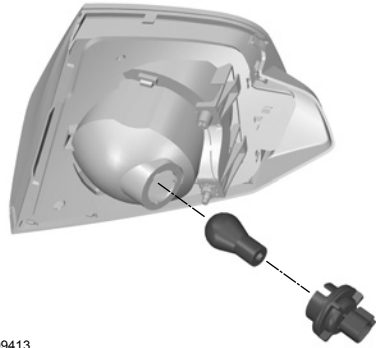

E99413

3. Натиснете леко крушката в гнездото за крушката, завъртете я обратно на ча-

Централен трети стоп

Бележка: Борда не може да се ремонтира, моля свържете се с дилъра си, ако се повреди.

Светлина на табелата с номера

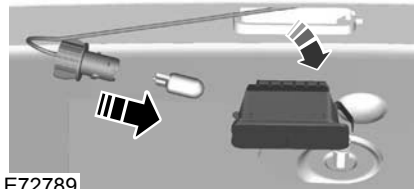

E72789

1. Внимателно махнете щипката с пружина.
2. Махнете лампата.
3. Махнете крушката.

Светлини

Вътрешна лампа Автомобили без вътрешни сензори

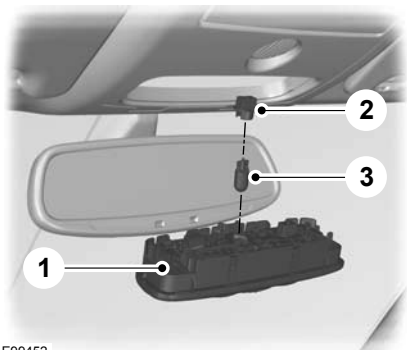

E99452

1. Внимателно демонтирайте лампата.
2. Превъртете гнездото на крушката обратно на часовниковата стрелка и го махнете.
3. Махнете крушката.

Автомобили с вътрешни сензори

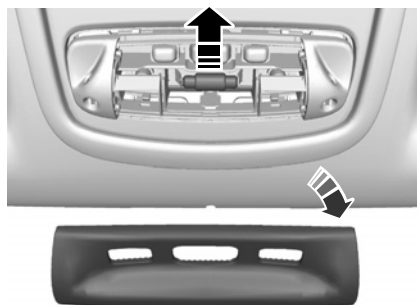

E72787

1. Внимателно демонтирайте лупата.
2. Махнете лупата.
3. Махнете крушката.

Лампи за четене Автомобили без вътрешни сензори

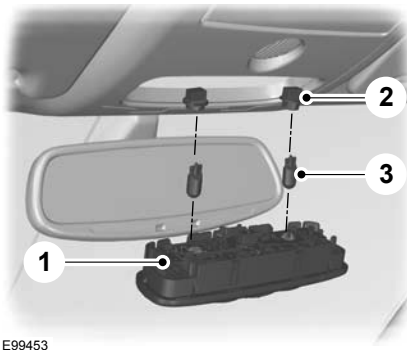

E99453

1. Внимателно демонтирайте лампата.
2. Превъртете гнездото на крушката обратно на часовниковата стрелка и го махнете.
3. Махнете крушката.

Автомобили с вътрешни сензори

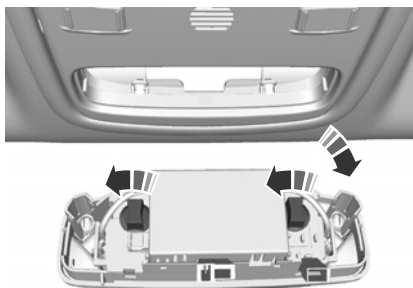

E72786

Светлини

1. Внимателно демонтирайте лампата.
2. Превъртете гнездото на крушката обратно на часовниковата стрелка и го махнете.

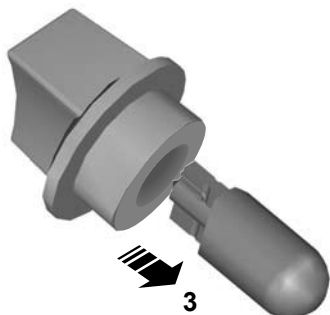

E73939

3. Махнете крушката.

Лампи на огледалата на сенниците

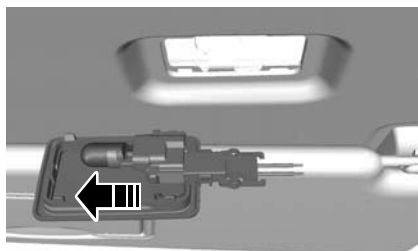

E72785

1. Внимателно демонтирайте лампата.
2. Махнете крушката.

Лампа в багажника

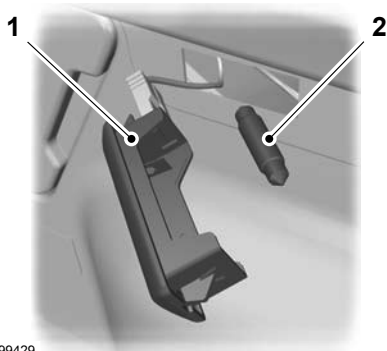

E99429

1. Внимателно демонтирайте лампата.
2. Махнете крушката.

Спецификации на крушките

| Лампа | Спецификация | Мощност (ват) |
|------------------------------|--------------|---------------|
| Предени пътепоказатели | H21W | 21 |
| Предни фарове дълги светлини | H7 | 55 |

Светлини

| Лампа | Спецификация | Мощност (ват) |
|----------------------------------|---------------|---------------|
| Предени пътепоказатели | H21W | 21 |
| Предни фарове дълги светлини | H7 | 55 |
| Предни фарове къси светлини | H7 | 55 |
| Странични светлини | W5W | 5 |
| Предни фарове за мъгла | H8 | 35 |
| Странични фарове | W5W | 5 |
| Задни пътепоказатели | PSY19W | 19 |
| Стоп и задни габарити | W21/5W | 21/5 |
| Задни фарове за мъгла | P21W | 21 |
| Светлини за задна скорост | P21W | 21 |
| Централен трети стоп | 1 x LED board | 1.4 |
| Лампа на табелата с номера | W5W | 5 |
| Вътрешна лампа | W6W | 6 |
| Лампа за четене | W5W | 5 |
| Лампа на огледалото на сенниците | W5W | 5 |
| Лампа в багажника | Festoon | 10 |

Прозорци и огледала

ЕЛЕКТРИЧЕСКИ ПРОЗОРЦИ

ПРЕДУПРЕЖДЕНИЕ



Работете с електрическите прозорци само когато няма пречки.

Бележка: Ако работите с бутоните често в кратък период от време, системата може да не работи за кратко, за да се избегне повреда поради прегряване.

Включете запалването, за да работите с електрическите прозорци.

Глобално отваряне и затваряне

Можете да работите с електрическите прозорци, когато запалването е изключено чрез функцията глобално отваряне и затваряне. Виж Ключалки (стр. 29).

Бутони на вратата на шофьора

Можете да работите с всички прозорци с бутоните на предния панел на вратата на шофьора.



E70848

Автоматично отваряне и затваряне на прозорците

Натиснете или повдигнете бутона на второ ниво и го отпуснете напълно. Натиснете го и го повдигнете отново, за да спрете прозорците.

Бутон за безопасност на задните прозорци

Бележка: Винаги можете да работите със задните прозорци от вратата на шофьора.



E70850

Бутон на вратата на шофьора изключва бутоните на задните електрически прозорци. Светлината в бутона светва и светлините на бутоните на задните прозорци угасват, когато задните прозорци са деактивирани.

Функция анти-трап

ПРЕДУПРЕЖДЕНИЕ



Невнимателното затваряне на прозорците може да изключи функцията на защита и да причини нараняване.

Прозорци и огледала

Електрическите прозорци ще спрат автоматично, докато се затварят и ще се върнат малко назад, ако има пречка на пътя им.

Изключване на функцията анти-трап

ВНИМАНИЕ

 Докато затваряте прозореца за трети път, функцията анти-трап се деактивира. Уверете се, че няма пречки по пътя, докато затваряте прозореца.

Докато затваряте прозореца за трети път, функцията анти-трап се деактивира. Уверете се, че няма пречки по пътя, докато затваряте прозореца.

1. Затворете прозореца два пъти, докато стигне до пречката и започне да се връща.
2. Затворете прозореца трети път до пречката. Функцията анти-трап е деактивирана и не можете да затворите прозореца автоматично. Прозореца ще мине пречката и можете да го затворите напълно.
3. Ако прозорецът не се затвори и след третия опит, трябва да го провери специалист.

Пренастройване на паметта на електрическите прозорци

ПРЕДУПРЕЖДЕНИЕ

 Пренастройване на паметта на електрическите прозорци

След като акумулаторът е бил прекъснат от автомобила, трябва да пренастроите паметта на всеки прозорец поотделно:

1. Вдигнете и задръжте бутона, докато прозорецът е напълно затворен.
2. Пуснете бутона.
3. Вдигнете бутона отново за още една секунда.
4. Натиснете и задръжте бутона, докато прозореца се отвори напълно.
5. Пуснете бутона.
6. Вдигнете и задръжте бутона, докато прозореца се затвори напълно.
7. Отворете прозореца и се опитайте да го затворите автоматично.
8. Пренастройте и повторете процедурата, ако прозореца не се затвори автоматично.

ВЪНШНИ ОГЛЕДАЛА

Изпъкнали огледала



E71042

Прозорци и огледала

ПРЕДУПРЕЖДЕНИЕ

 Не надценявайте разстоянието до обектите, които виждате в изпъкналото огледало. Обектите в изпъкналите огледала ще изглеждат по-малки и по-надалеч от реалното.

Сгъваеми огледала

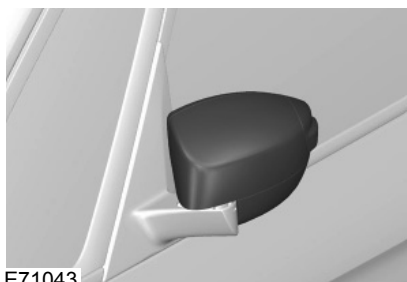

E71043

Уверете се, че сте сложили добре огледалото в рамката му, когато го връщате в първоначалната му позиция.

ЕЛЕКТРИЧЕСКИ ВЪНШНИ ОГЛЕДАЛА



E70846

- A. Ляво огледало
- B. Изключени
- C. Дясно огледало

Позиции на накланяне на огледалото

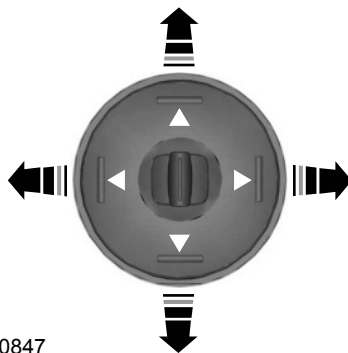

E70847

Прозорци и огледала

Електрическите външни огледала са оборудвани със загряващ елемент, който ще размразява или ще изсуши стъклото на огледалото. Виж Нагриване на прозорците и огледалата (стр. 90).

Електрически съгъваеми огледала

Електрическите съгъваеми огледала работят при включено запалване.

Бележка: Можете да работите с огледалата (да ги наклонявате или съгъвате) до няколко минути след като изключите запалването. Те ще се деактивират веднага щом се отвори врата.



E78811

Натиснете бутона, за да спънете или разпънете огледалата.

Ако натиснете отново бутона, докато огледалата се движат, те ще спрат и ще обърнат посоката на движение.

Бележка: Когато се работи с прозорците в кратък период от време, системата може да не работи за определено време, за да се избегне повреда поради нагриване.

ВЪТРЕШНО ОГЛЕДАЛО

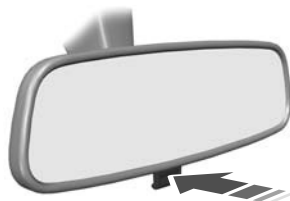

E71272

Наклонете надолу огледалото, за да намалите заслепяването, когато карате вечер.

АВТОМАТИЧНО ЗАТЪМНЕНО ОГЛЕДАЛО



E71028

Автоматичното затъмнено огледало ще се настрои автоматично, когато срещне заслепителна светлина отзад. То няма да работи, когато изберете задна скорост.

Табло

КОНТРОЛНИ УРЕДИ

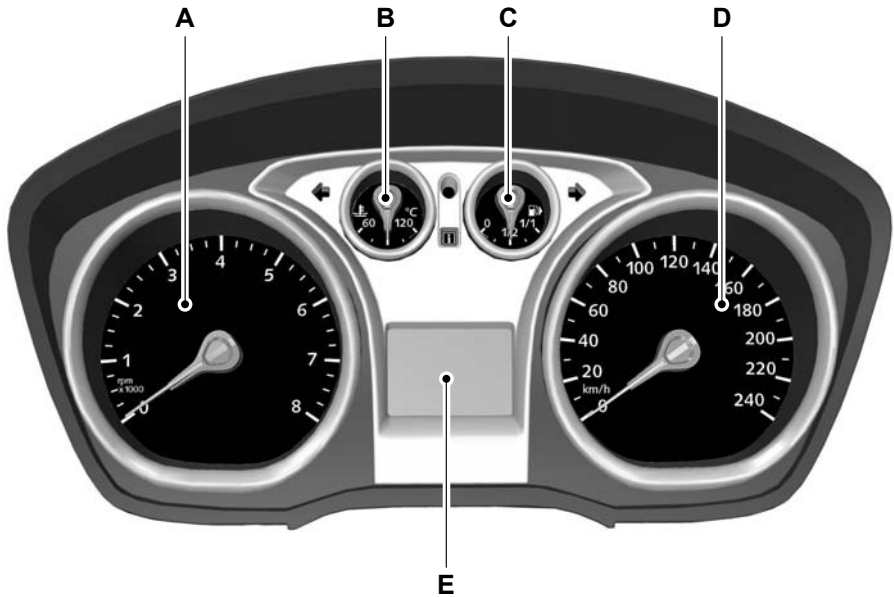

E98738

- A. Тахометър
- B. Указател за температурата на охлаждащата течност на двигателя
- C. Ниво на горивото в резервоара
- D. Скоростометър
- E. Информационен дисплей

Табло

Указател за температурата на охлаждащата течност на двигателя

Всички автомобили

Показва температурата на охлаждащата течност на двигателя. При нормална работна температура, стрелката ще остане в центъра на разделението.

ВНИМАНИЕ

 Не запалвайте отново двигателя, докато не се открие причината за нагриването.

Ако стрелката влезе в червената зона, двигателят е прегорял. Спрете двигателя, изключете запалването и определете причината веднага щом двигателя се охлади. Виж Проверка на охлаждането на двигателя (стр. 147).

Ниво на горивото в резервоара

Стрелката до символа за бензиновата помпа показва от коя страна е разположен капака на резервоара.

ПРЕДУПРЕДИТЕЛНИ ЛАМПИ И СВЕТЛИНИ

Следните предупредителни лампи и светлини светят, когато се включи запалването:

- Въздушни възглавници
- Налягане на маслото
- ABS
- Контрол на стабилността (ESP)
- Двигател
- Отворена врата
- Спирачна система

- Замръзване
- Сервоусилваща система на волана
- Запалване

Ако предупредителна лампа или светлина не свети, когато запалването е включено, това показва повреда. Системата трябва да бъде проверена от специалист.

Предупредителна лампа на ABS



Ако предупредителната лампа на ABS свети, когато карате, това показва повреда. Системата трябва да бъде проверена от специалист.

Нормалното спиране (без ABS) ще работи.

Предупредителна лампа на въздушните възглавници



Ако предупредителна лампа на свети, или стои включена или свети непрекъснато или продължително докато карате, това показва, че има повреда. Системата трябва да бъде проверена от специалист.

Предупредителна лампа на спирачната система

ПРЕДУПРЕЖДЕНИЕ



Ако тя свети след като отпуснете ръчната спирачка, или докато карате, спирачната система трябва да бъде проверена от специалист незабавно.

Табло



Предупредителната лампа на спирачната система остава да свети, когато се включи ръчната спирачка. Тя също ще свети, ако нивото на спирачната течност падне под нивото Минимум.

Предупредителни лампи на спирачната система и ABS

ПРЕДУПРЕЖДЕНИЕ



Намалете скоростта на автомобила постепенно. Използвайте спирачките внимателно. Не стъпвайте на педала на спирачките рязко.

Ако и двете предупредителни лампи светят едновременно докато карате, спрете автомобила веднага щом е безопасно да го направите. Спирачната система трябва да бъде проверена преди да продължите пътуването си.

Светлина на круиз контрола



Светлината на таблото ще свети, когато системата се използва.

Светлина на пътепоказателя



Внезапно повишаване на скоростта на присветване предупреждава за изгоряла крушка на светлините.



Предупредителна лампа за отворена врата

Светва когато запалването е включено и продължава да свети ако някоя врата, предния капак или багажника не са затворени добре.

Предупредителна лампа на двигателя



Ако тя свети, докато двигателя работи, това означава повреда. Ако свети, докато карате, намалете незабавно скоростта на автомобила. Ако продължи да свети, избягвайте рязко увеличаване или намаляване на скоростта. Системата трябва да бъде проверена от специално квалифициран техник.

Светлина за предните фарове за мъгла



Светлината ще свети когато се използват предните фарове за мъгла.

Предупредителна лампа за замръзване

ПРЕДУПРЕЖДЕНИЕ



Дори температурата да се увеличи до +4 °C, няма гаранция, че на пътя няма опасности, причинени от студено време.



При температури между +4°C и +1°C, оранжевата предупредителна лампа за замръзване свети. Ако температурата е под +1°C, предупредителната лампа свети червено.

Табло

Светлина на нагревателната свещ



Ако светлината на нагревателната свещ свети, изчакайте докато тя угасне преди да запалите.

Светлина за предните фарове



Светлината на предните фарове свети, когато предните фарове са на къси светлини или когато страничните или задните светлини са включени.

Предупредителна лампа за запалването

Бележка: Ако волтажа на акумулатора е твърде висок или твърде нисък, предупредителната лампа на запалването ще свети и нагрятото предно стъкло и нагретия заден прозорец, допълнителния нагревател или климатика могат да се включват и изключват автоматично.



Ако тя свети докато карате, изключете всички уреди, които не са ви необходими и се придвижете незабавно до най-близкия специалист.

Предупредителна лампа за ниско ниво на горивото



Предупредителната лампа свети, когато има достатъчно гориво за автомобила да измине 80 километра (50 мили). Това е изчислено въз основа на средния разход на гориво.

Светлина за дългите светлини



Свети когато предните фарове са на дълги светлини или когато се използва премигване на дългите светлини.

Предупредителна лампа за максимални обороти на двигателя



Свети, когато максималните обороти на минута на двигателя бъдат достигнати.

Светлина за съобщенията



Ще свети, когато се съхрани ново съобщение на информационния дисплей. Виж Информационни съобщения (стр. 80).

Предупредителна лампа за налягане на маслото

ПРЕДУПРЕЖДЕНИЕ



Не продължавайте пътя си, ако нивото на маслото е нормално. Системата трябва да бъде проверена от специалист.



Ако продължи да свети след тръгване или свети по време на пътуване, изключете двигателя или проверете нивото на маслото. Напълнете веднага щом нивото е ниско.

Табло

Предупредителна лампа на сервоусилвателната система на волана



Тя свети, за да покаже повреда на системата на сервоусилвателя на волана. Пълното управление на волана ще работи, но ще трябва да полагате по-голямо усилие при завъртане на волана. Системата трябва да бъде проверена от специалист колкото е възможно по-скоро.

Светлина за задните фарове за мъгла



Светлината на таблото ще свети, когато задните фарове за мъгла са включени.

Предупредителна светлина за предпазен колан

ПРЕДУПРЕЖДЕНИЯ



Предупредителната светлина за предпазния колан е в режим стенд-бай, след като шофьорът е сложил неговия/нейния колан. Тя ще се активира отново, ако шофьора освободи от щипката неговия/нейния колан.



Никога не сядайте на закопчан колан, за да избегнете светлината за предпазния колан. Системата за предпазване ще работи правилно, ако пътниците са закопчали предпазните си колани.



Когато скоростта на автомобила превиши 23 км/ч или 14 мили в час, светлината за предпазния колан ще светна, ако се разкопчае предпазния колан на шофьора. За да деактивирате светлината за предпазния колан, шофьорът трябва да закопчае и откопчае предпазния колан в рамките на 3 секунди с включено запалване.

Предупредителна лампа за състояние на филтъра за твърди частици



Тя ще свети, когато има запушване на филтъра. Виж Филтър за твърди частици (DPF) (стр. 107)

ВНИМАНИЯ



Ако тя свети заедно със светлината за повреда, показва прекалено запушване. Системата трябва да бъде проверена от специално квалифициран техник възможно по-скоро.



Ако тя свети заедно с предупредителната лампа за двигателя, може би вашият филтър (DPF) трябва да бъде сменен. Това трябва да се провери незабавно от специално квалифициран техник.

Светлина за контрол на стабилността (ESP)

Бележка: Ако светлината не свети когато запалването е включено, или ако свети докато карате, това показва повреда.



Тя свети, когато контрола на стабилността е изключен и примигва когато контрола на стабилността (ESP) се активира.

ЗВУКОВИ ПРЕДУПРЕЖДЕНИЯ И ЗНАЦИ

Автоматична трансмисия

Ако не се избере позиция Р, ще се чуе предупредителен звук, когато се отвори вратата на шофьора.

Замръзване

ПРЕДУПРЕЖДЕНИЕ



Дори ако температурата се повиши до +4 С, няма гаранция, че на пътя няма опасности, причинени от студено време.

Предупредителен звук ще се чуе при следните условия:

- +4 С или по-ниска температура: предупреждение за лед
- 0 С или по-ниска: опасност от заледе-ни пътища

Ключ извън колата

Автомобили със система без ключове

Ако двигателят работи и пасивният ключ не се разпознава във вътрешността на автомобила, ще се чуе звук веднага щом затворите вратата.

Ключ в запалването

Освен автомобили със система без ключове

Ще се чуе предупредителен звук, когато се отвори вратата на шофьора, ако:

- Ключът е в контактния ключ на запалването.

Автомобили със система без ключове

Ще се чуе предупредителен звук, когато се отвори вратата на шофьора, ако:

- Контактния ключ не е издърпан.
- Резервния ключ е в контактния ключ за запалването.

Включени светлини

Ще се чуе предупредителен звук, ако вратата на шофьора е отворена и външните светлини са включени, а запалването е изключено.

Малко гориво

Предупредителен звук ще се чуе на следните разстояния: 80 километра (50 мили), 40 километра (25 мили), 20 километра (12 мили), 0 километра (0 мили).

Предупредителен звук за предпазен колан

ПРЕДУПРЕЖДЕНИЯ



Предупредителният звук за предпазния колан остава в режим ст-енд-бай след като шофьорът е сложил неговия/нейния колан. Той ще бъде активиран повторно, ако шофьора разкопчае неговия/нейния колан.



Никога не сядайте върху закопчан предпазен колан, за да избегнете функцията на напомняне. Предпазната система ще работи правилно само ако всички пътници са закопчали предпазните си колани.

Табло

Когато автомобила превиши 23 км/ч (14 м/ч), ще се чуе предупредителен звук, ако шофьора разкопчае предпазния си колан. Звукът ще спре след осем минути.

Информационен дисплей

ОБЩА ИНФОРМАЦИЯ

ПРЕДУПРЕЖДЕНИЕ

 Не работете с контролните бутони на информационния дисплей, когато автомобила се движи.

Различни системи могат да бъдат програмирани като се използва информационния дисплей и мултифункционалния лост на кормилната колона.

Контроли

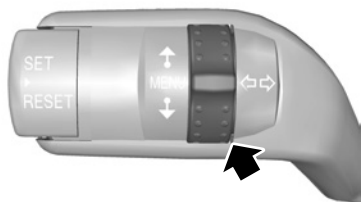

E73265

Въртете ротационния контрол, за да се придвижвате през наличните дисплеи в менюто или да изберете настройка. За да се придвижвате автоматично, задръжте ротационния контрол нагоре или надолу.



E73266

Натиснете бутона SET (НАСТРОЙКА)/RESET)ПРЕНАСТРОЙКА, за да изберете подменю или да направите настройка. Ако се активират предупредителните звуци, ще се чуе кратък тон всеки път, когато натиснете бутона.

Натиснете 2 и 3

Натиснете бутоните със стрелки нагоре и надолу на кормилото, за да се придвижвате в предния панел на компютъра. Виж Информационни съобщения (стр. 80).

Информационен дисплей

Структура на менюто

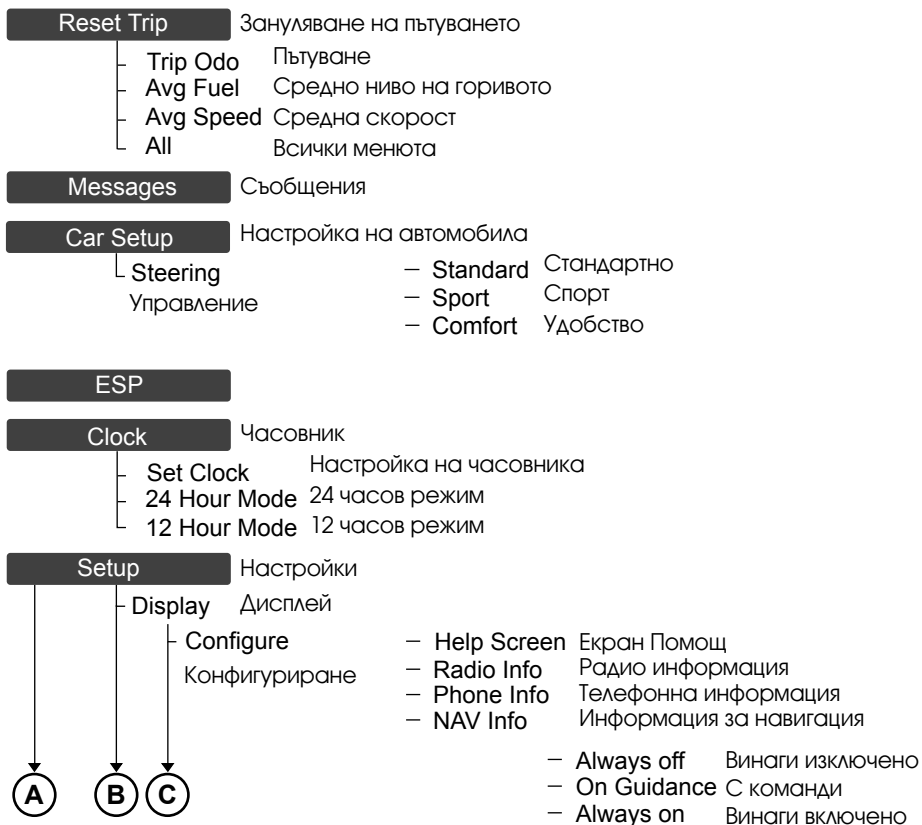

E98875

Информационен дисплей

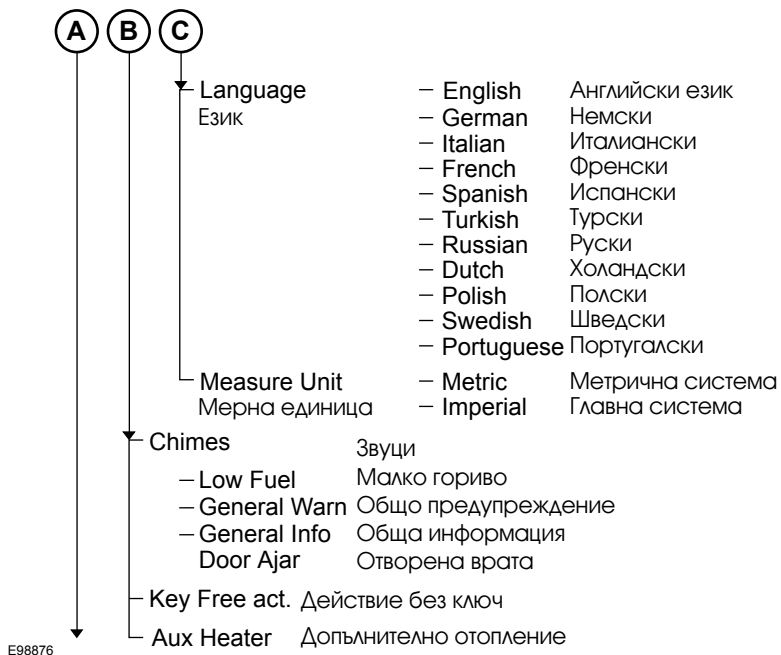

Информационен дисплей



ПЕРСОНАЛИЗИРАНИ НАСТРОЙКИ

Меню за настройка на колата

Бележка: От съображения за безопасност, промените в менюто *Настройки на колата* могат да бъдат направени, когато автомобилът не се движи. Ако това меню или едно от неговите подменюта е отворено, когато автомобилът започва да се движи, информационният дисплей автоматично ще излезе от менюто *Настройки на колата*.

Използвайте ротационния контрол, за да се придвижвате през дисплеите и натиснете SET (НАСТРОЙКА)/RESET (ПРЕНАСТРОЙКА), за да изберете подменю или да направите настройките.

Придвижвайте се през дисплея *Настройки на колата* като използвате ротационния контрол и натиснете бутона SET (НАСТРОЙКА)/RESET (ПРЕНАСТРОЙКА).

Персонализация (ENPAS)

Бележка: Когато автомобила не се движи, помощта при каране се оптимизира и в трите настройки и не се различава значително.

Стандартно: Стандартна настройка, подходяща за всички стилове на каране.

Спортно: Намалява се помощта при каране. Това подхожда на по-спортен стил на каране като се засилва обратната връзка чрез волана. Спортната настройка е предимство, когато се кара на заледен или заснежен път.

Комфортно: Помощта при каране се увеличава. Карането ще изглежда по леко и няма да има нужда да полагате толкова усилие с волана.

Информационен дисплей

ESP

Изберете тази опция, за да активирате ESP.

Настройка на езика

Има избор от единадесет езика.

Стигнете до този дисплей като използвате ротационния контрол или натиснете бутона SET (НАСТРОЙКА)/RESET (ПРЕНАСТРОЙКА), за да изберете желания език. Завъртете ротационния контрол, за да съхраните настройката и да излезете от менюто.

Настройка на часовника

Бележка: *Този дисплей съществува на автомобили оборудвани с програмирано допълнително отопление, но без аудио и навигационна система на Ford. Ако автомобилът е оборудван с аудио и навигационна система Ford, времето е настроено на аудио или навигационната система.*

Придвигнете се до този дисплей като използвате ротационния контрол и натиснете SET (НАСТРОЙКА)/RESET (ПРЕНАСТРОЙКА). Часовете започват да примигват и могат да бъдат настроени като се използва ротационния контрол.

Натиснете бутона SET (НАСТРОЙКА)/RESET (ПРЕНАСТРОЙКА), за да потвърдите настройката и да се придвижите до минутите.

Продължете по същия начин, за да настроите минутите и датата.

След като настроите годината и натиснете SET (НАСТРОЙКА)/RESET (ПРЕНАСТРОЙКА), времето и датата са съхранени.

Мерни единици

За да се придвижвате между метричните и английските единици, се придвижете до този дисплей и натиснете бутона SET (НАСТРОЙКА)/RESET (ПРЕНАСТРОЙКА). Смяната на мерните единици на този дисплей ще засегне следните дисплеи:

- Разстояние за изминаване
- Среден разход на гориво
- Настоящ разход на гориво
- Средна скорост
- Външна температура на въздуха
- Дисплея за температурата на автоматичния контрол на климатика.

Мерните единици за външната температура на въздуха и автоматичния контрол на климатика може да бъде настройвана независимо от другите дисплеи. Виж Обща информация (стр. 73).

Програмиране на допълнителното отопление

Виж Допълнително отопление (стр. 91).

За да програмирате допълнителното отопление, се придвижете до този дисплей като използвате ротационния контрол и натиснете бутона SET (НАСТРОЙКА)/RESET (ПРЕНАСТРОЙКА).

Информационен дисплей

Незабавен контрол

За да включите програмираното допълнително отопление или работещото с гориво отопление, се придвижете до този дисплей и натиснете SET (НАСТРОЙКА)/RESET (ПРЕНАСТРОЙКА). Курсорът ще се промени на отметка. Отметката на този дисплей потвърждава, че отоплението сега е активирано и ще направи един отоплителен цикъл.

На дисплея ще се покаже Допълнително отопление включено.

За да изключите програмираното допълнително отопление или работещото на гориво отопление по време на цикъла на отопление, се придвижете до този дисплей и натиснете SET (НАСТРОЙКА)/RESET (ПРЕНАСТРОЙКА). Курсорът ще се промени на отметка. Отметката на този дисплей потвърждава, че отоплението сега е деактивирано.

На дисплея ще се изпише Допълнително отопление изключено.

Програмирано време

Бележка: *Програмираното време е времето, при което искате автомобила да е топъл и готов за каране, а не времето, при което отоплението се включва.*

Бележка: *Времената трябва да бъдат програмирани поне 70 минути по-рано от времето, което искате да настроите.*

Бележка: *Времето и датата трябва да бъдат правилно настроени в аудио/навигационната система и на информационния дисплей. Виж Настройката на часовника.*

Има четири функции за настройване на времето, при което автомобила ще бъде затоплен:

Седем дни в седмицата

Един или два часа могат да бъдат програмирани за всеки ден от седмицата.

Пет дни в седмицата

Един или два часа могат да бъдат програмирани за дните от понеделник до петък.

Един ден в седмицата

Един или два часа могат да бъдат програмирани за един определен ден от седмицата.

Всяко време и дата

Едно време може да бъде програмирано за един определен ден от седмицата в следващите 12 месеца от датата на програмирането.

Процедура на програмиране за Седем дни в седмицата, Пет дни в седмицата, Един ден в седмицата:

В менюто Програмиране на допълнителното отопление, стигнете до съответния дисплей като използвате ротационния контрол и натиснете бутона SET (НАСТРОЙКА)/RESET (ПРЕНАСТРОЙКА).

Когато програмирате функцията Един ден в седмицата, изберете деня като използвайте ротационния контрол и натиснете SET (НАСТРОЙКА)/RESET (ПРЕНАСТРОЙКА).

Първото програмирано време ще свети. Натиснете SET (НАСТРОЙКА)/RESET (ПРЕНАСТРОЙКА) и часовете ще светят. Натиснете SET (НАСТРОЙКА)/RESET (ПРЕНАСТРОЙКА) и минутите ще светят.

Информационен дисплей

Настройте минутите с ротационния контрол.

Натиснете SET (НАСТРОЙКА)/RESET (ПРЕНАСТРОЙКА) и второто програмирано време ще свети.

Бележка: Ако желаете само едно програмирано време, изберете тиретата, когато се придвижвате в часовете и минутите. Те ще се появят между 23 и 00 часа, и между 59 и 00 минути.

След като настроите минутите на второто програмирано време, натиснете SET (НАСТРОЙКА)/RESET (ПРЕНАСТРОЙКА) и курсорът ще свети. Натиснете SET (НАСТРОЙКА)/RESET (ПРЕНАСТРОЙКА) отново и курсорът ще се промени в отметка. Тази отметка потвърждава, че времената са съхранени сега и отоплението ще затопли автомобила в настроените времена.

Бележка: Не е възможно да изберете функциите *Седем дни в седмицата*, *Пет дни в седмицата* и *Един ден в седмицата* едновременно тъй като може да се програмира само едно време за всеки ден.

Ако програмираните времена за една от тези функции е съхранено и активно, потвърдено от отметка, символ за заключване ще се появи на програмния дисплей, който ще покаже, че тези функции не могат да бъдат програмирани, за да активирате една от другите две функции, първо деактивирайте функцията активна в момента, като изтриете отметката. За да деактивирате функцията, се придвижете до съответния дисплей и натиснете SET (НАСТРОЙКА)/RESET (ПРЕНАСТРОЙКА) няколко пъти, докато отметката започне да свети. Натиснете SET (НАСТРОЙКА)/RESET (ПРЕНАСТРОЙКА) отново, за да изтриете отметката и да деактивирате функцията.

Процедура на програмиране за Всяко време и дата

В менюто Програмиране на допълнителното отопление, се придвижете до този дисплей като използвате ротационния контрол и натиснете бутона SET (НАСТРОЙКА)/RESET (ПРЕНАСТРОЙКА). Часовете ще светят. Настройте часа с ротационния контрол.

Натиснете бутона SET (НАСТРОЙКА)/RESET (ПРЕНАСТРОЙКА) и минутите ще светят. Продължете по същия начин с минутите, месеца и деня.

След като настроите деня, натиснете SET (НАСТРОЙКА)/RESET (ПРЕНАСТРОЙКА) и курсорът ще светне. Натиснете SET (НАСТРОЙКА)/RESET (ПРЕНАСТРОЙКА), за да потвърдите настройките. Отметката потвърждава, че времето сега е съхранено и отоплението ще затопли автомобила в настроеното време.

За да деактивирате функцията се придвижете до този дисплей и натиснете SET (НАСТРОЙКА)/RESET (ПРЕНАСТРОЙКА) няколко пъти докато светне отметката. Натиснете SET (НАСТРОЙКА)/RESET (ПРЕНАСТРОЙКА) отново, за да изтриете отметката и да деактивирате функцията.

Деактивиране на звуците

Следните звуци могат да бъдат деактивирани:

- Предупреждение за малко гориво.
- Общи предупредителни съобщения.

Информационен дисплей

- Общи информационни съобщения
- Отворена врата.

ИНФОРМАЦИОННИ СЪОБЩЕНИЯ

Отворени врати

| Съобщение | Предупредителна лампа | Система |
|---|-----------------------|---|
| Отворена врата на шофьора | Червена | Заклучва. |
| Задната странична врата на шофьора отворена | Червена | Заклучва. |
| Врата на пътник отворена | Червена | Заклучва. |
| Задната странична врата на пътник отворена | Червена | Заклучва. |
| Багажника отворен | Червена | Заклучва. |
| Отворен преден капак | Червена | Заклучва. |
| Отворена врата, затвори вратата. | Жълта | Заклучва. Затворете всички врати, за да запалите колата. |

Система без ключове

| Съобщение | Предупредителна лампа | Система |
|--|-----------------------|-------------------|
| Ключът не е разпознат | Червена | Система без ключ. |
| Ключ извън колата | Червена | Система без ключ. |
| Слаба батерия на ключа | Жълта | Заклучва. |
| Пасивен ключ в багажника | Жълта | Система без ключ. |
| Пасивен ключ оставен вътре | - | Система без ключ. |
| Моля завъртете ключа в контактния ключ | - | Система без ключ. |
| За да запалите, натиснете спирачка | - | Система без ключ. |
| За да запалите, натиснете съединителя | - | Система без ключ. |

Информационен дисплей

| Съобщение | Предупредителна лампа | Система |
|---|-----------------------|-------------------|
| Затворете багажника или използвайте резервен ключ | - | Система без ключ. |

Светлини

| Съобщение | Предупредителна лампа | Система |
|--|-----------------------|---|
| Грешка в светлината на спирачката | Червена | Бутон на лампата за спирачките. Автомобилът може да се кара нормално. Круиз контролът не може да бъде включен. Системата трябва да бъде проверена от специалист възможно най-скоро. |
| Повреда на адаптивната предна светлина | Жълта | Адаптивната система на предните светлини (AFS) |

Поддръжка

| Съобщение | Предупредителна лампа | Система |
|----------------------------------|-----------------------|--|
| Висока температура на двигателя | Червена | Охлаждащата система. |
| Ниско ниво на спирачната течност | Червена | Спирачките. |
| Повреда в двигателя | Червена | Двигателят. Спрете автомобила колкото е възможно по-безопасно и изключете двигателя веднага. Двигателят трябва да бъде проверен от специалист веднага. |

Информационен дисплей

| Съобщение | Предупредителна лампа | Система |
|-------------------------------|-----------------------|---|
| Намалено ускорение | Червена | Електронен контрол на ускорението (ЕбЪ). Автомобилът може да бъде каран, но скоростта на ускорение ще бъде значително намалена. Максималната скорост на автомобила ще бъде поддържана. Системата трябва да бъде проверена от специалист възможно най-скоро. |
| Ниско ниво на миещата течност | Жълта | Миещото устройство на предното стъкло. |
| Сервизно масло | - | Знак за сервиза |

Сервоволан

| Съобщение | Предупредителна лампа | Система |
|-------------------------------------|-----------------------|---|
| Повреда в сервоусилвателя на волана | Жълта | Сервоусилвател на волана. Пълното управление ще се поддържа, но трябва да полагате по-голямо усилие върху кормилото. Системата трябва да бъде проверена от специалист възможно най-скоро. |

Трансмисия

| Съобщение | Предупредителна лампа | Система |
|--|-----------------------|---|
| Прегряване на трансмисията. Натиснете спирачка | Червена | При някои условия на каране е възможно частите в трансмисията да се пренагреят. При тези обстоятелства е необходимо да се натисне педала на спирачката, за да се избегне повреда на трансмисията. |

Информационен дисплей

| Съобщение | Предупредителна лампа | Система |
|---|-----------------------|--|
| | | Изберете N (НЕУТРАЛНО) или P (ПАРКИРАНЕ) и вдигнете ръчната спирачка докато трансмисията се охлади и съобщението изчезне от екрана. |
| Трансмисията твърде гореща. Натиснете спирачката. | Червена | Трансмисията е твърде гореща. При тези екстремни условия трансмисията ще отпусне път, за да се избегне повреда. Няма да можете да карате докато не се охлади трансмисията. |
| Повреда на трансмисията | Жълта | Автоматичната трансмисия. |
| Включване в прогрес. Натиснете спирачката | - | При ниски температури отвън, след като се запали двигателя, може да отнеме няколко секунди на трансмисията да включи R (ЗАДНА) или D (ДИРЕКТНА) . Задръжте педала на спирачката натиснат, докато тези съобщения изчезнат от дисплея. |
| Придвижете лоста на скоростите на P | - | Автоматичната трансмисия. |

Контрол на стабилността (ESP)

| Съобщение | Предупредителна лампа | Система |
|----------------|-----------------------|--------------------------------|
| Повреда на ESP | Жълта | Контрол на стабилността (ESP). |

Контрол на климатика

ПРИНЦИП НА ДЕЙСТВИЕ

Външен въздух

Нека въздуха да не влиза от предното стъкло и да няма пречки (сняг, листа, и др.), за да се позволи на системата за контрол на климатика да функционира ефективно.

Обработен въздух

ВНИМАНИЕ

⚠ Продължителната употреба на обработен въздух може да накара прозорците да се замъглят. Ако прозорците се замъглят, използвайте настройките за размразяване и изчистване на предното стъкло.

Въздухът, който в момента е в купето ще бъде обработен. Външен въздух няма да влиза в автомобила.

Отопление

Отоплението зависи от температурата на охлаждащата течност на двигателя.

Климатик

Бележка: Климатикът работи само когато температурата е над 4°C.

Бележка: Ако използвате климатика, разходът на гориво на автомобила ви ще бъде по-висок.

Въздухът се насочва през изпарителя, където се охлажда. Влажността се отнема от въздуха, за да се пазят прозорците от пара. Кондензацията, която се получава в резултат се насочва извън автомобила и следователно е нормално да видите малка локва вода под автомобила ви.

Обща информация за контролиране на вътрешния климат

Затворете напълно прозорците.

Затопляне на купето

Насочете въздуха към краката си. При студени или влажни атмосферни условия, насочете малко въздух към предното стъкло и прозорците на вратите.

Охлаждане на купето

Насочете въздуха към лицето си.

ВЕНТИЛАТОРИ

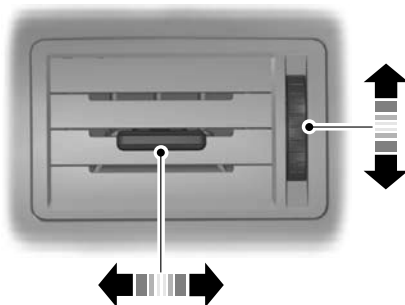

E77930

Контрол на климатика

РЪЧЕН КОНТРОЛ НА КЛИМАТИКА

Контрол на разпределението на въздуха

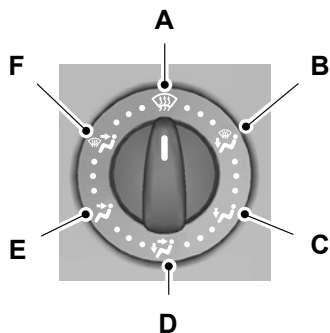

E71379

- A. Предно стъкло
- B. Крака и предно стъкло
- C. Крака
- D. Лице и крака
- E. Лице
- F. Лице и предно стъкло

Можете да настроите разпределението на въздуха на всяка позиция между символите.

Вентилатор

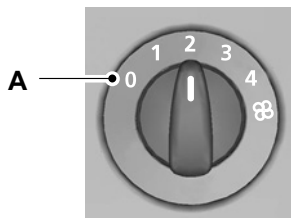

E75470

- A. Изключен

Бележка: Ако изключите вентилатора, предното стъкло може да се замъгли.

Обработен въздух



Натиснете бутона, за да изберете между външен въздух и обработен въздух.

Бързо затопляне на купето

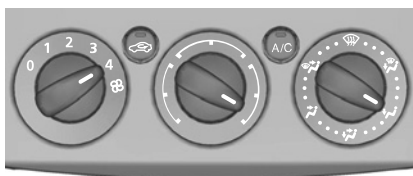

E71377

Контрол на климатика

Вентилация



E71378

Настройте контрола за разпределение на въздуха, вентилатора и отворите за въздуха така, че да отговарят на нуждите ви.

Климатик

Включване и изключване на климатика



Ако изключите вентилатора, климатикът също ще се изключи. Когато включите отново вентилатора, климатикът автоматично ще се включи.

Охлаждане с външен въздух

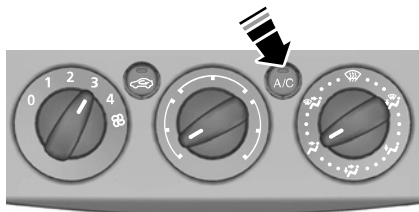

E71380

Бързо охлаждане на купето

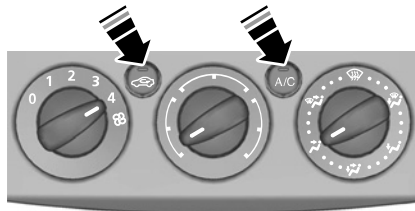

E71381

Бързо охлаждане на купето

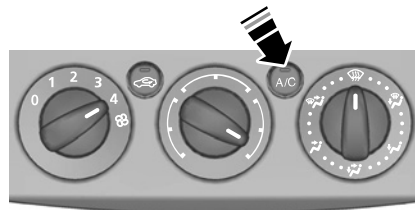

E71382

Когато температурата е над 4 °C, или 39 °F, климатикът ще се включи автоматично. Уверете се, че вентилатора е включен. Светлината на бутона ще свети по време на размразяване и изчистване на парата.

Ако преместите контролния бутон на разпределението на въздуха на позиция различна от A, A/C ще остане включено.

Можете да включвате и изключвате климатика и обработения въздух, докато контролния бутон за разпределението на въздуха е настроен на позиция A.

Контрол на климатика

Ако е необходимо, включете нагряване на прозорците. Виж Нагряване на прозорците и огледалата (стр. 90).

Бележка: За да размразите или да изчистите от пара задните прозорци, настройте втория ред вентилатори на позиция размразяване и изчистване на парата. Виж Вентилатори (стр. 84).

Намаляване на влажността на въздуха в купето

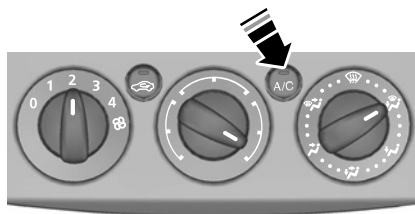

E71383

АВТОМАТИЧЕН КОНТРОЛ НА КЛИМАТИКА



E91390

Системата контролира температурата, количеството и разпределението на въздушния поток автоматично и ги настройва според условията на каране и атмосферните условия. Натискането на бутона AUTO (Авто) един път включва автоматичния режим.

Системата на вашият автомобил е двойна зона на автоматичен контрол на климатика.

Когато системата е в моно режим, всички температурни зони се свързват със зоната на водача. Когато изключите моно режима, системата с двойна зона ви позволява да настроите различни температури на шофьорското и предното място за пътник.

Контрол на климатика

Бележка: Избягвайте правене на настройки, докато купето на автомобила е прекалено топло или студено. Автоматичния контрол на климатика настройва текущите условия автоматично. За да функционира правилно системата, страничните и централните вентилатори трябва да бъдат напълно отворени.

Бележка: Слънчевият сензор е разположен най-отгоре на таблото. Не покривайте сензора с каквито и да е предмети.

Бележка: При ниски външни температури, когато системата е в автоматичен режим, потока въздух ще се насочва към предното стъкло и страничните прозорци, докато двигателят е студен.

Бележка: Описание на Системата DVD за навигация в комбинация с автоматичния контрол на климатика е дадено в отделно ръководство.

Настройка на температурата

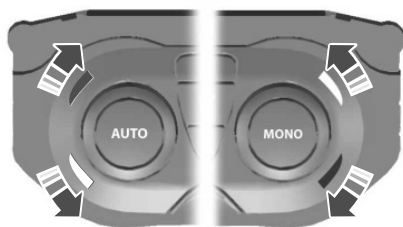

E91391

Можете да настройвате температурата между 16 °C и 28 °C постепенно на 0.5 °C. На позиция Low (Ниско) (под 16 °C) системата ще включи на постоянно охлаждане, а на High (Високо) (над 28 °C) на постоянно затопляне и няма да регулира постоянна температура.

Моно режим

При моно режима, настройките на температурата на страната на шофьора и пътниците са свързани. Ако настроите температурата като използвате въртящия се бутон на страната на шофьора, настройките ще бъдат направени по същите настройки както като на страната на пътниците. В моно режим, MONO (МОНО) се появява на дисплея.

За да изключите моно режима

Изберете температура за страната на пътника с въртящия се бутон на страната на пътника. Моно режима се изключва и MONO (МОНО) изчезва от дисплея. Температурата на страната на шофьора ще остане непроменена. Сега можете да настроите температурите на страната на шофьора и пътниците независимо една от друга. Настройките на температурата за всяка страна са показани на дисплея. Можете да настроите температурата с разлика до 4 °C.

Бележка: Ако настроите температура по-висока от 4 °C, температурата на другата страна ще бъде настроена така, че разликата да остане 4 °C.

Бележка: Ако настроите една от страните на High (Високо) или Low (Ниско) и двете страни ще бъдат настроени на High (Високо) и (Low) Ниско.

Контрол на климатика

За да включите отново моно режима

MONO

За да включите отново моно режима, натиснете бутона MONO. MONO се появява на дисплея и температурата на страната на пътника ще бъде настроена според температурата на страната на шофьора.

Вентилатор



Използвайте бутоните, за да настроите скоростта на вентилатора.

Настройката на вентилатора се посочва на дисплея.

За да се върнете на автоматичен режим, натиснете бутона AUTO.

Разпределение на въздуха

За да настроите разпределението на въздуха, натиснете желания бутон. Всяка комбинация от настройки може да бъде избрана едновременно.

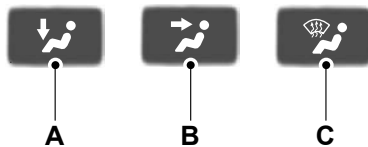

E70308

- A. Крака
- B. Ниво на лицето
- C. Предно стъкло

Когато изберете размразяване и изчистване от парата на предното стъкло, A, B и C се изключват автоматично, а климатика се включва. Външният въздух ще влиза в автомобила.

Размразяване и изсушаване на предното стъкло



Натиснете бутона за размразяване и изчистване на парата на предното стъкло. Външният въздух ще влиза в автомобила. Климатикът автоматично се включва. Когато разпределението на въздуха е в тази позиция, не можете да изберете обработен въздух.

Скоростта на вентилатора и контролът на температурата работят автоматично и не могат да бъдат настроени ръчно. Вентилаторът е настроен на висока скорост, а температурата е High (Високо).

Когато изберете размразяване и изчистване от парата на предното стъкло, бутона за нагряване на стъклата се включва автоматично и се изключва след кратко време.

Контрол на климатика

За да се върнете на Auto (АВТО) режим, натиснете бутона Auto (АВТО).

Включване и изключване на климатика



Натиснете бутона А/С за да включвате и изключвате климатика. А/С OFF (изключен) се появява на дисплея, когато климатика е изключен. А/С ON (включен) се появява на дисплея, когато климатика е включен.

Обработен въздух



Натиснете бутона на обработения въздух, за да изберате между външен и обработен въздух.

Бележка: Когато системата е в автоматичен режим и вътрешната и външната температура са доста високи, системата избира обработен въздух автоматично, за да максимализира охлаждането на интериора. Веднъж щом се достигне избраната температура, системата ще избере отново външен въздух.

Включване и изключване на автоматичния контрол на климатика



Натиснете бутона изключен. Когато е изключен, системите на отоплението, вентилацията и климатика са изключени и се избира обработен въздух.

НАГРЯВАНЕ НА ПРОЗОРЦИТЕ И ОГЛЕДАЛАТА

Нагриване на прозорците

Използвайте нагриване на прозорците, за да размразите или да изчистите от парата предното стъкло или задното стъкло.

Бележка: Нагриването на прозорците работи само когато е включен двигателя.

Нагриване на предното стъкло



Нагриване на задното стъкло



Нагриване на външните прозорци

Електрическите външни огледала са оборудвани с нагриващ елемент, който размразява или изчиства от парата стъклото на огледалото. Те ще се включат автоматично, когато включите нагриването на задния прозорец.

Контрол на климатика

ДОПЪЛНИТЕЛНО ОТОПЛЕНИЕ

Програмирано допълнително отопление

ПРЕДУПРЕЖДЕНИЯ

 Програмираното допълнително отопление не трябва да работи в затворени пространства, на бензиностанции или близо до източници на запалими газове или прах.

 Програмираното допълнително отопление трябва да е включено за приблизително 10 минути поне един път месечно в годината. Това предпазва водната помпа и мотора на отоплението от повреда.

 За да избегнете корозия, охлаждащата течност на вашия автомобил трябва да съдържа поне 10% антифриз през цялата година.

Бележка: *Програмираното допълнително отопление ще работи само ако има поне 7.5 литра гориво в резервоара.*

Бележка: *Отоплението зависи само от външната температура на въздуха.*

Бележка: *Възможно е когато се активира програмираното допълнително отопление, отделените пари да излизат от страни на автомобила. Това е нормално.*

Бележка: *На автомобили с ръчен климатичен контрол, отоплението на купето на автомобила зависи от настройките на температурата, разпределението на въздуха и контрола на вентилатора.*

Програмираното допълнително отопление работи независимо от отоплението на автомобила като загрява веригата на охлаждане на двигателя. Тя се захранва от резервоара с гориво на автомобила.

Ако се използва правилно, програмираното допълнително отопление осигурява следните ползи:

- Подгръзва купето на автомобила.
- Пази прозорците от лед в случай на сняг и се избягва кондензацията.
- Избягва се студеното запалване на двигателя и позволява на двигателя да достигне температурата на работа по-бързо.

Програмираното допълнително отопление може да бъде използвано докато автомобилът е в движение, за да подпомогне подгръвяването на автомобила и бързото затопляне на купето.

За да избегнете изхабяването на акумулатора:

- Веднъж щом програмираното допълнително отопление направи един отоплителен цикъл, следващото програмирано време за отопление ще бъде изпълнено само ако двигателя на автомобила е бил запален междуременно.
- След един цикъл на отопление, автомобила трябва да бъде каран поне за периода на отоплителния цикъл.

Препрограмирани на допълнителното отопление

Допълнителното отопление се програмира като се използва информационния дисплей. Виж Информационен дисплей (стр. 73).

Контрол на климатика

Допълнително отопление

Допълнителният дизелов нагревател (PTS електрически нагревател) помага за затоплянето на двигателя и купето на автомобили с дизелови двигатели. Той се включва и изключва автоматично в зависимост от външната температура, температурата на охлаждащата течност и заряда на алтернатора.

Отопление работещо на гориво

Отоплението работещо на гориво помага за затопляне на двигателя и на купето на автомобили с бензинов или дизелов двигател. Той автоматично се включва и изключва в зависимост от външната температура и температурата на охлаждащата течност, освен ако не е бил деактивиран от шофьора.

Когато работи нагревателя на гориво, се появява съобщение на информационния дисплей.

Нагревателят работещ на гориво може да бъде деактивиран като се използва информационния дисплей. Виж Информационен дисплей (стр. 73).

Седалки

СЯДАНЕ В ПРАВИЛНАТА ПОЗИЦИЯ

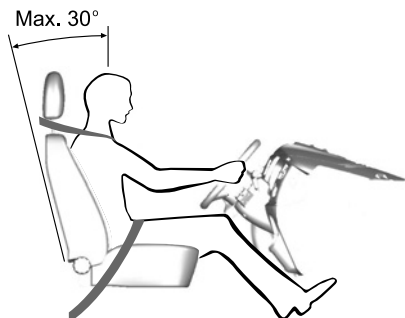

E68595

ПРЕДУПРЕЖДЕНИЯ

 Не настройвайте седалките докато автомобила се движи.

Само когато използвате правилно предпазния колан, той може да ви държи в позиция, която позволява на въздушните възглавници да постигнат оптималния си ефект.

 Когато ги използвате правилно, седалката, облегалката за главата, предпазния колан и въздушните възглавници ще осигурят оптимална защита в случай на сблъсък.

Препоръчваме ви:

- да седнете в изправена позиция колкото е възможно по-далече от основата на гръбначния ви стълб.
- да не наклоняте облегалката на седалката повече от 30 градуса.
- да настроите облегалката за главата така, че най-горната ѝ част да е наравно с най-горната част на главата ви и колкото е възможно по-напред от нея, както ви е удобно.
- да запазите достатъчно разстояние между вас и волана. Ние препоръчваме минимум 254 милиметра (10 инча) между гръдния кош и капака на въздушната възглавница.

- да държите волана с леко сгнати ръце.
- да наклоните малко краката си, така че да можете напълно да натискате педалите.
- да сложите лентата за рамото на предпазния колан над центъра на рамото си и да сложите лентата за скута плътно над скута си.

Уверете се, че позицията за каране ви е удобна и че можете да поддържате пълен контрол над автомобила.

ОБЛЕГАЛКИ ЗА ГЛАВАТА

Настройване на облегалките за главата

ПРЕДУПРЕЖДЕНИЯ

 Вдигнете задната облегалка за главата, когато задната седалка е заета от пътник.

 Когато използвате детска седалка обърната напред на задната седалка, винаги махайте облегалката за главата от седалката.

Седалки

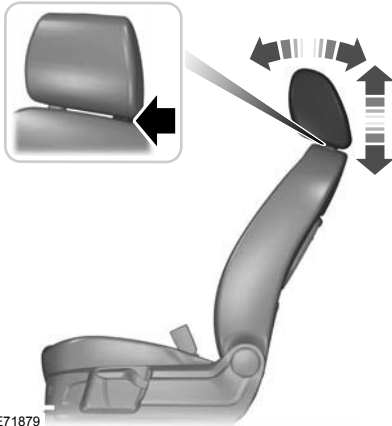

E71879

Настройте облегалката за главата така, че най-горната ѝ част да е на едно ниво с най-горната част на главата ви и колкото е възможно по-напред, като запазвате удобството.

Махане на облегалката за главата

Натиснете заключващите бутони, за да махнете облегалката за главата.

РЪЧНА СЕДАЛКА

Всички автомобили

ПРЕДУПРЕЖДЕНИЯ



Не използвайте покривка на допълнителна седалка, която не е специално проектирана за седалки със странични въздушни възглавници.



Тези покривки за седалки трябва да бъдат монтирани от специално квалифицирани техници. Не настройвайте седалките, докато автомобила се движи.

Преместване на седалките напред или назад

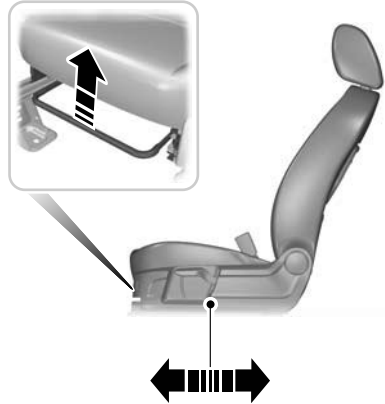

E70728

Дръпнете лоста. Разместете седалката, за да се заключи в позицията си.

Настройка на лумбалната облегалка

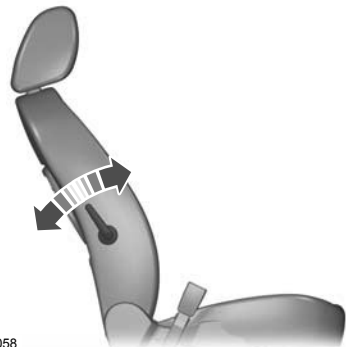

E78058

Седалки

Настройка на височината на седалката на шофьора

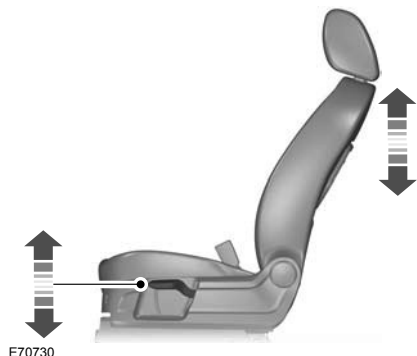

Всяко дърпане или натискане на лоста ще повиши или намали височината до известна степен.

Настройка на ъгъла на облегалката на седалката

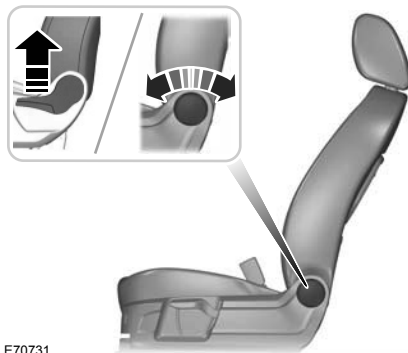

Когато седалките са плъзнати напълно напред, облегалките могат да се наклонят напълно.

Седалки

ЕЛЕКТРИЧЕСКИ СЕДАЛКИ

6 -степенна електрическа седалка

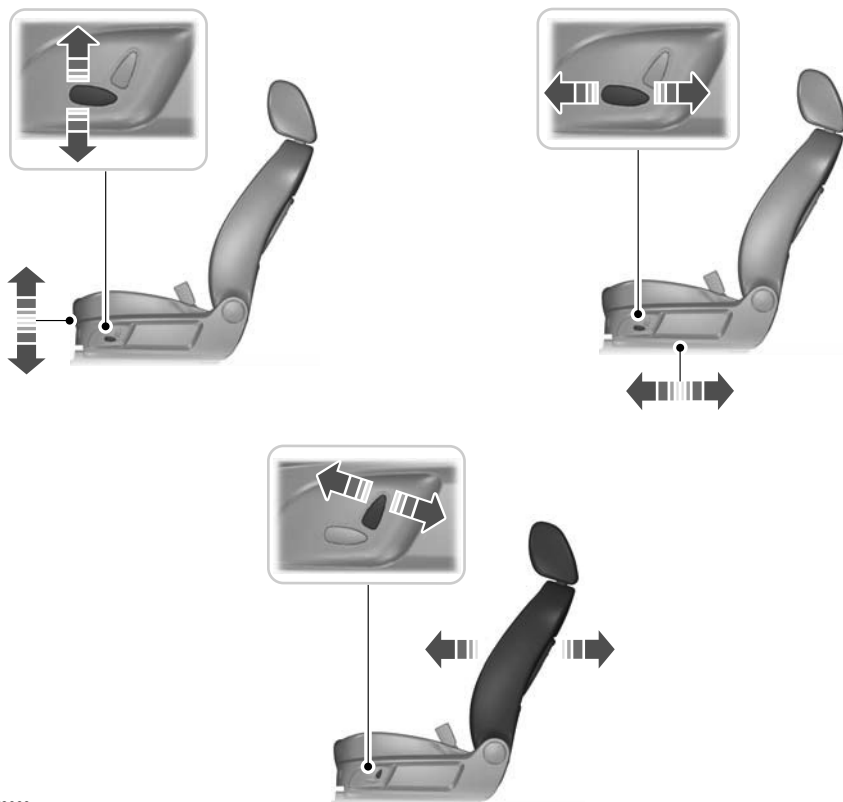



E78060

Седалки

ЗАДНИ СЕДАЛКИ

ПРЕДУПРЕЖДЕНИЯ

 Когато спъвате седалките, внимавайте да не притиснете пръстите си между облегалката на седалката и рамката на седалката.

 Уверете се, че седалките и облегалките на седалките са стабилни и напълно захванати в техните ключалки.

Сгъване на седалките

ВНИМАНИЕ

 Наведете облегалките за глава.



E86611

1. Натиснете бутоните за отключване и ги задръжте.
2. Бутнете напред облегалката на седалката.

Създаване на равно място

ПРЕДУПРЕЖДЕНИЕ

 Уверете се, че червеният знак не се показва, когато захванете седалките в техните ключалки.

ВНИМАНИЕ

 Наведете облегалките за глава.



E86612

1. Пъхнете пръстите си между възглавницата на седалката и облегалката на седалката и сгънете седалката напред.
2. Натиснете бутоните за отключване и ги задръжте.
3. Бутнете седалката напред.

НАГРЕВАЕМИ СЕДАЛКИ

ПРЕДУПРЕЖДЕНИЕ

 Нагриването с изключен двигател ще изхаби акумулатора.

Седалки

Нагреваемите предни седалки работят с въртящите се копчета на таблото.

Максималната температура се достига след пет до шест минути. Тя се регулира термостатично. Нагряването на седалките ще работи само когато запалването е на позиция II.

Особености за удобство

СЕННИЦИ

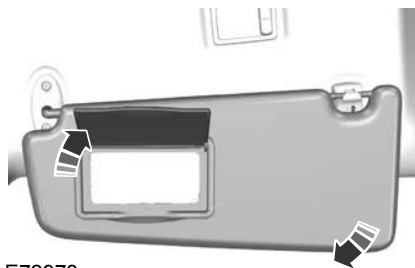

E72973

СЕННИЦИ

Панорамен покрив

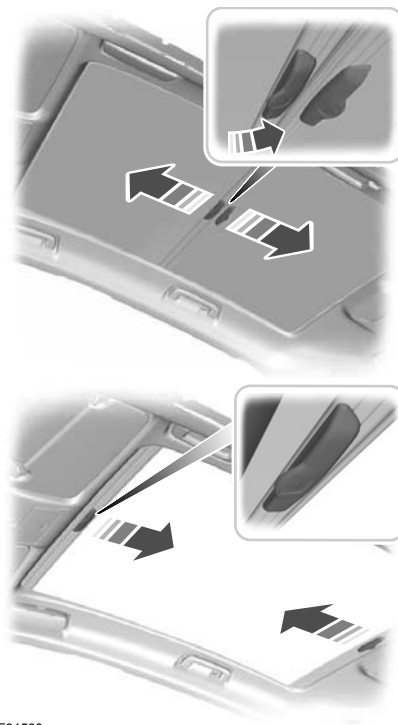

E91500

Сенника на покрива е в две части. Дръпнете дръжката отпред или отзад на панораменния покрив и напълно разтворете избраната част.

Отворете сенника, дръпнете леко дръжката срещу пружинения механизъм и дръпнете нагоре, за да освободите откуките.

Особености за удобство

Бележка: Всяка част на сенника ще се разтвори само до средата на панорамния покрив.

РЕГУЛИРАНЕ ОСВЕТЛЕНИЕТО НА ТАБЛОТО



E70454

ПОСТАВКИ ЗА ЧАШИ

ПРЕДУПРЕЖДЕНИЕ



Не слагайте горещи питиета, когато автомобила се движи.

Табли на облегалките на седалките

ПРЕДУПРЕЖДЕНИЕ



Не използвайте таблите, когато автомобила се движи. Уверете се, че сте сложили таблите в приборна позиция преди да тръгнете.



E72630

ЗАПАЛКА

ВНИМАНИЯ



Ако използвате запалката, когато двигателя не работи, акумулатора може да се изхаби.



Не дръжте запалката натисната.

Бележка: Завъртете ключа на автомобила в контактния ключ, за да използвате запалката. Можете да я използвате 30 минути след като сте загасили запалването.

Бележка: Можете да използвате този изход, за да захранвате уреди за 12 волта, които имат максимален ток от 15 ампера. Използвайте само аксесоари и кабели на Ford, произведени за употреба според SAE стандартните изходи.

Особености за удобство

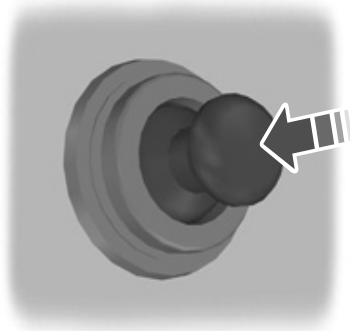

E72972

Натиснете елемента, за да използвате запалката. Той автоматично ще се покаже.

ДОПЪЛНИТЕЛНИ ИЗХОДИ ЗА ТОК

ВНИМАНИЕ

! Ако използвате изхода когато двигателя не работи, акумулатора може да се изтощи.

Бележка: Можете да използвате изхода, за да захранвате 12 волтови уреди, които имат максимален ток от 10 ампера. Използвайте само кабели на Ford или кабели за употреба според SAE стандартите.



E78056

Допълнителните изходи за ток са разположени на централната конзола и в багажника.

Токъв инвертор

ВНИМАНИЯ

- ! Ако използвате изхода когато двигателя не работи, акумулатора може да се изтощи.
- ! Ако LED свети продължително, вмъкнете отново щепсела или изключете запалването, а после го включете.
- ! Той ще се изключи, ако температурата е над 85°C (185°F). LED отново ще светне. Когато се охлади, той ще се включи автоматично.
- ! Не превишавайте максималния ток. Ако го превишите, LED ще светне два пъти. Махнете щепсела и го вмъкнете отново.
- ! Ако LED светне 3 или 4 пъти, системата трябва да бъде проверена от подходящо квалифициран техник.

Особености за удобство



E98199

ОТДЕЛЕНИЯ ЗА СЪХРАНЕНИЕ

Предно отделение за съхранение



E99181

Бележка: Избягвайте съхранението на чувствителни към топлина предмети и течности в предното отделение за съхранение.

Място за съхранение под задните седалки



E99182

За да имате достъп до мястото за съхранение, сгънете възглавниците на задните седалки. Виж Задни седалки (стр. 97).

Бележка: Не пренатоварвайте местата за съхранение под задните седалки. Уверете се, че възглавниците на задните седалки могат да бъдат сгънати обратно напълно.

ПОСТАВКА ЗА ОЧИЛА

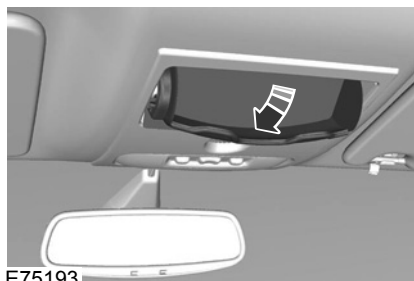

E75193

Особености за удобство

УСТРОЙСТВО ЗА ПЪТНИ ТАКСИ

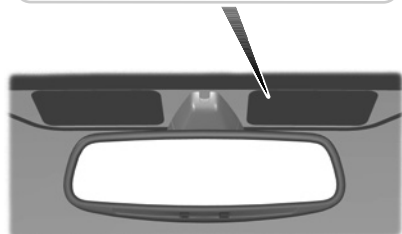
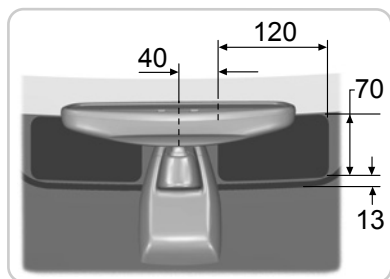

E99272

На автомобили с анти-топлинно предно стъкло, устройствата за пътни такси трябва да се монтират на показаното място (всички мерки са показани в милиметри), иначе комуникацията със станциите за такси може да бъде нарушена.

Устройството за пътни такси трябва да бъде сложено на страната на пътника, за да се избегне препречването на погледа на шофьора (например светлини).

ДОПЪЛНИТЕЛЕН ВХОД (AUX IN)

Прочетете допълнителното упътване за аудио системата.



E91511



E92035

USB ПОРТ

Виж Използване на USB уред (стр. 209).

Особености за удобство

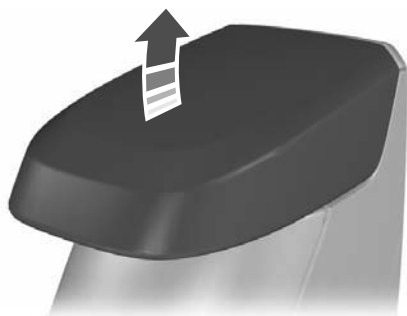

E91511



E99438

Запалване на двигателя

ОБЩА ИНФОРМАЦИЯ

Общи условия при запалване

Ако акумулаторът е бил демонтиран, автомобилa може да покаже някои необичайни особености на каране за приблизително 8 километра (5 мили) след като се монтира отново акумулатора.

Това е поради факта, че системата на управление на двигателя трябва да се приспособи към двигателя. Всички необичайни особености на каране по времето на този период трябва да бъдат пренебрегнати.

Стартиране на двигателя чрез теглене или бутане

ПРЕДУПРЕЖДЕНИЕ



За да избегнете повреди, не трябва да бутате или да теглите автомобилa, за да го запалите. Използвайте външни кабели или външен акумулатор. Виж Използване на външни кабели (стр. 153).

ЗАПАЛВАНЕ БЕЗ КЛЮЧ

ПРЕДУПРЕЖДЕНИЕ



Системата за запалване без ключ може да не функционира, ако ключът е близо до метални предмети или електронни уреди като мобилни телефони. Винаги проверявайте дали заключването на волана е деактивирано преди да се опитате да преместите своя автомобил.

Бележка: *Валиден пасивен ключ трябва да е разположен в автомобилa, за да се включи запалването и да се запали двигателя.*

Бележка: *За да запалите двигателя трябва напълно да натиснете педала на спирачката или на съединителя, в зависимост от монтираната трансмисия.*



E85766

Включено запалване

Натиснете веднъж бутона за запалване. Всички електрически вериги работят, предупредителните лампи и светлини светят.

Запалване с автоматична трансмисия

Бележка: *Отпускането на педала на спирачката по време на запалване на двигателя ще спре запалването на автомобилa и ще включи запалването.*

1. Уверете се, че трансмисията е на Р или N.
2. Натиснете напълно педала на спирачката.
3. Натиснете за кратко бутона за запалване.

Запалване с ръчна трансмисия

Бележка: *Отпускането на педала на съединителя по време на запалването на двигателя ще спре запалването и ще включи контактния ключ.*

Запалване на двигателя

1. Натиснете напълно педала на съединителя.
2. Натиснете за малко бутона за запалване.

Запалване на дизелов двигател

Бележка: Запалването на автомобила няма да започне докато не се завърши цикъла за подгряване на двигателя. Това ще отнеме няколко секунди в особено студено време.

Бележка: Продължете да натискате педала на спирачката или съединителя докато започне запалването на двигателя.

Неуспех при запалването

Пасивната система за запалване няма да функционира, ако:

- Честотите на пасивния ключ са преплетени.
- Батерията на пасивния ключ е изтощена.

Ако не можете да запалите автомобила си следвайте следната процедура:

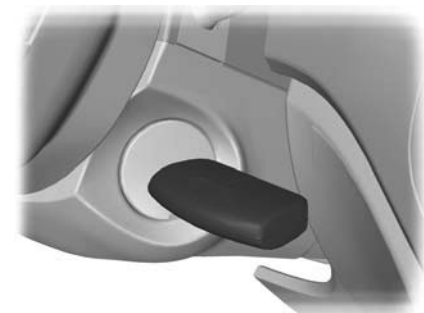

E99666

1. Дръжте ключа до колоната на кормилото точно както е показано.
2. Когато ключът е в тази позиция можете да използвате бутона за запалване, да включите запалването и да запалите автомобила си.

Ако все още не можете да запалите автомобила си, следвайте следната процедура.

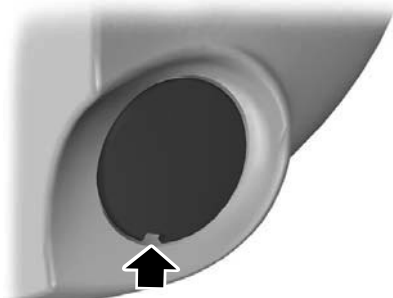

E87381

1. Внимателно махнете капака.
2. Махнете езика на ключа. Виж Отключване и заключване без ключ (стр. 32).

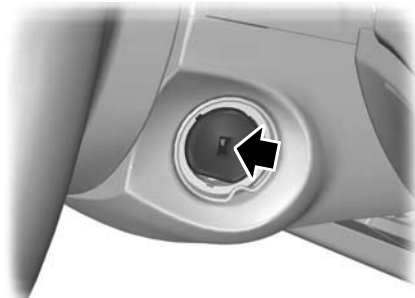

E99586

3. Вмъкнете ключа в основата на ключа.

Запалване на двигателя

4. Когато езика на ключа е в тази позиция, можете да използвате бутона за запалване, за да включите контактния ключ и да запалите автомобила си.

Спиране на двигателя

Когато автомобила ви е спрял, натиснете бутона за запалване, за да загасите двигателя.

Контактният ключ, всички електрически вериги, предупредителни лампи и светлини ще се изключат.

ФИЛТЪР ЗА ТЪВЪРДИ ЧАСТИЦИ (DPF)

DPF е част от системите за намаляване на емисиите, монтиран в автомобила ви. Той филтрира вредните дизелови частици (сажди) от отделените газове.

Възстановяване

ПРЕДУПРЕЖДЕНИЕ



Не паркирайте и не придвижвайте автомобила си над сухи листа или сухо стъкло или друг горим материал. Процесът на възстановяване изисква много високи температури на отделния газ и отделянето ще предизвика излизането на голямо количество топлина по време на и след възстановяването, и след като сте изключили двигателя. Това е потенциална опасност от пожар.

За разлика от нормалните филтри, които изискват периодична подмяна, DPF е проектиран да се възстановява, или да се почиства, за да поддържа ефективна работа. Обаче, при някои условия на каране ще трябва да подпомагате процеса на възстановяване.

Ако карате на кратки разстояния или вашето пътуване включва често спиране и тръгване, трябва да стартирате процеса на възстановяване, ако предупредителната лампа за състояние на филтъра на таблото свети. Виж Предупредителни лампи и светлини (стр. 70). Когато е безопасно:

- Карайте автомобила си за време до 30 минути, и избягвайте дълъг празен ход.
- Не изключвайте запалването.
- Използвайте по-ниска скорост от обикновено, за да поддържате по-високи обороти на двигателя по време на това пътуване.

Може да се наложи да повторите процеса. Предупредителната лампа ще угасен, когато процеса на възстановяване е успешен.

Запалване на двигателя

ИЗКЛЮЧВАНЕ НА ДВИГАТЕЛЯ

Автомобили с турбокомпресор

ПРЕДУПРЕЖДЕНИЕ



Не изключвайте двигателя, когато работи на висока скорост. Ако го направите, турбокомпресора ще продължи да работи след като налягането на горивото в двигателя е паднало под нулата. Това ще доведе до преждевременно износване на турбокомпресора.

Отпуснете педала на газта. Изчакайте докато двигателя достигне скоростта на празен ход и след това изгасете.

Гориво и презареждане

ПРЕДПАЗНИ МЕРКИ

ПРЕДУПРЕЖДЕНИЯ

 Спрете да презареждате след като впръсквача на горивото спре за втори път. Допълнителното гориво ще напълни свободното място в резервоара на горивото, което може да доведе до преливане на гориво. Разсипването на гориво може да бъде опасно за ползвателите.

 Не използвайте никакъв пламък или топлина близо до системата за гориво. Системата за гориво е под налягане. Има риск от нараняване, ако системата за гориво тече.

КАЧЕСТВО НА ГОРИВОТО - ДИЗЕЛ

Бележка: Препоръчваме ви да използвате само висококачествено гориво без добавки или други добавки за двигателя.

ПРЕДУПРЕЖДЕНИЕ

 Не смесвайте дизел с масло, бензин или други течности. Това може да предизвика химическа реакция.

ВНИМАНИЕ

 Не добавяйте керосин, парафин или бензин в дизеловото гориво. Това може да причини щети на системата за гориво.

Бележка: Не препоръчваме продължителната употреба на добавки с цел предотвратяване на горивото.

Използвайте дизелово гориво, което отговаря на спецификация EN590, или еквивалентно.

КАПАЧКА НА РЕЗЕРВОАРА С ГОРИВО

ПРЕДУПРЕЖДЕНИЯ

 Внимавайте, когато презареждате, за да избегнете изливането на остатъчно гориво от впръсквача на бензиновия маркуч.

 Препоръчваме да изчакате поне 10 секунди преди да махнете впръсквача на гориво, за да позволите на остатъчното гориво да изтече в резервоара.

ВНИМАНИЕ

 Ако използвате спрей под високо налягане, за да почиствате вашия автомобил, напръскайте капачката на резервоара за малко от разстояние не по-малко от 20 сантиметра (8 инча).

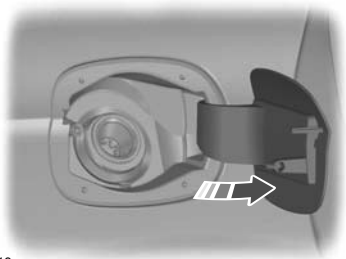

E86613

Отворете капачката напълно, докато се отключи. Когато слагате впръсквача на гориво, ще се отвори щипка на пружина, ако се отчете правилния размер на впръсквача. Така ще се избегне зареждането с неправилно гориво.

Гориво и презареждане

Вкарайте впръсквача до първото разделение, и го придържайте на позиция до отвора на резервоара.





Има фуния в жабката.

Използвайте я, за да зареждате тубата за гориво.

КАТАЛИТИЧЕН КОНВЕРТОР

Каране с каталитичен конвертор

ВНИМАНИЯ

-  Избягвайте да оставате без гориво. Не запалвайте двигателя дълго време.
-  Не включвайте двигателя, когато запалителната свещ е прекъсната.
-  Не бутайте и не теглете автомобила, за да запалите. Използвайте външни кабели. Виж Използване на външни кабели (стр. 153).
-  Не изключвайте запалването докато карате.

Паркиране

ПРЕДУПРЕЖДЕНИЕ

 Не паркирайте автомобила си над сухи листа или сухо стъкло. Отделеният газ ще продължи да излъчва значително количество топлина след като сте изключили двигателя. Това е потенциална опасност от пожар.

ПРЕЗАРЕЖДАНЕ

ВНИМАНИЕ

 Не се опитвайте да запалите двигателя, ако сте напълнили резервоара с неправилно гориво. Това може да повреди двигателя. Системата незабавно трябва да бъде проверена от подходящо квалифициран техник.

РАЗХОД НА ГОРИВО

Цифрите за въглероден двуокис и разход на гориво са получени от лабораторни тестове според Директива на ЕЕС 80/1268/ЕЕС и впоследствие са направени поправки от производителите на автомобила.

Те са създадени за сравнение между марките и моделите на автомобилите. Те не представят реалния разход на гориво, който можете да получите от автомобила си. Реалният разход на гориво се управлява от фактори като: стил на каране, високоскоростно каране, каране при спиране/тръгане, използване на климатика, монтираните аксесоари, и теглене, и т.н.

Вашият дилър на Ford може да ви даде съвет как да подобрите разхода на гориво.

Гориво и презареждане

ТЕХНИЧЕСКИ СПЕЦИФИКАЦИИ

Данни за разход на гориво

| Вариант | Градско | Извънградско | Комбинирано | CO2 емисии |
|---|--------------------|--------------------|--------------------|------------|
| | l/100 км. (mpg) | l/100 км. (mpg) | l/100 км. (mpg) | г/км. |
| 2.0L Duratorq-TDCi, 6-скоростна ръчна трансмисия - 2WD | 8.0 (35.3) | 5.3 (53.3) | 6.3 (44.8) | 165 |
| 2.0L Duratorq-TDCi, 6-скоростна ръчна трансмисия - AWD | 8.1 (34.9) | 5.4 (52.3) | 6.4 (44.1) | 169 |

Трансмисия

РЪЧНА ТРАНСМИСИЯ

Всички автомобили

ВНИМАНИЯ

! Не включвайте на задна скорост, когато автомобила се движи. Това може да повреди трансмисията.

! Не прилагайте допълнителна странична сила, когато сменяте от 4 на 5 скорост. Това може да доведе до избор по невнимание на 2 скорост и да причини повреда на трансмисията.

Избор на обратна скорост

На някои автомобили е необходимо да се вдигне муфата, докато се избира задна скорост.

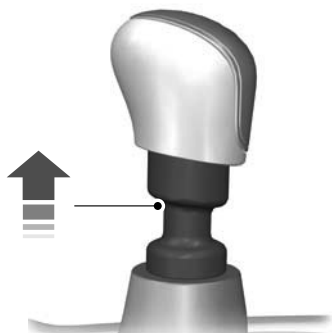

E99067

ЗАДВИЖВАНЕ НА ЧЕТИРИТЕ КОЛЕЛА (AWD)

ВНИМАНИЕ

! Автомобил с оборудване AWD трябва да бъде възстановен или с ВСИЧКИ колела на земята или с ВСИЧКИ колела над земята. Виж Възстановяване на автомобила (стр. 141).

Системата AWD, с вариант на предно предаване, автоматично ще осигури въртящ момент на задните колела, когато условията на пътя станат хлъзгави от дъжд, сняг, лед, и т.н.

Ако светлината на AWD свети продължително, докато се кара, това означава повреда. Системата трябва да бъде проверена незабавно от подходящо квалифициран техник.

Спирачки

ПРИНЦИП НА ДЕЙСТВИЕ

Дискови спирачки

Мокрите спирачни дискове предизвикват намаляване на ефективността при спиране. Натиснете леко педала на спирачката, когато излизате от автомивка, за да махнете слоя вода.

ABS

ПРЕДУПРЕЖДЕНИЕ



ABS не ви освобождава от отговорността да карате внимателно.

ABS ви помага да имате пълен контрол над автомобила и стабилност в посоката, когато спрете рязко по спешност, като пази колелата от блокиране.

СЪВЕТИ ПРИ КАРАНЕ С ABS

Когато ABS работи, педала на спирачките ще пулсира. Това е нормално. Поддържайте натиска на педала на спирачката.

ABS няма да елиминира опасностите, когато:

- карате твърде близо да автомобила пред вас.
- когато автомобила се движи на мокра повърхност.
- завивате бързо на ъгъл.
- пътната настилка е лоша.

РЪЧНА СПИРАЧКА

Всички автомобили

ПРЕДУПРЕЖДЕНИЕ



Автомобилите с автоматична трансмисия трябва винаги да бъдат оставяни с лост на позиция P.

- Натиснете до край педала на спирачките.
- Вдигнете лоста на ръчната спирачка внимателно до крайната му позиция.
- Не натискайте бутона на ръчната спирачка, докато вдигате лост.
- Ако колата ви е паркирана на хълм, или на изкачваща се повърхност, изберете първа скорост и завъртете волана на страни от бордюра.
- Ако автомобила ви е паркиран на хълм или на слизаща повърхност, изберете задна скорост и завъртете волана към бордюра.

За да освободите ръчната спирачка, натиснете педала на спирачката напълно, дръпнете леко лоста, натиснете бутона на ръчната спирачка и бутнете лоста.

Контрол на стабилността

ПРИНЦИП НА ДЕЙСТВИЕ

Програма за електронна стабилност (ESP)

ПРЕДУПРЕЖДЕНИЕ

 ESP не ви освобождава от отговорността да карате внимателно.

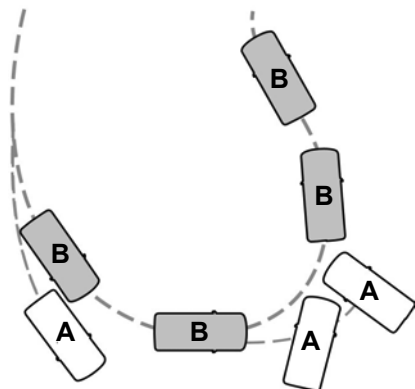

E72903

ESP поддържа стабилността, когато автомобила започва да се отклонява от пътя си. Това се осъществява чрез спиране на отделните гуми и намаляване на въртящия момент на двигателя както е необходимо. Системата също осигурява засилена функция на тракшън контрола като намалява въртящия момент на двигателя, ако колелата ви се въртят, когато ускорявате. Това подобрява възможността ви да избягвате хлъзгави пътища или неравни повърхности, и подобрява удобството като намалява въртенето на колелата на остри завои.

Предупредителна лампа на контрола на стабилността (ESP)

Предупредителната лампа на ESP ще свети, когато системата работи. Виж Предупредителни лампи и светлини (стр. 67).

Помощ при рязко спиране

ПРЕДУПРЕЖДЕНИЕ

 Помощта при рязко спиране не ви освобождава от отговорността да карате внимателно.

Помощта при рязко спиране ще отчете, когато спирате рязко като измери скоростта, с която натискате педала на спирачките. Тя ще осигури максимална ефективност при спиране веднага щом натиснете спирачките. Помощта при рязко спиране може да намали спирачния път в критични ситуации.

Контрол на стабилността

ИЗПОЛЗВАНЕ НА КОНТРОЛА НА СТАБИЛНОСТТА

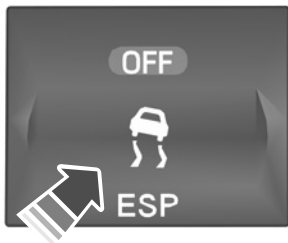

E78085

Натиснете и задръжте бутона за една секунда. Бутонът ще светне. Ще се изпише съобщение на дисплея. Виж Информационни съобщения (стр. 80).

Натиснете бутона отново, за включите системата. Системата ще се включва автоматично веднага щом включите запалването. Виж Бърз старт (стр. 8).

Помощ при паркиране

ПРЕДУПРЕЖДЕНИЕ



Помощта при паркиране не ви освобождава от отговорността да карате внимателно.

ВНИМАНИЯ



Сензорите могат да не отчетат предметите при силен дъжд или други условия, които причиняват прекъсващи отражения на сигнала.



Сензорите могат да не отчетат предмети с повърхности, които поглъщат ултразвукови вълни.



Сензорите могат да не отчетат предмети, които са близко до автомобила (приблизително 30 сантиметра (11 инча) отзад и над или под сензорите).



Ако използвате спрей под високо налягане, за да миете автомобила си, пръскайте винаги сензорите за кратко от разстояние не по-малко от 20 сантиметра (8 инча).

Бележка: Помощта при паркиране може да издава грешни звуци, ако отчете сигнал, който използва същата честота като сензорите или автомобилът е натоварен напълно.

Бележка: Външните сензори могат да отчетат страничните стени на гараж. Ако разстоянието между външния сензор и страничната стена остане постоянно за три секунди, звукът ще се изключи. Докато продължавате да паркирате, вътрешните сензори ще отчетат предметите отзад.

ИЗПОЛЗВАНЕ НА ПОМОЩТА ПРИ ПАРКИРАНЕ

Бележка: Пазете сензорите чисти от прах, лед и сняг. Не ги почиствайте с остри предмети.

Включване и изключване на помощта при паркиране

Бележка: Помощта при паркиране се изключва автоматично, когато запалите двигателя или когато превършите 16 км/ч (10 мили в час).

Бележка: Автомобили, оборудвани с модул за теглене на ремарке, който не е одобрен от нас може да не отчита правилно препятствията.

Бележка: При автомобили оборудвани с теглич, задните сензори се деактивират автоматично когато фаровете на ремаркетото (или светлините) се свържат с тринадесетия изход чрез модул за теглене, който сме одобрили. На автомобили, които са оборудвани с модул за теглене на ремарке, който не сме одобрили, трябва да изключите помощта при паркиране, като използвате бутона.

Бележка: Предните и задните сензори се активират и деактивират едновременно.

Бележка: На автомобили с автоматична трансмисия, помощта при паркиране няма да работи на позиция P.

Помощта при паркиране е изключена по принцип. За да включите помощта при паркиране, натиснете бутона на таблото и изберете задна скорост.

Светлината на бутона свети, когато се активира помощта при паркиране. За да я изключите, натиснете бутона отново.

Помощ при паркиране

Маневриране с помощта при паркиране

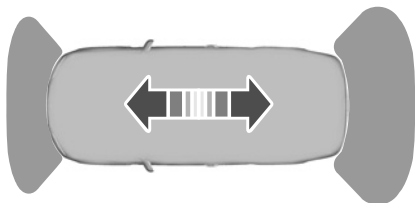

E72902

ВНИМАНИЯ

! Помощта при паркиране не отчита предмети, които се отдалечават от автомобила. Те ще бъдат отчетени, когато започнат да се движат отново към автомобила.

! Обърнете особено внимание, когато карате на задна скорост с теглич или аксесоари монтирани на задната част на автомобила като например носач за колела, тъй като задната помощ при паркиране ще покаже само разстоянието от бронята до обекта.

Бележка: Ако се включи силен звук за три секунди и светлината на бутона свети, това показва повреда. Системата ще бъде деактивирана. Системата трябва да бъде проверена от подходящо квалифициран техник.

Ще чуете непрекъснат звук на разстояние до 180 сантиметра (71 инча) между препятствието и задната броня, 80 сантиметра (31 инча) между препятствието и предната броня и 60 сантиметра (24 инча) отстрани. При намаляването на разстоянието, непрекъснатият звук се увеличава. Продължителен звук ще се включи на разстояние по-малко от 30 сантиметра (11 инча).

Ще чуете променлив звук отпред и отзад, ако препятствията са на по-малко от 30 сантиметра (11 инча) от предната и задната броня.

Камера за задно виждане

ПРИНЦИП НА ДЕЙСТВИЕ

Камерата е визуално помощно средство за използване, когато карате на заден ход.

ПРЕДУПРЕЖДЕНИЕ

 Камерата не ви освобождава от отговорността да карате внимателно.

ВНИМАНИЯ

 Ако използвате спрей под високо налягане, за да миете автомобила си, напръскайте камерата за малко от разстояние не по-малко от 20 сантиметра (8 инча).

 Не прилагайте натиск на камерата. Позицията и ъгъла на камерата се променят автоматично.

Бележка: *Пазете камерата от прах, лед и сняг. Не почиствайте с остри предмети, обезмаслители, восък или органични продукти. Използвайте само меки кърпи.*

По време на работа на дисплея се появяват линии, които представят пътя на автомобила ви и приблизителното разстояние от предмети отзад.

ПРИНЦИП НА ДЕЙСТВИЕ

ПРЕДУПРЕЖДЕНИЯ

 Работата на камерата може да варира в зависимост от околната температура, условията на пътя и състоянието на автомобила.

 Разстоянията, които са показани на дисплея, могат да се различават от действителните разстояния.

 Не слагайте предмети пред камерата.

Камерата е разположена на задния капак близо до дръжката.



E99105

Камера за задно виждане

Активиране на камерата за задно виждане

ВНИМАНИЕ

! Камерата може да не отчете предмети, които са близо до автомобила.

Камерата може да не отчете предмети, които са близо до автомобила.

- Тъмни места.
- Силна светлина.
- Когато околната температура се повишава или понижава бързо.
- Когато камерата е влажна, например при дъжд или висока влажност.
- Когато изгледа на камерата е препречен, например от кал.

Използване на дисплея

ВНИМАНИЯ

! Препятствията над позицията на камерата няма да се показват на дисплея. Разгледайте мястото зад автомобила си, ако е необходимо.

! Знаците са само за общо указание, и се изчисляват за автомобили с максимален товар на равна пътна настилка.

Линиите показват удължен път на автомобила (въз основа на настоящия ъгъл на волана) и разстоянието от външните огледала и задната броня.

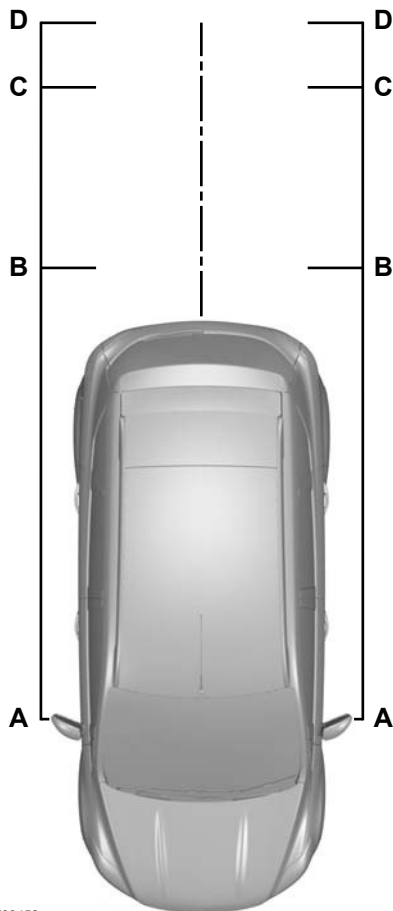

E99458

- A. Разстояние от външните огледала - 0.1 метра (4 инча)
- B. Червено - 0.3 метра (12 инча)

Камера за задно виждане

- C. Жълто - 1 метра (39 инча)
- D. Жълто - 2 метра (79 инча)

Зелената линия показва централната линия на удължения път на автомобила.

Бележка: *Когато карате на задна скорост с ремарке, линиите на екрана показват посоката на автомобила, а не на ремаркетто.*

Деактивиране на камерата за задно виждане

Бележка: *Изключете задната скорост. Дисплеят ще продължи да свети за кратко преди да се изключи.*

Системата автоматично ще се изключи, след като скоростта на автомобила достигне приблизително 15 км/ч (9 мили/час).

Автомобили с помощ при паркиране

Дисплеят ще покаже допълнително цветна линия на разстоянието. Този указател показва разстоянието от задната броня до отчетеното препятствие. Те са кодирани по цвят както следва:

- Зелено - 0.8 to 1.5 метра (31 до 59 инча).
- Жълто - 0.3 to 0.8 метра (12 до 31 инча).
- Червено - 0.3 метра (12 инча) или по-малко.

Круиз контрол

ПРИНЦИП НА ДЕЙСТВИЕ

Круиз контрола ви позволява да контролирате скоростта като използвате бутоните на волана. Можете да използвате круиз контрола, когато превизиите приблизително 30 км/ч (20 мили/ч).

ИЗПОЛЗВАНЕ НА КРУИЗ КОНТРОЛА

ПРЕДУПРЕЖДЕНИЕ

 Не използвайте круиз контрола в задръствания, на пътища със завои или когато пътната настилка е хлъзгава.

Включване на круиз контрола



E75456

Бележка: Системата е готова да настроите скорост.

Настройване на скорост

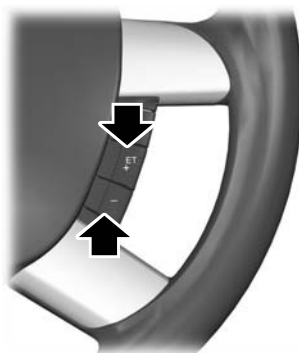

E75452

Натиснете, за да съхраните и поддържате сегашната си скорост. Светлината за круиз контрол ще свети. Виж Предупредителни лампи и светлини (стр. 67).

Промяна на настроената скорост

ПРЕДУПРЕЖДЕНИЕ

 Когато се спускате, скоростта може да се повиши над настроената скорост. Системата няма да включи спирачките. Сменете с една пониска скорост и натиснете бутона SET (Настрой), за да помогнете на системата да поддържа настроената скорост.

Бележка: Ако искате да ускорите като натискате педала на газта, настроената скорост няма да се промени. Когато отпуснете педала на газта, ще се върнете на скоростта, която преди това сте настроили.

Круиз контрол

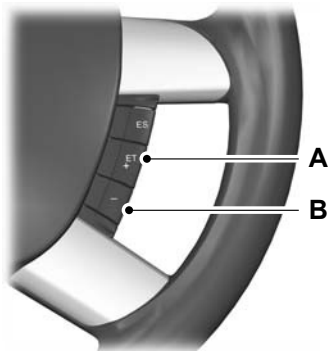

E95393

- A. Ускори
- B. Намали



E75453

Натиснете педала на спирачката или бутона RES.

Бележка: Системата вече няма да контролира скоростта ви. Светлината за круиз контрол няма да свети, но системата ще запази скоростта, която преди това сте задали.

Повторно каране на настроената скорост

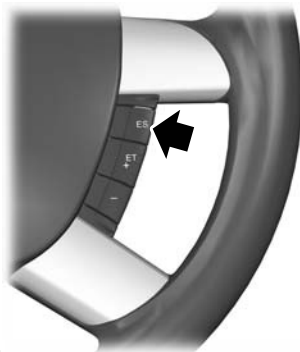

E75453

Светлината за круиз контрол ще свети и системата ще се опита да се върне на скоростта, която преди това сте настроили.

Изключване на круиз контрола



E75455

Системата няма да запази скоростта, която преди това сте задали. Светлината за круиз контрол няма да свети.

Носене на товар

ОБЩА ИНФОРМАЦИЯ

ПРЕДУПРЕЖДЕНИЯ

 Използвайте колани за товар по одобрен стандарт, например DIN.

Увредете се, че сте прикрепили всички висящи предмети.

 Оставете багажа и другите товари колкото е възможно по-ниско и далече един от друг в багажа или мястото за товарене.

 Не карайте с отворен багажник или задна врата. Отделените газове могат да влязат в колата.

 Не надвишавайте максималната задна и предна ос на товарене. Виж Идентификация на автомобила (стр. 171).

 Тежките товари, когато са поставени в купето, не трябва да са на сгънати задни седалки както е показано. Виж Задни седалки (стр. 97).

ТОЧКИ НА ПРИКРЕПВАНЕ НА ТОВАРА



E86913

КАПАЦИ НА БАГАЖА

ПРЕДУПРЕЖДЕНИЕ

 Не слагайте предмети на капака на багажа.

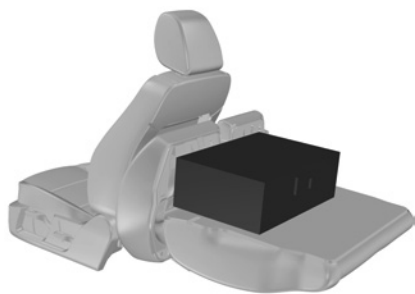

E97377

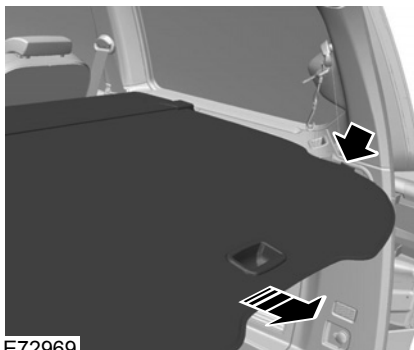

E72969

Дръпнете капака и го прикрепете към придръжщите точки.

Носене на товар

Освободете го от придържащите точки и го вкарайте в рамката. Затворете задържащата кука към рамката.

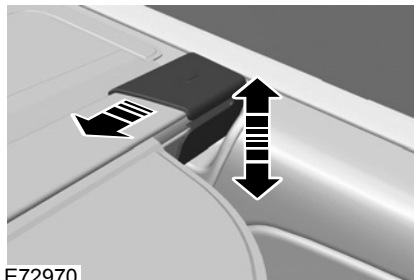

За да махнете или монтирате капака, бутнете и двете страни на рамката навътре.

СЪХРАНЕНИЕ ПОД ЗАДНИТЕ СЕДАЛКИ

ПРЕДУПРЕЖДЕНИЕ

 Когато използвате детска седалка с поддържащ крак, се уверете, че поставяте преградата правилно в мястото за съхранение и че слагате правилно капака.

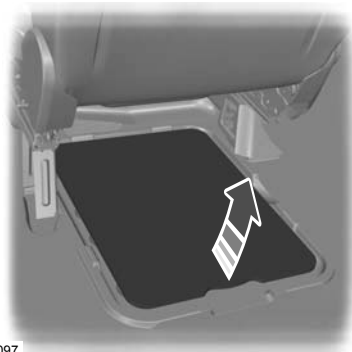

БАГАЖНИК ЗА ПОКРИВ И ПРИСПОСОБЛЕНИЯ ЗА НОСЕНЕ НА ТОВАР

Багажник за покрив

ПРЕДУПРЕЖДЕНИЯ

 Ако използвате багажник за покрив, разхода на гориво на автомобила ви ще е по-голям и може да има различни характеристики на каране.

 Прочетете и следвайте инструкциите на производителя, когато монтирате багажник за покрива.

ВНИМАНИЕ

 Не трябва да превишавате максимално допустимия товар за покрива от 75 килограма (165 паунда) (включително и на багажника на покрива).

Проверете стабилността на багажника за кола и стегнете частите му както следва:

Носене на товар

- преди тръгване
- след като изминете 50 километра (30 мили)
- на интервали от 1000 километра (600 мили)

Инсталиране на напречните греди

ПРЕДУПРЕЖДЕНИЯ

 Разпределете товара равномерно върху мястото за товарене и запазете центъра на гравитация колкото е възможно по-ниско.

 Прикрепете товара добре, за да го предпазите от подхлъзване. Никога не слагайте каквито и да е товари директно върху повърхността на покрива

ВНИМАНИЕ

 Махнете напречните греди преди да влезете в автоматична автомативка.

Бележка: Страничните линии на товарене са проектирани така, че напречните греди (носачи на колела, носачи на ски, и т.н.) от аксесоарите на Ford могат да бъдат монтирани.

Бележка: Преди да инсталирате напречните греди, изчистете страничните линии на товарене с вода и гъба.

Бележка: Сложете напречните греди както е показано.

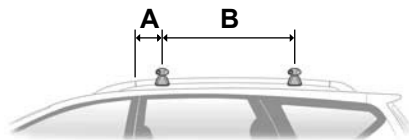

E98206

- A. 110 mm
- B. 700 mm



E98207

1. Издърпайте дръжката.
2. Превъртете дръжката по часовниковата стрелка, за да направите връзката с релсата.

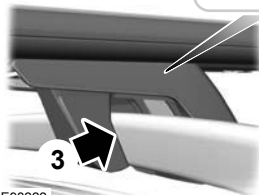

E98222

Бележка: Уверете се, че няма свободно пространство между напречната греда и релсата (A).

Носене на товар

3. Превъртете дръжката минимум 3.5 пъти.



E98208

4. Бутнете навътре дръжката. Превъртете ключа по посока на часовниковата стрелка, за да се заключи.

5. Махнете ключа.

Достъп до канала T

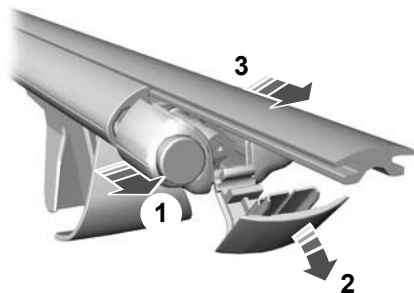

E98209

1. Издърпайте дръжката.

2. Наведете капака.

3. Махнете плъзгача.

Носач на колело

ВНИМАНИЕ

! Приставките на носача на колела трябва да бъдат монтирани към капака на багажника.



E99775

Теглене

ТЕГЛЕНЕ НА РЕМАРКЕ

ПРЕДУПРЕЖДЕНИЯ

 Не превишавайте максималното тегло на автомобила и ремаркетото, посочен на номера на колата. Виж Идентификация на автомобила (стр. 171).

 Автомобили ST не се одобряват за теглене на ремарке.

Бележка: *Не всички автомобили са подходящи или одобрени за монтиране на ухото на теглича. Проверете първо при дилъра си.*

Слагайте товарите колкото е възможно по-ниско и по-централно от осите на ремаркетото. Ако теглите с разтоварен автомобил, товара на ремаркетото трябва да е сложен напред с носа, в рамките на максималния товар на носа, тъй като това дава най-голяма стабилност.

Бележка: *Максималната тежест на носа на ремаркетото може да бъде намалена в оригиналните документи на автомобила (потвърждение за съответствие). Алтернативно, обърнете се към вашия дилър.*

Стабилността на комбинацията от автомобил и ремарке много зависи от качеството на ремаркетото.

В райони с голяма надморска височина, посоченото максимално позволено число тегло трябва да бъде намалявано с 10% на всеки 1000 метра (3281 фута).

Стръмни наклони

ПРЕДУПРЕЖДЕНИЕ

 Спирачката на ремаркетото не се контролира от ABS.

Включете с една скорост по-малко преди да достигнете стръмен наклон при спускане.

РАЗГЛОБЯВАНЕ НА ТЕГЛИЧА

ПРЕДУПРЕЖДЕНИЯ

 Когато не се използва, винаги транспортирайте теглича безопасно прикрепен към багажника.

 Обърнете особено внимание при монтирането на теглича, тъй като от това зависи безопасността на автомобила и ремаркетото.

 Не използвайте никакви уреди за монтиране и демонтиране на теглича. Не изменяйте свързките на ремаркетото. Не разглобявайте и не ремонтирайте теглича.

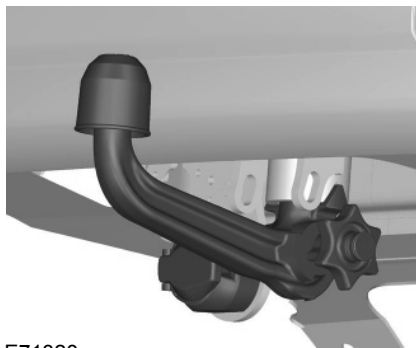

E71328

Теглене

Отключване на механизма на теглича

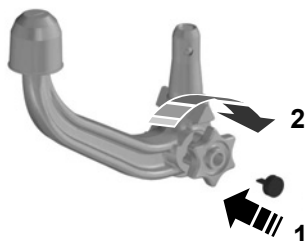

E99477

1. Махнете предпазната капачка на ключалката.
2. Вкарайте ключа и го превъртете обратно на часовниковата стрелка, за да се отключи (1).
3. Задръжте теглича. Извадете колелото и го завъртете по посока на часовниковата стрелка докато щракне (2).
4. Червеният знак на колелото трябва да е наравно с белия знак на топката на теглича.
5. Пуснете колелото. Тегличът е отключен.

Слагане на теглича

ПРЕДУПРЕЖДЕНИЕ



Теглича може да бъде сложен, когато е напълно отключен.

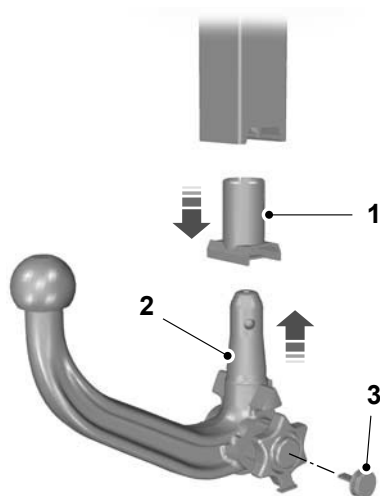

E99484

1. Дръпнете и извадете капачката (1).
2. Сложете теглича вертикално и натиснете нагоре, докато се захване (2). Не дръжте ръката си близо до колелото.
3. Зеленият знак на колелото трябва да е на едно ниво с бялата точка на топката на теглича.
4. За да заключите, превъртете ключа по часовниковата стрелка и махнете ключа (3).
5. Сложете предпазната капачка на ключалката.

Теглене

Шофиране с ремарке

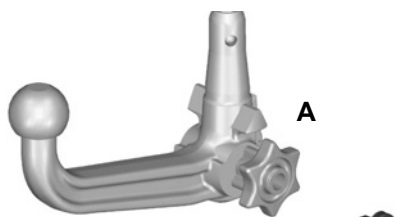

E71331

ПРЕДУПРЕЖДЕНИЕ

 Ако някое от условията по-долу не са изпълнени, не използвайте теглица. Той трябва да бъде проверен от подходящо квалифициран техник.

Преди да тръгнете на път, се уверете, че тегличът е заключен. Проверете:

- Дали зеленият знак на колелото е на едно ниво с бялата точка на теглица.
- Дали колелото (A) е правилно монтирано към теглица.
- Дали сте махнали ключа (B).
- Дали тегличът е правилно сложен. Не трябва да се мести, когато има клатене.

Демонтиране на теглица

ПРЕДУПРЕЖДЕНИЕ

 Никога не отключвайте теглица, когато ремаркетото е прикачено.

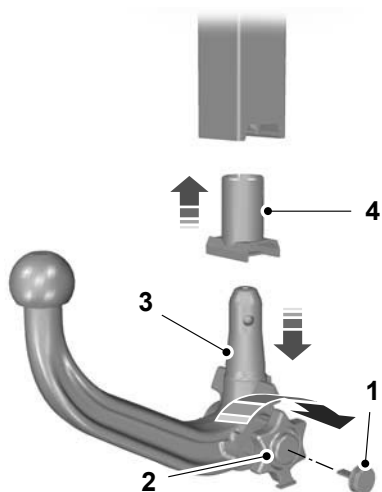

E99485

1. Откачете ремаркетото.
2. Махнете предпазната капачка на ключалката.
3. Вмъкнете ключа и го превъртете обратно на часовниковата стрелка, за да се отключи (1).
4. Задръжте теглица. Изкарайте колелото, превъртете го по часовниковата стрелка срещу стопера (2) и махнете теглица (3).
5. Освободете колелото. Когато е отключен по този начин, теглица може да бъде монтиран отново по всяко време. Вмъкнете капачката на мястото ѝ (4).

Поддръжка

ПРЕДУПРЕЖДЕНИЕ



Махнете теглича и защитете отвора с капачката преди да почиствате автомобила си със струя.

Пазете системата чиста. Периодично смазвайте лагерите, хлъзгавите повърхности, и заключващите устройства с масло без смола и ключалката с графит.

Запишете номера на ключа. В случай, че го изгубите, има резервни ключове при производителя като се посочи трицифрения номер.

Съвети при каране

По време на движение

Гуми

ПРЕДУПРЕЖДЕНИЕ

 Новите гуми се напасват след приблизително 500 километра (300 мили). През това време те ще имат различни характеристики на каране.

Спирачки и съединител

ПРЕДУПРЕЖДЕНИЕ

 Избягвайте прекалена употреба на спирачките и съединителя, ако е възможно за първите 150 километра (100 мили) в града и за първите 1500 километра (1000 мили) на автомагистрала.

Двигател

ВНИМАНИЕ

 Избягвайте да карате много бързо през първите 1500 километра (1000 мили). Променяйте скоростта често и превключвайте малко по-рано скоростите. Не претоварвайте двигателя.

Оборудване при спешност

АПТЕЧКА

За нея има място за нея в отделениято за съхранение под пода. Виж Съхранение под задните седалки (стр. 124).

ПРЕДУПРЕДИТЕЛЕН ТРИЪГЪЛНИК

За него има място в отделениято за съхранение под пода. Виж Съхранение под задните седалки (стр. 124).

Статус след сблъсък

ПРОВЕРКА НА КОМПОНЕНТИТЕ ЗА БЕЗОПАСНОСТ НА СИСТЕМАТА

Предпазни колани

Колани, които са били подложени на прекалено опъване, в резултат на инцидент, трябва да бъдат подменени, а ключалките проверени от подходящо квалифициран техник.

Бушони

МЯСТО НА КУТИЯТА С БУШОНИ

Кутия с предпазители в отделението на двигателя E

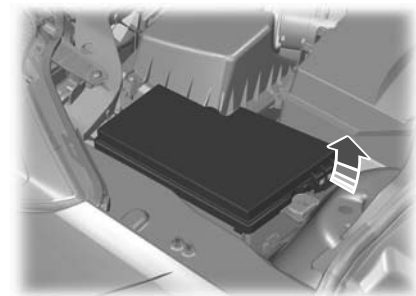

E78332

Кутия с бушони в купето

1. Махнете винтовете на таблото под жабката и наведете предния панел.
2. Разхлабете винтовете.
3. Наведете кутията с бушони и я дръпнете към вас.

Инсталирайте в обратния ред.

СМЯНА НА БУШОН

ПРЕДУПРЕЖДЕНИЯ

 Не променяйте електрическата система на вашия автомобил по никакъв начин. Ремонтите на електрическата система и подмяната на релета и високотокови бушони трябва да се осъществява от подходящо квалифициран техник.

 Изключете запалването и цялото електрическо оборудване преди да докоснете или да се опитате да смените бушон.

ВНИМАНИЕ

 Монтирайте нов бушон със същите характеристики като този, който сте демонтирали.

Бележка: *Можете да разпознаете изгорял бушон по прекъсването на жичката.*

Бележка: *Всички бушони, освен високотоковите се вадят.*

Бележка: *Устройство за изтегляне има на капака на допълнителния бушон.*

Бушони

ТАБЛИЦА СЪС СПЕЦИФИКАЦИИТЕ НА БУШОНИТЕ

Кутия с бушони в отделениято на двигателя

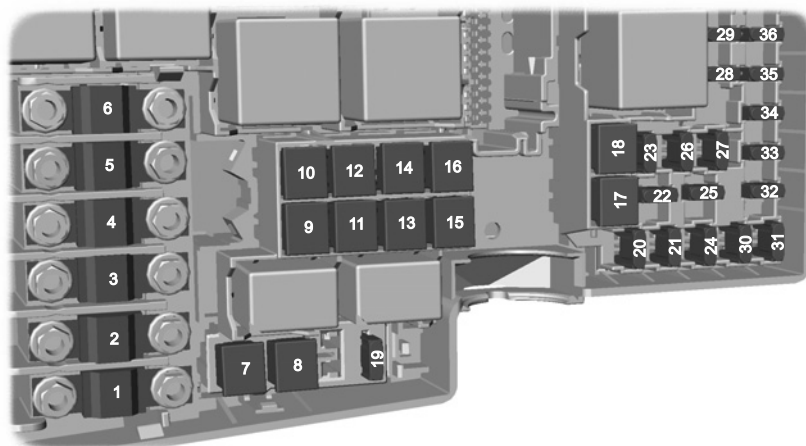

E79716

| Бушон | Ампера | Предпазвани ел. вериги |
|-------|--------|---|
| 1 | 50 | Вентилатора |
| 2 | 80 | Сервоусилваща система на волана |
| 3 | 60 | Захранване на кутията в купето 1 |
| 4 | 60 | Захранване на кутията в купето 2 |
| 5 | 80 | РТС нагревател |
| 6 | 60 | Свеци (само при дизел) |
| 7 | 30 | ABS, помпа за контрол на стабилността |
| 8 | 20 | ABS, клапани за контрол на стабилността |
| 9 | 20 | Контролен модул на трансмисията |

Бушони

| Бушон | Ампера | Предпазвани ел. вериги |
|-------|--------|---|
| 10 | 30 | Вентилатор за контрол на климатика |
| 11 | 20 | Бутон за запалването |
| 12 | 40 | Реле за запалването 15l |
| 13 | 20 | Пусково реле |
| 14 | 40 | Нагреваемо предно стъкло, дясна страна |
| 15 | - | Не се използва |
| 16 | 40 | Нагреваемо предно стъкло, лява страна |
| 17 | - | Не се използва |
| 18 | 30 | Токов конвертор |
| 19 | 10 | ABS модул |
| 20 | 15 | Клаксон |
| 21 | 20 | Допълнително отопление |
| 22 | 10 | Модула за управление на сервоусилвателя на волана |
| 23 | 30 | Миешко устройство на предните фарове |
| 24 | 15 | Допълнително отопление (само дизел) |
| 25 | 10 | Запалване, релета |
| 26 | 10 | Автоматична трансмисия |
| 27 | 10 | Контрол на климатика |
| 28 | 10 | Контрол на подгриващите свещи |
| 29 | 10 | Контрол на климатика в двойна зона |
| 30 | 3 | Контролен модул на трансмисията, автоматична трансмисия |
| 31 | 10 | Зареждане на сензора на акумулатора |
| 32 | 10 | Автоматична трансмисия |
| 33 | 10 | Кислородни сензори (само бензин) |

Бушони

| Бушон | Ампера | Предпазвани ел. вериги |
|-------|--------|---|
| 33 | 10 | Клапан на интеркулера (само дизел) |
| 34 | 10 | Инжектори, трансформатори на запалването |
| 35 | 10 | Контролен модул на трансмисията, клапани, соленоиди |
| 36 | 10 | Контролен модул на трансмисията |

Кутия с бушони в купето

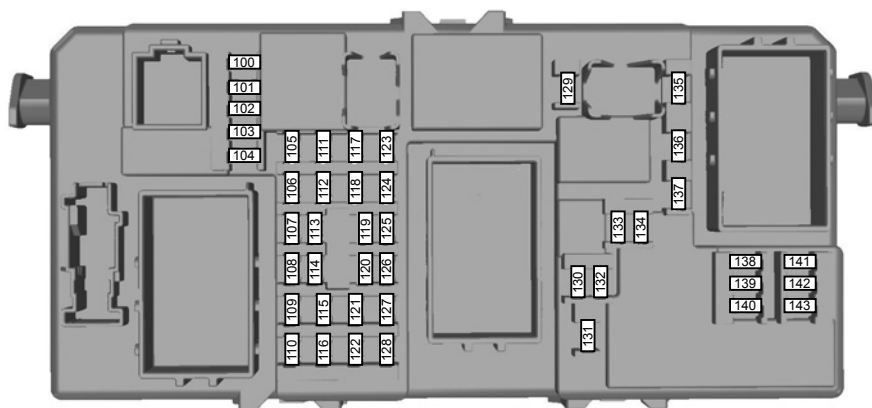

E88709

| Бушон | Ампера | Предпазвани ел. вериги |
|-------|--------|--|
| 100 | 10 | Електронни модули на запалването |
| 101 | 20 | Електрически модул на панорамния покрив, електрическа седалка на шофьора |
| 102 | 10 | Контрол на отоплението, приемник на дистанционното |

Техническа поддръжка

| Бушон | Ампера | Предпазвани ел. вериги |
|--------------|---------------|---|
| 103 | 10 | Електричество на контрола на светлините |
| 104 | 10 | Акумулатор, вътрешни лампи |
| 105 | 25 | Нагреваем заден прозорец |
| 106 | 20 | Запалване без ключ |
| 107 | 10 | Електричество на батерията на таблото, диагностика |
| 108 | 7.5 | Акcesoари към таблото (аудио и навигационните устройства) |
| 109 | 20 | Запалка, заден допълнителен токов изход |
| 110 | 10 | Дневни лампи, захранване на бутона за контрол на светлините |
| 111 | 7.5 | Горивна помпа |
| 112 | 15 | Захранване на аудио системите |
| 113 | 10 | Дневни фарове (фарове за паркиране) |
| 114 | 10 | Захранване на таблото, имобилайзер на двигателя |
| 115 | 7.5 | Захранване на системите за контрола на светлините |
| 116 | 20 | Фарове за мъгла |
| 117 | 7.5 | Лампи на номера |
| 118 | 20 | Модул за вратите, задна лява страна |

Техническа поддръжка

| Бушон | Ампера | Предпазвани ел. вериги |
|-------|--------|--|
| 119 | 15 | Модула за теглене на ремаркетото, допълнителен изход за ток в купето |
| 120 | 20 | Модул за вратите, дясна задна страна |
| 121 | 20 | Нагреваеми предни седалки |
| 122 | 10 | Модул на въздушните възглавници |
| 123 | 7.5 | Нагреваеми външни огледала |
| 124 | 7.5 | Фарове за паркиране, странични светлини, габарити (лява страна) |
| 125 | 7.5 | Фарове за паркиране, странични светлини, габарити (дясна страна) |
| 126 | 20 | Система без ключ |
| 127 | - | Не се използва |
| 128 | - | Не се използва |
| 129 | 20 | Чистачки на предното стъкло |
| 130 | 7.5 | AWD модул |
| 131 | 15 | Чистачка на задното стъкло |
| 132 | 15 | Стопове |
| 133 | 25 | Релета на централното заключване, модул на вратите на пътниците |
| 134 | 20 | Централно заключване, модул на вратата на шофьора |
| 135 | 20 | Дневни светлини |
| 136 | 15 | Помпа на миешите устройства, дюзи на миешите устройства |
| 137 | 10 | Захранване на акумулатора |

Бушони

| Бушон | Ампера | Предпазвани ел. вериги |
|-------|--------|--|
| 138 | 10 | Контролен модул на трансмисията, педал на газта, автоматична трансмисия, модул при влизане без ключ, IGN монитор |
| 139 | 10 | Дълги светлини, дясна страна |
| 140 | 10 | Дълги светлини, лява страна |
| 141 | 10 | Фар за заден ход, електрически огледала |
| 142 | 15 | Къси светлини, дясна страна |
| 143 | 15 | Къси светлини, лява страна |

Репатриране на автомобила

ТОЧКИ НА ТЕГЛЕНЕ

Предно ухо на теглича

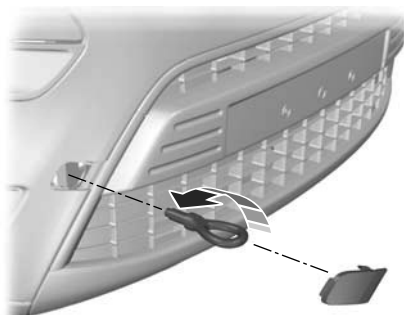

E99490

Задно ухо на теглича

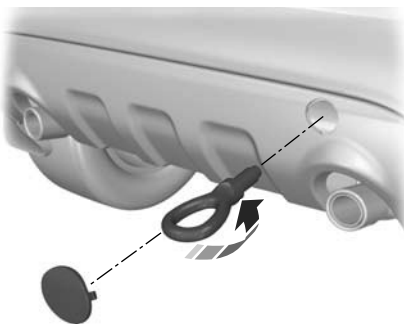

E99491

Бележка: На автомобили с монтиран теглич, ухото на изтегляне не може да бъде инсталирано в задната част на автомобила. Използвайте теглича за теглене на автомобила.

Място на ухото на теглича

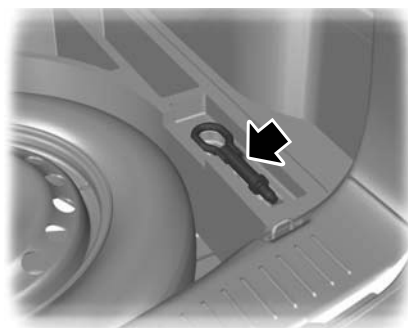

E99468

Винтовото ухо на теглича се намира в купето до кутията за резервна гума.

Ухото на теглича трябва винаги да се носи в автомобила.

Вдигнете капака и инсталирайте ухото на теглича.

ВНИМАНИЕ

 Винтовото ухо на теглича има лява резба. Завъртете обратно на часовниковата стрелка, за да го инсталирате.

ТЕГЛЕНЕ НА АВТОМОБИЛА НА ЧЕТИРИ КОЛЕЛА

Всички автомобили

ПРЕДУПРЕЖДЕНИЕ



 Включете запалването на положение II, когато автомобила ви е теглен. Заклучването на волана ще се включи, пътепоказателите и стоповете няма да работят, ако не ги включите.

Репатриране на автомобила

ПРЕДУПРЕЖДЕНИЕ

 Серво спирачките и помпата на сервокормилното управление няма да работят, ако двигателя не работи. Натиснете по-плътно педала на спирачката и оставете увеличен спирачен път и по-рязко въртене на кормилото.





ВНИМАНИЯ

-  Твърде много напрежение на въжето за теглене може да повреди автомобила ви, или автомобили, който тегли.
-  Не използвайте опънат теглич на предната част на ухото.

Потегляйте бавно и гладко, без да разклащате автомобила, който тегли.

Автомобили без автоматична трансмисия

ВНИМАНИЯ

-  Не теглете автомобила по-бързо от 50 км/ч (30 мили/ч).
-  Ако трябва да се превиши скоростта от 50 км/ч и да се увеличи разстоянието от 50 километра (30 мили), предните колела трябва да са вдигнати от земята.
-  В случай на механична повреда на трансмисията, предните колела трябва да са вдигнати от земята.
-  Не теглете автомобила назад. Изберете нулева скорост, когато автомобилът е теглен.



ТЕГЛЕНЕ НА АВТОМОБИЛА НА ЧЕТИРИ КОЛЕЛА - AWD

ПРЕДУПРЕЖДЕНИЯ

 Включете запалването на положение II, когато автомобилът ви е теглен. В противен случай ще се включи заключването на волана, пътепоказателите и стоповете няма да работят.

 Серво спирачките и помпата на сервокормилното управление няма да работят, ако двигателя не е включен. Натиснете педала на спирачките по-силно и оставете увеличен спирачен път и по-рязко въртене на кормилото.

ВНИМАНИЯ

-  Твърде много напрежение на въжето за теглене може да повреди автомобила ви, или автомобили, който тегли. Не използвайте опънат теглич на предната част на ухото.
-  В случай на повреда или механическа авария, автомобилът ви трябва да бъде възстановен или с ВСИЧКИ колела на земята или транспортиран с ВСИЧКИ колела, над земята.

Потегляйте бавно и гладко, без да разклащате автомобила, който тегли.

Поддръжка

ОБЩА ИНФОРМАЦИЯ

Автомобила ви трябва да бъде проверяван редовно за състоянието му на пътя и стойността му за продажба. Има голяма мрежа от оторизирани сервизи на Ford, които ще ви предложат професионалния си опит в обслужването. Ние смятаме, че техните специално квалифицирани техници са най-добрите, за да обслужват автомобилата ви правилно и специализирано. Те имат на разположение широка гама от високоспециализирани уреди, които са разработени специално за обслужване на автомобилата ви.

В допълнение към редовното посещение на сервиз, ви препоръчваме да правите следните допълнителни проверки.

ПРЕДУПРЕЖДЕНИЯ



Изключете запалването преди да започнете и да се опитате да направите каквато и да е настройка.



Не пипайте частите на електронната система за запалване след като сте включили запалването или когато двигателя работи. Системата работи на висок волтаж.



Пазете ръцете си и облеклото си от охлаждащия вентилатор на двигателя. При някои условия, вентилатора може да продължи да работи няколко минути след като сте загасили двигателя.

Ежедневни проверки

- Външните фарове.
- Вътрешните лампи.
- Предупредителни лампи и светлини.

Проверка при презареждане

- Нивото на маслото. Виж Проверка на маслото (стр. 146).
- Ниво на спирачната течност. Виж Спирачна течност и течност на съединителя (стр. 147).
- Ниво на течността в миешкото устройство. Виж Проверка на течността в миешкото устройство (стр. 148)
- Налягане на гумите (когато е студено) Виж Колела и гуми (стр. 155).
- Състояние на гумите. Виж Колела и гуми (стр. 155).

Месечни проверки

- Ниво на охлаждащата течност на двигателя (студен двигател). Виж Проверка на охлаждащата течност на двигателя (стр. 147).
- Тръби, маркучи и резервоари за теч.
- Течност в сервоволана. Виж Проверка на течността в сервоволана (стр. 148).
- Работа на климатика.
- Работа на ръчната спирачка.
- Работа на клаксона.
- Стегнатост на гайките на колелата. Виж Колела и гуми (стр. 155)

Поддръжка

ОТВАРЯНЕ И ЗАТВАРЯНЕ НА ПРЕДНИЯ КАПАК

Отваряне на предния капак

ПРЕДУПРЕЖДЕНИЕ

 За да избегнете повреда или загуба на ключа, махнете ключа веднага след отваряне и завъртане на капака с марката на Ford.

Бележка: На автомобили със система без ключове, използвайте резервния ключ за отваряне на предния капак.

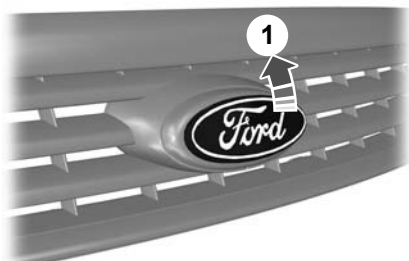

E78141

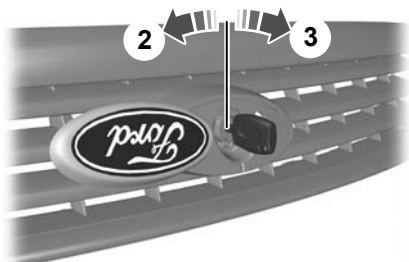

E78142

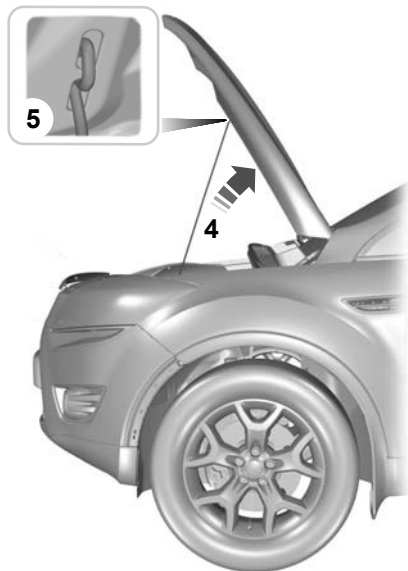

E78143

Затваряне на предния капак

Бележка: Уверете се, че предния капак е добре затворен.

Наведете предния капак и му позволете да се спусне от своята собствена тежест през последните 20 -30 сантиметра (8-12 инча).

Поддръжка

ПОГЛЕД КЪМ ДВИГАТЕЛЯ - 2.0L DURATORQ-TDCI (DW) DIESEL

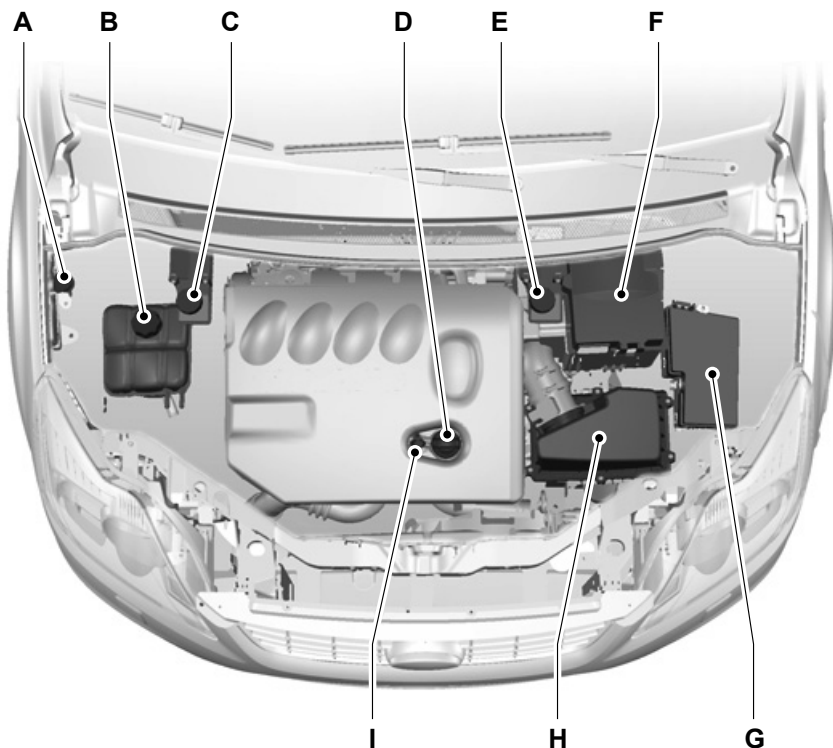

E78893

- A. Резервоар на миешото устройство на предното стъкло*: Виж Проверка на течността в миешото устройство (стр. 148).
- B. Резервоар на охлаждащата течност на двигателя*. Виж Проверка на охлаждащата течност на двигателя (стр. 147).
- C. Резервоар на спирачната течност и течността на съединителя (автомобили с де сен волан)*
- D. Капачка на резервоара с масло. Виж Проверка на маслото на двигателя (стр. 146).

Поддръжка

- Е. Резервоар на спирачната течност и течността на съединителя (автомобили с ляв волан)*. Виж Проверка на спирачната течност и течността на съединителя (стр. 147).
- Ф. Акумулатор. Виж Акумулатор на автомобила (стр. 153).
- Г. Допълнителна кутия с бушони: Виж Бушони (стр. 134).
- Н. Въздушен филтър. Не се изисква поддръжка.
- И. Маслоизмервателна пръчка за двигателя. Виж Проверка на маслото на двигателя (стр. 146)

* За лесно разпознаване, капачките на резервоарите и маслоизмервателната пръчка на двигателя са с маркиран цвят.

МАСЛОИЗМЕРВАТЕЛНА ПРЪЧКА ЗА ДВИГАТЕЛЯ - 2.0L DURATORQ-TDCI (DW) DIESEL

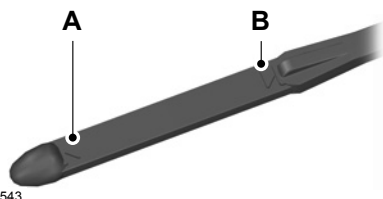

E95543

- А. МИНИМУМ
- В. МАКСИМУМ

ПРОВЕРКА НА МАСЛОТО НА ДВИГАТЕЛЯ

ВНИМАНИЕ

! Не използвайте добавки за масло или други добавки за двигателя. При някои обстоятелства, те могат да повредят двигателя.

Бележка: Разхода на масло на новите двигатели достига нормалното си ниво след приблизително 5 000 километра (3 000 мили).

Проверка на нивото на маслото

ВНИМАНИЕ

! Уверете се, че нивото е между линиите MIN (Минимум) и MAX (Максимум).

Бележка: Проверете нивото преди да запалите двигателя.

Бележка: Уверете се, че автомобилът е на равнище.

Бележка: Маслото се разширява, когато е горещо. Следователно, нивото може да се разшири няколко милиметра под линията MAX (Максимум).

Махнете маслоизмервателната пръчка и я изтрийте с чиста кърпа без мъх. Натопете маслоизмервателната пръчка и я махнете отново, за да проверите нивото на маслото.

Ако нивото е на линията MIN (Минимум), напълнете незабавно.

Поддръжка

Доливане на масло

ПРЕДУПРЕЖДЕНИЯ

 Доливайте само когато двигателят е студен. Ако двигателят е горещ, изчакайте 10 минути да се охлади.

 Не развивайте капачката, когато двигателя работи.

Развийте капачката.

ВНИМАНИЕ

 Не пълнете повече от линията MAX (Максимум).

Пълнете с течност, която отговаря на спецификациите на Ford. Виж Технически спецификации (стр. 149).

ОХЛАЖДАЩА ТЕЧНОСТ НА ДВИГАТЕЛЯ

Проверка на охлаждащата течност на двигателя

ПРЕДУПРЕЖДЕНИЕ

 Не позволявайте течността да докосва кожата ви и очите ви. Ако това се случи, изплакнете засегнатите области незабавно с много вода и се свържете с доктора си.

ВНИМАНИЕ

 Уверете се, че нивото е между линиите MIN (Минимум) и MAX (Максимум).

Бележка: *Охлаждащата течност се разширява, когато е гореща. Следователно нивото може да се разшири над линията MAX (Максимум).*

Ако нивото е на линията MIN (Минимум), напълнете незабавно.

Доливане на охлаждаща течност

ПРЕДУПРЕЖДЕНИЯ

 Доливайте само когато двигателят е студен. Ако двигателя е горещ, изчакайте 10 минути, за да се охлади.

 Не развивайте капачката на разширителния съд, когато двигателя работи.

 Не развивайте капачката на разширителния, когато двигателят е горещ. Изчакайте двигателя да се охлади.

Развъртете бавно капачката. Всякакво налягане ще се махне, докато бавно отваряте капачката.

ВНИМАНИЯ

 Не изливайте охлаждаща течност по която и да е част на двигателя.

 Не доливайте повече от линията MAX (Максимум).

Пълнете с течност, която отговаря на спецификациите на Ford. Виж Технически спецификации (стр. 149).

ПРОВЕРКА НА СПИРАЧНАТА ТЕЧНОСТ И ТЕЧНОСТТА НА СЪЕДИНИТЕЛЯ

ПРЕДУПРЕЖДЕНИЕ

 Не позволявайте течността да докосне кожата ви и очите ви. Ако това се случи, изплакнете засегнатите области незабавно с много вода и се свържете с доктора си.

Поддръжка

ВНИМАНИЕ

 Уверете се, че нивото е между линиите MIN (Минимум) и MAX (Максимум).

Бележка: Системите на спирачките и съединителя се захранват от един и същ резервоар.

Ако нивото е под линията MIN (Минимум), напълнете незабавно.

Доливане

Развийте капачката.

ВНИМАНИЕ

 Не доливайте повече от линията MAX (Максимум).

Доливайте с течност, която отговаря на спецификациите на Ford. Виж Технически спецификации (стр. 149).

ПРОВЕРКА НА ТЕЧНОСТТА НА СЕРВОУСИЛВАТЕЛЯ НА ВОЛАНА

ПРЕДУПРЕЖДЕНИЕ

 Не позволявайте течността да докосне кожата ви и очите ви. Ако това се случи, изплакнете засегнатите области незабавно с много вода и се свържете с доктора си.

ВНИМАНИЕ

 Уверете се, че нивото е между линиите MIN (Минимум) и MAX (Максимум).

Ако нивото е под линията MIN (Минимум), напълнете незабавно.

Доливане

Махнете капака на резервоара.

ВНИМАНИЕ

 Не доливайте повече от линията MAX (Максимум).

Не доливайте повече от линията MAX (Максимум).

ПРОВЕРКА НА ТЕЧНОСТТА НА МИЕЩОТО УСТРОЙСТВО

Бележка: Системите на предното и задното миещи устройства се захранват от един и същи резервоар.

Поддръжка

ТЕХНИЧЕСКИ СПЕЦИФИКАЦИИ

Течности за автомобила

| Вид | Препоръчителна течност | Спецификация |
|--------------------------------------|---|---------------|
| Масло за двигателя | Ford или Motorcraft Formula E SAE 5W-30 Масло за двигателя* | WSS-M2C913-B |
| Течност за сервоусилвателя на волана | Ford or Motorcraft Течност за сервоволана | WSS-M2C204-A2 |
| Охлаждаща течност | Motorcraft SuperPlus антифриз | WSS-M97B44-D |
| Спирачна течност | Ford or Motorcraft Super DOT 4 Спирачна течност | ESD-M6C57-A |

* Можете да използвате алтернативното SAE 5W-30 масло за двигателя, в случай че отговаря на спецификацията, определена от WSS-M2C913-B.

Бележка: Ако работите с автомобила си при температури под -20°C (-4°F), трябва да използвате масло за двигателя SAE 10W-40.

Доливане на маслото: Ако не можете да намерите масло, което отговаря на спецификацията определена от WSS-M2C913-B, трябва да използвате SAE 5W-30

(за предпочитане), SAE 5W-40 (освен Flexfuel автомобили) или SAE 10W-40, което отговаря на спецификациите определени или от ACEA A1/B1 (за предпочитане) или ACEA A3/B3. Използването на тези масла може да доведе до по-дълги периоди на стартиране на двигателя, понижена работа на двигателя, намалена икономия на гориво и повишени нива на емисиите.

Капацитет

| Вариант | Вид | Капацитет в литри (галон) |
|--------------------|-------------------------------------|---------------------------|
| Всички | Течност за сервоусилвателя на волан | MAX (Максимум) линия |
| 2.0L Duratorq-TDCi | Масло на двигателя - с филтър | 5.5 (1.2) |
| 2.0L Duratorq-TDCi | Масло на двигателя - без филтър | 5.0 (1.1) |
| 2.0L Duratorq-TDCi | Охлаждаща система на двигателя | Няма информация |

Поддръжка

| Вариант | Вид | Капацитет в литри (галон) |
|--------------------|---------------------|----------------------------------|
| 2.0L Duratorq-TDCi | Резервоар на гориво | 55 (12.1) |

Поддръжка на автомобила

ПОЧИСТВАНЕ ОТВЪН

ПРЕДУПРЕЖДЕНИЕ



Ако използвате автомивка с цикъл с препарати, се уверете, че сте почистили предното стъкло от тях.

ВНИМАНИЯ



Някои инсталации на автомивките използват вода под високо налягане. Това може да повреди някои части на вашият автомобил.



Махнете антената преди да използвате автоматична автомивка.



Изключете вентилатора на отоплението, за да избегнете замърсяване на филтъра за чист въздух.

Препоръчваме да миете автомобила си с гъба и хладка вода съдържаща миещ препарат за автомобил.

Почистване на предните фарове

ВНИМАНИЯ



Не драскайте лещите на предните фарове и не използвайте абразивни съединения или химически разтворители, за да ги почиствате.



Не бършете предните фарове когато са сухи.

Почистване на задното стъкло

ВНИМАНИЕ



Не драскайте вътрешната част на задното стъкло и не използвайте абразивни съединения или химически разтворители, за да го почиствате.

Използвайте чиста кърпа без мъх или влажна пудерия, за да почистите вътрешната част на задното стъкло.

Почистване на хромираната облицовка

ВНИМАНИЕ



Не използвайте абразивни съединения или химически разтворители. Използвайте вода със сапун.

Запазване на лаковото покритие

ВНИМАНИЯ



Не лъскайте автомобила си на силно слънце.



Не позволявайте на полиращата пастата да докосва пластмасовите повърхности. Ще бъде трудно да я премахнете.



Не нанасяйте полираща паста на предното или задното стъкло. Така чистачките могат да станат шумни и да не почистват правилно прозореца.

Препоръчваме ви да полирате автомобила си един или два пъти годишно.

Поддръжка на автомобила

ПОЧИСТВАНЕ ОТВЪТРЕ

Предпазни колани

ПРЕДУПРЕЖДЕНИЯ

 Не използвайте абразивни съединения или химически разтворители, за да ги почиствате.

 Не позволявайте на влагата да проникне в механизма за опъване на предпазния колан.

Почиствайте предпазните колани с препарат за вътрешно почистване или с вода и мека гъба. Оставете предпазните колани да изсъхнат естествено, а не с изкуствена топлина.

Екрани на таблото, LCD екрани, радио екрани

ПРЕДУПРЕЖДЕНИЕ

 Не използвайте абразивни съединения или химически разтворители, за да ги почиствате.

ВЪЗСТАНОВЯВАНЕ НА МАЛКИ УВРЕЖДАНЯ НА БОЯТА

ВНИМАНИЕ

 Махайте безвредно изглеждащите вещества от боята незабавно (например: вещества от птици, смола от дървета, остатъци от насекоми, точки от катран, сол от пътя, или индустриални отпадъци).

Трябва да поправяте повреди на боята от камъни или малки драскотини възможно най-бързо. Има различни продукти за това при вашият дилър на Ford. Прочетете и следвайте инструкциите на производителя.

Акумулатор на автомобила

ПОДДРЪЖКА НА АКУМУЛАТОРА

Акумулаторът изисква много малка поддръжка. Нивото на течността трябва да се проверява редовно при рутинни прегледи в сервиз.

ИЗПОЛЗВАНЕ НА ВЪНШНИ КАБЕЛИ

ВНИМАНИЯ

- ! Свържете батерии само със същия номинален волтаж.
- ! Винаги използвайте кабели за запалване с изолирани клапи и адекватен размер на кабела.
- ! Не прекъсвайте акумулатора от електрическата система на автомобила.

За да свържете външните кабели

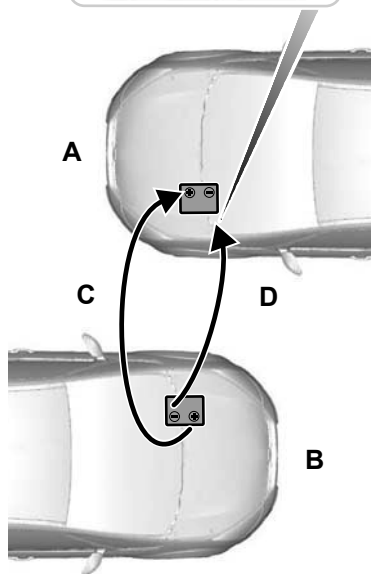
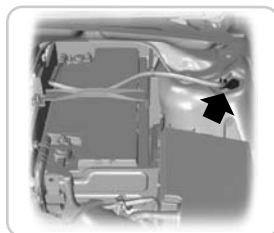



E99387

- A. Изтощен акумулатор на автомобил
- B. Усилвател за автомобил

Акумулатор на автомобила

- C. Положителен кабел за връзка
 - D. Отрицателен кабел за връзка
1. Разположете автомобилите така, че да не се докосват.
 2. Изключете двигателя и електрическото оборудване.
 3. Свържете положителния (+) терминал на автомобил В с положителния (+) терминал на автомобил А (кабел С).
 4. Свържете отрицателния (-) терминал на автомобил В със заземената връзка на лявата страна на висящата глава на автомобил А (кабел D).

ВНИМАНИЯ

-  Не свързвайте отрицателния (-) терминал на изтощен акумулатор.
-  Уверете се, че кабелите са свободни от движещи се части.

За да запалите двигателя

1. Включете двигателя на автомобил В на умерено висока скорост.
2. Запалете двигателя на автомобил А.
3. Двата автомобила трябва да работят приблизително три минути преди да се прекъснат кабелите.

ВНИМАНИЕ

-  Не включвайте предните фарове, когато прекъсвате кабелите. Върховият волтаж може да изгори крушките.

Прекъснете кабелите по обратния ред.

Колела и гуми

ОБЩА ИНФОРМАЦИЯ

ВНИМАНИЯ

 Използвайте само одобрени размери на колелата и гумите. Използването на други размери може да повреди автомобила и ще направи невалидно Националното одобрение на вида гуми.

 Ако промените фабричният диаметър на гумите, скоростометъра може да не показва правилната скорост. Отидете при дилъра си с автомобила, за да се препрограмира системата за управление на двигателя.

Лепенка с данните за налягането в гумите се намира на отвора на вратата на шофьора при В-колоната.

Проверете и настройте налягането в гумата при околна температура, при която възнамерявате да карате автомобила и когато гумите са студени.

СМЯНА НА АВТОМОБИЛНА ГУМА

Секретни гайки на колелата

Можете да получите резервен ключ за секретните гайки на колелата от вашия дилър като използвате сертификата с референтния номер.

Автомобилен крик

ПРЕДУПРЕЖДЕНИЯ

 Крикът, доставен с автомобила ви трябва да бъде използван само когато сменяте гума в спешни ситуации.

 Преди да използвате крика, проверете дали не е повреден или деформиран и дали резбата има масло и дали е чиста от чужди тела.

 Никога не слагайте нищо между земята и крика, или между автомобила и крика.

Бележка: *Автомобили с комплект за ремонт на гумите или за Run Flat гуми не са оборудвани с крик и ключ за гума.*

Препоръчва се да се използва хидравличен крик за смяната на летни и зимни гуми.

Бележка: *Използвайте крик с минимум капацитет за повдигане 1.5 тона и повдигаща плоскост с минимален диаметър 80 милиметра (3.1 инча).*

Колела и гуми

Автомобили без комплект за ремонт на гуми или Run Flat гуми

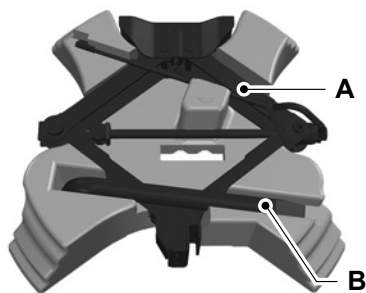

- A. Крик
- B. Ключ

Крикет ви и скобата за гуми са разположени в рамката за резервна гума.

Точки за крика и за повдигане

ВНИМАНИЕ

! Използвайте само определените точки за крика. Ако използвате други позиции, можете да повредите автомобила, волана, двигателя, спирачната система или тръбите за гориво.

E99323

Колела и гуми

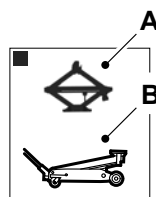
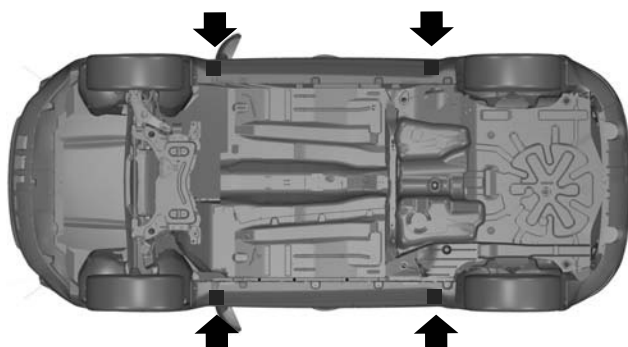

E92658

- A. Използване само в спешни случаи
- B. Поддръжка

Резките в праговете А показват местата за монтиране на крика.

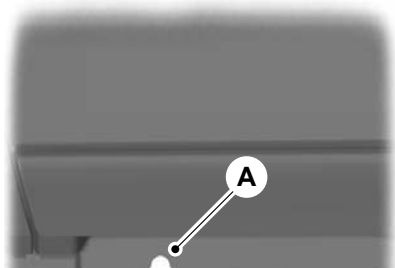

E93184

Колела и гуми



E92932



E93020

Автомобили със странични престилки

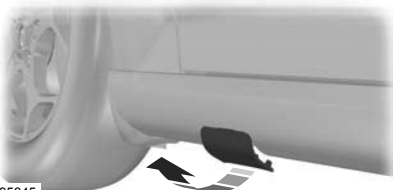

E95345

Автомобили със странични престилки

ПРЕДУПРЕЖДЕНИЯ

⚠ Паркирайте автомобила си на таква място, че нито вие, нито движението да сте възпрепятствани или да има опасност.

⚠ Сложете предупредителен триъгълник.

⚠ Уверете се, че автомобилът е на твърдо, равно място с колела насочени на право и напред.

Изключете запалването и вдигнете ръчната спирачка.

⚠ Ако автомобила има ръчна трансмисия, изберете първа или задна скорост. Ако има автоматична трансмисия, изберете паркиране.

Пътниците трябва да напуснат автомобила.

⚠ Закрепете диагонално противоположното колело с подходящ блок или противооткатна опора.

⚠ Уверете се, че стрелките на гумите с посока сочат към посоката на въртене, когато автомобила се движи напред. Ако трябва да монтирате резервна гума със стрелки, сочещи в противоположната посока, гумата трябва да се приспособи в правилата посока от подходящо квалифициран техник.

⚠ Не работете под автомобила, когато той е подпрян само с крик.

⚠ Уверете се, че крикът е разположен вертикално на точката за монтиране на крик и основата е положена наравно на земята.

Колела и гуми

ВНИМАНИЕ

! Не слагайте алуминиевите джанти с лице към земята, това може да повреди боята.

Бележка: Резервната гума се намира под капака на пода в багажника.

1. Вмъкнете плоския край на скобата за гуми между джантата и капака на главината и внимателно махнете капака на главината.



E71948

2. Инсталирайте ключа за секретната гайка на колелото.
3. Разтворете напълно ключа за гуми.
4. Разхлабете гайките на колелата.
5. Вдигнете автомобила на крик докато гумата се повдигне от земята.
6. Махнете гайките на колелото и гумата.

Монтиране на автомобилна гума

ПРЕДУПРЕЖДЕНИЯ

! Използвайте само одобрени размери колела и гуми. Използването на други размери може да повреди автомобила ви и да направи Националното одобрение на типа гуми невалидно. Виж Технически спецификации (стр. 170).

! Не монтирайте гуми, които не са създадени за автомобила. Моля свържете се с дилъра си за повече подробности за съвместимостта на гумите.

ВНИМАНИЕ

! Не монтирайте алуминиеви джанти като използвате гайки за колела за стоманени джанти.

Бележка: Уверете се, че на повърхностите на колелото и главината няма чужди тела.

Бележка: Уверете се, че конусите на гайките са срещу колелото.

1. Монтирайте гумата.
2. Монтирайте гайките за колелата като ги пристегнете.

Колела и гуми



E71948

3. Монтирайте ключа на секретната гайка за колело.

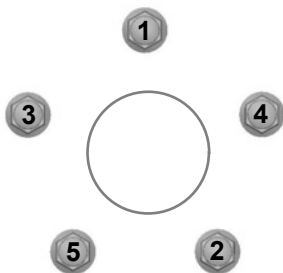

E75442

4. Частично затегнете гайките за колелата в показаната последователност.
5. Смъкнете автомобила и махнете крика.
6. Стегнете напълно гайките за колелата в показаната последователност. Виж Технически спецификации (стр. 170).
7. Монтирайте капака на главината с ръка.

ПРЕДУПРЕЖДЕНИЕ

 Проверете дали са пристегнати гайките за колелото и налягането на гумите възможно най-бързо.

Бележка: Ако резервната гума е различна по размер и конструкция от автомобилните гуми, тя трябва да се замени колкото е възможно по-скоро.

КОМПЛЕКТ ЗА РЕМОНТ НА ГУМИТЕ

Автомобила ви няма резервна гума, но има комплект за спешен ремонт на гумите, които може да бъде използван за ремонтване на една спукана гума.

Комплектът за ремонт на гумите е в отделението за съхранение под пода на рамката за съхранение. Виж Съхранение под задните седалки (стр. 124).

Обща информация

ПРЕДУПРЕЖДЕНИЯ

 В зависимост от вида и степента на повреда на гумата, някои гуми могат да бъдат частично залепени или въобще да не се залепят. Загубата на налягане в гумата може да повлияе на управлението на автомобила като доведе до загуба на контрол над автомобила.

 Не използвайте комплекта за ремонт на гуми, ако гумата вече е била повредена в резултат на каране без достатъчно налягане.

Колела и гуми

ПРЕДУПРЕЖДЕНИЯ

 Не се опитвайте да залепите повредата, която е извън видимата повърхност на гумата.

 Не се опитвайте да залепите страничната стена на гумата.

Комплекта за ремонт на гуми залепва повечето пробиви на гумата (с диаметър до шест милиметра (1/4 инча)), за да възстанови подвижността временно.

Спазвайте следните правила, когато използвате комплекта:

- Карайте внимателно и избягвайте резки движения на волана и резки маневри, особено, когато автомобилът е много натоварен или теглите ремарке.
- Комплекта ще ви осигури временен ремонт за спешни случаи, като ви помогне да продължите пътя си до следващия автомобил или дилър на гуми, или да карате максимално разстояние от 200 километра (125 мили).
- Не превишавайте максималната скорост от 80 км/ч (50 мили/ч).
- Пазете комплекта далеч от деца.
- Използвайте комплекта само когато околната температура е между - 30 °C (-22°F) или +70°C (+158 °F).

Използване на комплекта за ремонт на гуми

ПРЕДУПРЕЖДЕНИЕ

 Състения въздух може да действа като експлозив.

ПРЕДУПРЕЖДЕНИЕ

 Никога не оставяйте комплекта за ремонт на гуми без наблюдение, докато го използвате.

ВНИМАНИЕ

 Не работете с компресора повече от 10 минути.

Бележка: Използвайте комплекта за ремонт на гуми, само с автомобила, с който е бил доставен.

- Паркирайте автомобила си отстрани на пътя, така че да не пречите на движението и да можете да използвате комплекта, без да сте застрашени.
- Вдигнете ръчната спирачка дори ако сте паркирали на равен път, за да се уверите, че автомобила няма да се движи.
- Не се опитвайте да махате чужди тела като пирони или винтове, проникнали в гумата.
- Оставете двигателя да работи, докато използвате комплекта, но не и ако автомобилът е в затворено или лошо вентилирано пространство (например, в сграда). При тези обстоятелства, включете компресора при изключен двигател.

Колела и гуми

- Заменете бутилката за залепване преди да изтече срока на годност (виж капачката на бутилката).
- Информирайте всички други потребители на автомобила, че гумата е била временно залепена с комплекта за ремонт на гуми и ги уведомяте за специалните условия на каране, които трябва да бъдат спазвани.

Напомпване на гумата

ПРЕДУПРЕЖДЕНИЯ

 Проверете страничната стена на гумата преди надуване. Ако има пукнатини, подутини или подобни повреди, не се опитвайте да напмпате гумата.

 Не стойте директно до гумата, докато компресора помпа.

 Наблюдавайте страничната стена на гумата. Ако се появят пукнатини, подутини или подобни повреди, изключете компресора и пуснете въздуха навън чрез клапана за намаляване на налягането В.

 Не продължавайте да карате с тази гума.

ПРЕДУПРЕЖДЕНИЯ

 Лепилото съдържа естествен гумен латекс. Избягвайте контакт с кожата или дрехите. Ако това се случи, изплакнете засегнатите области незабавно с много вода и се свържете с вашия доктор.

 Ако налягането при надуване на гумата не достигне 1.8 бара (26 psi) за седем минути, гумата може да е претърпяла големи щети, което прави временната поправка невъзможна. Ако това е случая, не продължавайте да карате с тази гума.

ВНИМАНИЕ

 Поставянето на бутилката върху поставката за бутилка ще продупчи печата на бутилката. Не развинтвайте бутилката от поставката, тъй като лепилото ще изтече.

Колела и гуми

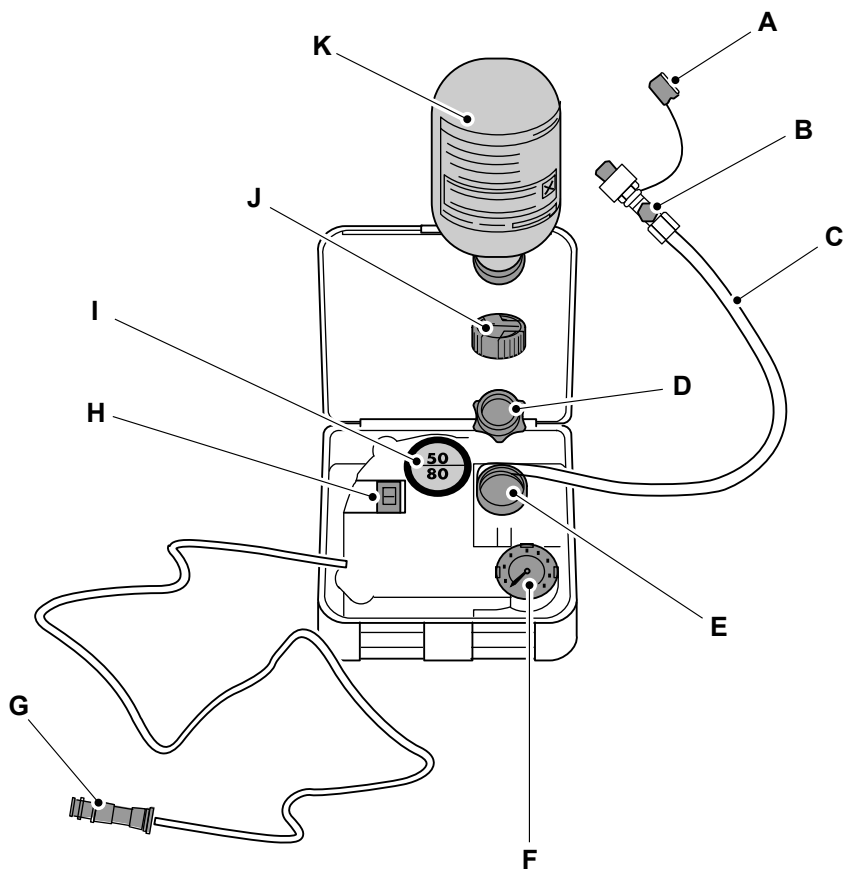

E94973

- A. Предпазна капачка
- B. Клапан за спадане на налягането
- C. Маркуч
- D. Оранжев капак

Колела и гуми

- Е. Поставка за бутилката
- Ф. Индикатор за налягането
- Г. Щепсел за тока с кабел
- Н. Бутон на компресора
- І. Етикет
- Ј. Капак на бутилката
- К. Бутилка с лепило

1. Отворете капака на комплекта за ремонт на гуми.
2. Разлепете етикета І, който показва максимално допустимата скорост от 80 км/ч (50 мили/ч) от рамката и го прикрепете на таблото в полезрението на шофьора. Уверете се, че етикетата не покрива нещо важно.
3. Вземете маркуча С и щепсела с кабел Г от комплекта.
4. Развъртете оранжевия капак D и капак на бутилката J.
5. Завъртете бутилката с лепило К по сока на часовниковата стрелка в поставката за бутилка Е напълно здраво.
6. Махнете капака на клапана от повредената гума.
7. Махнете предпазната капачка А от маркуча С и завъртете маркуча С здраво на клапана на повредената гума.
8. Уверете се, че бутон на компресора Н е на позиция 0.
9. Вмъкнете щепсела за ток Г в изхода на запалката или допълнителния изход за ток. Виж Запалка (стр. 100). Виж Допълнителни изходи за ток (стр. 101).
10. Запалете двигателя.
11. Придвигнете бутон на компресора Н в позиция 1.
12. Помпайте гумата за не повече от седем минути до налягане минимум 1.8 бара (26 psi) и максимално 3.5 бара (51 psi). Преместете бутон на компресора Н на позиция 0 и проверете текущото налягане в гумата с устройството за налягане F.
13. Махнете щепсела Г от изхода на запалката или допълнителния изход за ток.
14. Развъртете бързо маркуча С от клапана на гумата и махнете предпазната капачка А. Затегнете отново капачката на клапана.
15. Оставете бутилката с лепило К на поставката за бутилка Е.
16. Уверете се, че комплекта, капака на бутилката и оранжевия капак се съхраняват безопасно, но са леснодостъпни в автомобила. Комплекта ще е необходим отново, когато проверявате налягането в гумите.

Колела и гуми

17. Веднага карайте приблизително три километра (две мили), така че лепилото да уплътни увредената област.

Бележка: Когато вкарвате лепилото в клапана на гумата, налягането може да се повиши до 6 бара (87 psi), но ще спадне отново след 30 секунди.

ПРЕДУПРЕЖДЕНИЕ



Ако усетите силни вибрации, несъобразно поведение на волана или шумове докато карате, намалете скоростта и карайте внимателно до място, където е безопасно да спрете автомобила. Проверете гумата отново и нейното налягане. Ако налягането на гумата е по-малко от 1.3 бара (19 psi) или има пукнатини, подутини или подобни видими повреди, не продължавайте да карате с тази гума.

Проверка на налягането на гумите

1. Спрете автомобила след като карате приблизително три километра (две мили). Проверете, и когато е необходимо, настройте налягането на повредената гума.
2. Прикрепете комплекта и отчетете налягането на гумите от индикатора за налягане F.
3. Ако налягането на запълнената с лепило гума е 1.3 бара (19 psi) или повече, настройте до определеното налягане. Виж Технически спецификации (стр. 170).
4. Приложете отново процедурата за надуване, за да напълните гумата.
5. Проверете отново налягането на гумите с индикатора за налягане F. Ако налягането на гумата е твърде високо, освободете въздуха от гумата до определеното налягане като използвате клапана за освобождаване на налягането B.

6. След като сте надули гумата до правилното налягане, преместете бутона на компресора H до позиция O, махнете щепсела G от изхода за ток, развъртете маркуч C, затегнете капачката на клапана и махнете предпазната капачка A.

7. Оставете бутилката с лепило K в поставката за бутилка E и съхранете комплекта безопасно в първоначалното му място.

8. Карайте до най-близкия специалист за гуми, за да смените повредената гума. Преди гумата да се махне от рамката, информирайте дилъра на гуми, че гумата съдържа лепило. Обновете комплекта веднага щом е възможно след като е бил използван един път.

Бележка: Помнете, че комплектите за спешен случай за гуми осигуряват само временна способност за движение наредбите по отношение на ремонта на гуми след използването на комплекта за ремонт на гуми могат да се различават в различните страни. Трябва да се консултирате с специалист по гуми за съвет.

ПРЕДУПРЕЖДЕНИЕ



Преди да карате, се уверете, че гумата е настроена на препоръчителното налягане. Виж Технически спецификации (стр. 170). Наблюдавайте налягането в гумите, докато се смени запълнената гума.

Колела и гуми

Празните бутилки за лепило могат да бъдат хвърляни с обикновения боклук. Върнете останките от лепило на вашият дилър или ги изхвърлете съгласно местните наредби за боклука.

RUN FLAT ГУМИ

Принцип на действие
Стандартна гума

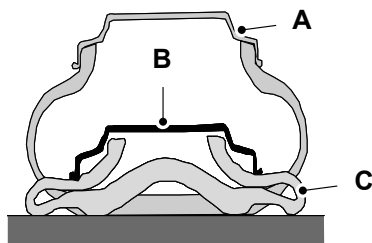

E75207

- A. Позиция на джантата на колелото при правилно налягане на гумите.
- B. Позиция на джантата на колелото при недостатъчно налягане на гумите.
- C. Гума

Run Flat гума

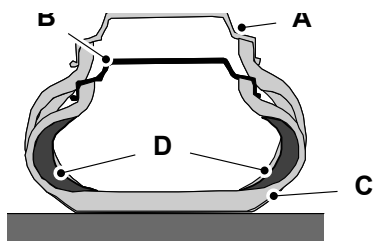

E87667

- A. Позиция на джантата на колелото при правилно налягане на гумите
- B. Позиция на джантата на колелото при недостатъчно налягане на гумите.
- C. Гума
- D. Засилена странична стена

Когато стандартната гума претърпи драстична загуба на налягане, джантата на колелото пренася пълната тежест на автомобила на разрушените странични страни. Можете едва да маневрирате с автомобила и гумата е унищожена.

Run Flat гумите имат стабилни, засилени странични стени, които подпират джантата, ако гумата претърпи загуба на налягане.

Какво трябва да се направи, ако Run Flat гума има дупка

Поради Run Flat качествата на тези гуми, можете да не забележите дефект на гумата. Автомобила ви е оборудван със система за наблюдение на налягането, която ви предупреждава за намаленото налягане. Виж Технически спецификации (стр.170).

Колела и гуми

В случай на дефект на гумата:

- Незабавно намалете до максимална скорост от 80 км/ч (50 мили/ч)
- Избягвайте рязко или погрешно спиране и маневриране с волана и внимателно карайте на завоите.
- Не карайте повече от 80 километра (50 мили) след като забележите дефекта.
- Сменете възможно най-скоро дефектиралата гума.

Смяна на Run Flat гуми

ПРЕДУПРЕЖДЕНИЯ



Уверете се, че гуми центърът е уведен, че автомобила ви е с Run Flat гуми. Никога не поправяйте и не използвайте Run Flat гуми, които са повредени или са били карани до износване.



Ако трябва да се смени Run Flat гума, трябва да се провери съответната джанта на гумата за повреда.

Не правете комбинация от стандартни и



Run Flat гуми. В изолирани случаи, стандартна гума може временно да бъде монтирана на автомобил, който иначе е оборудван с Run Flat гуми. Трябва да бъде посочено на шофьора, че стандартната гума няма Run Flat качества.



Не монтирайте Run Flat гуми на автомобили, които не са оборудвани за тях, моля, свържете се с дилъра си за повече подробности по отношение на съвместимостта.

Run Flat гумите могат да бъдат продавани и монтирани от специално квалифицирани и сертифицирани дилъри на гуми.

ПОДДРЪЖКА НА ГУМИТЕ



E70415

За да се уверите, че предните и задните гуми на автомобила ви се износват равномерно и имат по-дълъг живот, ви препоръчваме да сменяте гумите отпред и отзад и обратно на равни интервали между 5000 и 10000 км (3000 и 6000 мили).

ВНИМАНИЕ



Не стържете страничните стени на гумите, когато паркирате.

Ако трябва да се качите на бордюр, го направете бавно и го приближете с колелата под прав ъгъл на бордюра.

Проверявайте гумите редовно за дупки, чужди предмети и неравномерно износване на грайферите. Неравномерното износване може да означава, че изравняването на колелата е извън спецификациите.

Проверете налягането на гумите (включително на резервната), когато е студено, всеки две седмици.

Колела и гуми

ИЗПОЛЗВАНЕ НА ЗИМНИ ГУМИ

ВНИМАНИЕ

 Уверете се, че използвате правилните гайки за колелата за типа гума, за които са оборудвани зимните гуми.

Ако се използват зимни гуми, се уверете, че налягането на гумите е правилно. Виж Технически спецификации (стр. 170).

ИЗПОЛЗВАНЕ НА ВЕРИГИ ЗА СНЯГ

ПРЕДУПРЕЖДЕНИЯ

 Не превишавайте 40 км/ч (25 мили/ч), когато използвате 14 мм. (0.6 инча) вериги за сняг или 50 км/ч (30 мили/ч), когато използвате 10 мм. (0.4 инча) вериги за сняг.

 Не използвайте вериги за сняг на пътища без сняг.

 Монтирайте вериги за сняг на 215/70 R16 или 235/60 R16 гуми.

ВНИМАНИЕ

 Ако автомобилът ви е оборудван с тасове на гумите, я махнете преди да сложите веригите за сняг.

Бележка: *ABS ще продължи да работи нормално.*

Използвайте само малки вериги за сняг.

Използвайте вериги за сняг само на предните гуми.

Автомобили с контрол на стабилността (ESP)

Автомобили с контрол на стабилността (ESP) могат да покажат някои необичайни характеристики на каране, които могат да бъдат избегнати като се изключи системата. Виж Използване на контрола на стабилността (стр. 115).

СИСТЕМА ЗА НАБЛЮДЕНИЕ НА НАЛЯГАНЕТО В ГУМИТЕ

ПРЕДУПРЕЖДЕНИЯ

 Системата не ви освобождава от отговорността да проверявате редовно налягането в гумите.

 Системата ще осигурява предупреждение само за ниско налягане в гумите. Тя няма да надуе гумите.

 Не карайте продължително с гуми с недостатъчно налягане. Това може да предизвика гумите да се пренагреят и да се спукат.

 Недостатъчното налягане увеличава разхода на гориво и може да намали способността ви да карате автомобила безопасно.

ВНИМАНИЕ

 Не навеждайте или увреждайте вентилите, когато помпате гумите. Гумите трябва да бъдат монтирани от подходящо квалифициран техник.

Колела и гуми

Системата за наблюдение на налягането на гумите ще ви напомни ако има промяна във въздушното налягане на която и да е гума. Тя прави това като използва ABS сензорите, за да отчетат обиколката на въртене на колелата. Когато обиколката се промени, това показва ниско налягане в гумите, и се появява предупредително съобщение на информационния дисплей и светлината за съобщение започва да свети. Виж Информационни съобщения (стр. 80).

Освен прекалено ниско налягане на гумите и повредена гума, следните ситуации могат да повлияят на обиколката на въртене:

- Товара на автомобила е неравномерен.
- Когато се използва ремарке или автомобил се спуска или изкачва по наклон.
- Когато се използват вериги за сняг.
- Каране по меки повърхности или кал.

Бележка: *Системата няма да функционира правилно, но може да има повече време за детекция.*

Ако съобщение за ниско налягане се покаже на информационния дисплей, проверете налягането в гумите веднага щом е възможно и ги надуйте до препоръчаното налягане. Виж Технически спецификации (стр. 170).

Ако това се случва често, открийте и отстранете повредата веднага щом е възможно.

Пренастройка на системата

Бележка: *Не пренастройвайте системата, когато автомобила се движи.*

Бележка: *Трябва да пренастроите системата преди каквото и да е настраиване на налягането на гумите или смяна на гумите.*

Бележка: *Включете запалването.*

Тип 2 табло

1. Като използвате мултифункционалния лост, стигнете 'SET' (Настрой) > T. Pres.
2. Натиснете и задръжте бутона SET(Настрой)/RESET (Пренастрой) докато се появи съобщение Tyre Pressure set (Настройка на налягането в гумите) и се чуе звук.

Тип 3 табло

1. Като използвате мултифункционалния лост, стигнете до hold 'SET' to set Tyre Pres. (Задръжте „Настройка“ за настраиване на налягането в гумите)
2. Натиснете и задръжте бутона SET (Настрой)/RESET (Пренастрой) докато се появи съобщение Tyre Pressure set (Настройка на налягането в гумите) и се чуе звук.

Колела и гуми

ТЕХНИЧЕСКИ СПЕЦИФИКАЦИИ

Въртящ момент на гайката на гумите

| Вид гума | Nm (lb-ft) |
|----------|------------|
| Всички | 130 (96) |

Налягане на гумите (студени гуми)

До 80 км/ч (50 мили/ч)

Налягане на гумите

| Вариант | Размер на гумите | Нормален товар | | Пълен товар | |
|---------|------------------|----------------------------|----------------------------|----------------------------|----------------------------|
| | | Предни | Задни | Предни | Задни |
| | | бар (lbf/in ²) | бар (lbf/in ²) | бар (lbf/in ²) | бар (lbf/in ²) |
| Всички | T135/90 R 17 | 4.2 (61) | 4.2 (61) | 4.2 (61) | 4.2 (61) |

Всички скорости

Налягане в гумите

| Вариант | Размер на гумите | Нормален товар | | Пълен товар | |
|---------|------------------|----------------------------|----------------------------|----------------------------|----------------------------|
| | | Предни | Задни | Предни | Задни |
| | | бар (lbf/in ²) | бар (lbf/in ²) | бар (lbf/in ²) | бар (lbf/in ²) |
| Всички | 215/70 R16 | 2.3 (33) | 2.3 (33) | 2.4 (35) | 2.8 (41) |
| Всички | 235/60 R16 | 2.3 (33) | 2.3 (33) | 2.4 (35) | 2.8 (41) |
| Всички | 235/55 R17 | 2.3 (33) | 2.3 (33) | 2.4 (35) | 2.8 (41) |
| Всички | 235/55 RF17 | 2.3 (33) | 2.3 (33) | 2.4 (35) | 2.8 (41) |
| Всички | 235/50 R18 | 2.3 (33) | 2.3 (33) | 2.4 (35) | 2.8 (41) |
| Всички | 235/45 R19 | 2.3 (33) | 2.3 (33) | 2.4 (35) | 2.8 (41) |

Идентификация на автомобила

ИДЕНТИФИКАЦИОННА ТАБЕЛА НА АВТОМОБИЛА

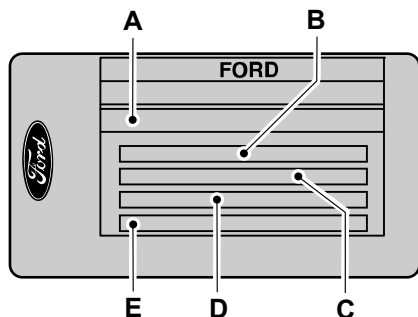

E85610

- A. Идентификационна табела на автомобила
- B. Брутно тегло на автомобила
- C. Брутно тегло на купето
- D. Максимално тегло по предната ос
- E. Максимално тегло по задната ос

Идентификационната табела на автомобила и максималното тегло са показани на табела, която се намира на страната на заключване в дъното на отвора на вратата.

ИДЕНТИФИКАЦИОНЕН НОМЕР НА АВТОМОБИЛА (VIN)

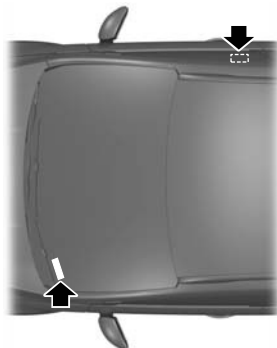

E87496

Идентификационния номер на автомобила е на печат на подовия панел в дясната страна, до предната седалка. Той също е показан на лявата страна на таблото.

Технически спецификации

ТЕХНИЧЕСКИ СПЕЦИФИКАЦИИ

Размери на автомобила

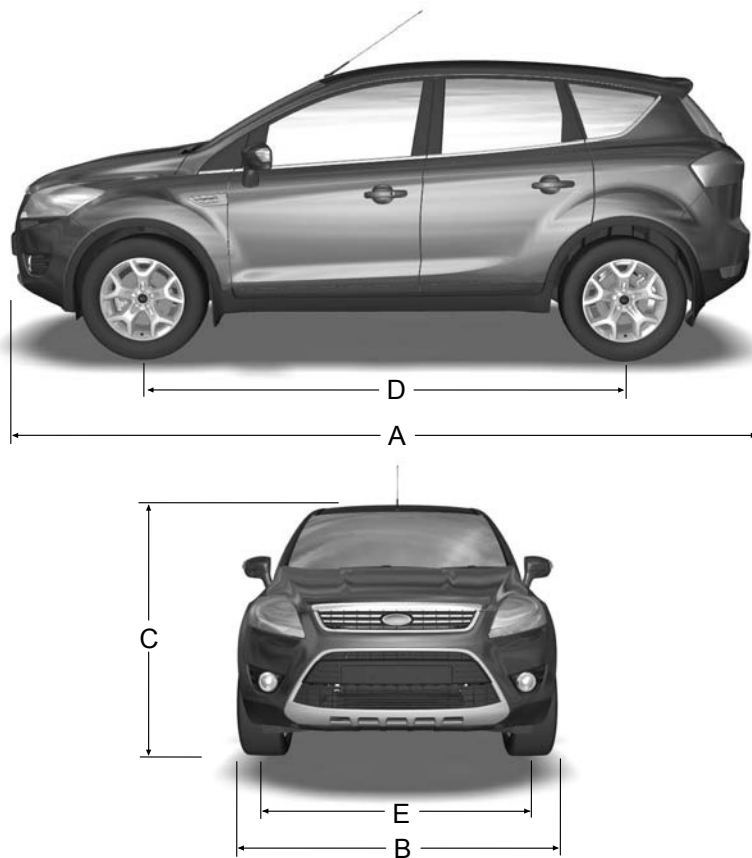

E99435

Технически спецификации

| Вид | Описание на размерите | Размери в мм. (инча) |
|-----|--|-----------------------------|
| A | Максимална дължина | 4 443 (174.9) |
| B | Ширина - включително външните огледала | 2 128 (83.8) |
| C | Височина без надлъжни релси | 1 655 - 1 677 (65.2 - 66) |
| C | Височина със надлъжни релси | 1 687 - 1 710 (66.4 - 67.3) |
| D | База на колелата | 2 690 (105.9) |
| E | Предна част | 1 574 - 1 580 (62 - 62.2) |
| E | Задна част | 1 584 - 1 590 (62.4 - 62.6) |

Технически спецификации

Размери на оборудването за теглене

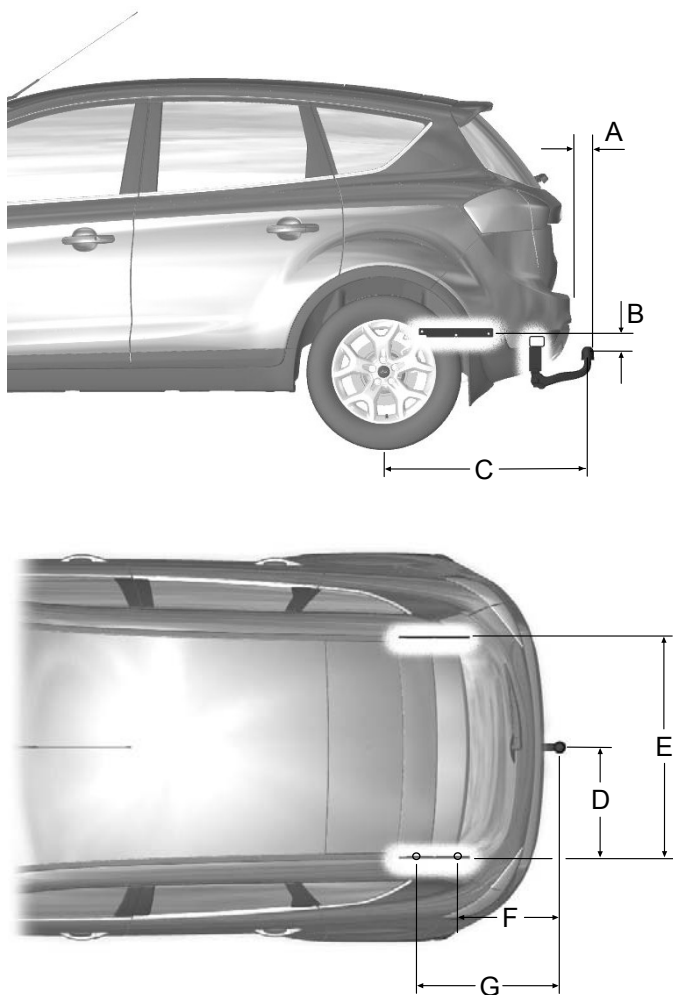

E99436

Технически спецификации

| Вид | Описание на размерите | Размери в мм. (инча) |
|-----|--|-------------------------|
| A | Броня - край на теглича | 98 (3.9) |
| B | Точка на прикрепване - център на топката на теглича | 87 (3.4) |
| C | Център на колелата - център на топката на теглича | 918 (36.1) |
| D | Център на топката на теглича - странична част | 518 (20.4) |
| E | Външна част на страничната част | 1 031 (40.6) |
| F | Център на топката на теглича - център на първата точка на закачане | 446 (17.6) |
| G | Център на топката на теглича - втора точка на закачане | 746 (29.4) |

Телефон

ОБЩА ИНФОРМАЦИЯ

ВНИМАНИЕ

 Използването на системата с изключен двигател ще изтощи акумулатора.

Тази глава описва функциите и характеристиките на Bluetooth хендс-фри системата на мобилния телефон.

Bluetooth частта на системата на мобилния телефон осигурява взаимодействие с аудио и навигационната система и мобилният ви телефон. Тя ви позволява да използвате аудио и навигационната система, за да правите и да получавате обаждания, без да използвате мобилния си телефон.

Съвместимост на телефоните

ВНИМАНИЕ

 Тъй като няма общо споразумение, производителите на мобилни телефони могат да прилагат различни профили на техните Bluetooth устройства. Поради това, може да се появи несъвместимост между телефона ви и хендс-фри системата, която в много случаи може да наруши работата на системата. За да избегнете тази ситуация, само препоръчаните телефони трябва да бъдат използвани.

Моля посетете уеб страницата www.fordmobile-connectivity.com за по-пълна информация.

Телефони със Symbian операционна система

Бележка: Някои телефони изискват инсталирането на специален файл, за да позволят пълен достъп до азбучника на телефона чрез Bluetooth. Това е SIS файл и ще можете да го изтеглите от уеб страницата на Ford www.fordmobile-connectivity.com.

НАСТРОЙКА НА ТЕЛЕФОНА

Азбучник

Бележка: Може да е необходимо да потвърдите достъпа до азбучника на Bluetooth системата чрез мобилния телефон.

След стартиране достъпа до списъка в азбучника може да бъде забавен с няколко минути, в зависимост от размера му.

Категории в азбучника

В зависимост от записите в азбучника, различните категории могат да бъдат показани в аудио устройството.

Например:

| | |
|---|---------|
| M | Мобилен |
| O | Офис |
| H | Домашен |
| F | Факс |

Бележка: Записите могат да бъдат показвани без прикрепване на категория.

Телефон

Категорията може да бъде посочена и с икона:



Телефон



Мобилен



Домашен



Факс



Офис

Превръщане на телефон в активен телефон

Когато използвате системата за първи път, няма свързан телефон към системата.

След като включите запалването и аудио устройството, телефона с Bluetooth трябва да бъде свързан със системата.

Телефон с Bluetooth

След като свържете телефон с Bluetooth към системата, той става активен телефон. За по-нататъшна информация разгледайте менюто на телефона.

След като включите отново запалването и радиото или навигационното устройство, последния активен телефон се избира от системата.

Бележка: В някои случаи Bluetooth връзката трябва да бъде потвърдена в телефона.

Свързване на друг Bluetooth телефон

Свържете друг Bluetooth телефон както е описано в изискванията за Bluetooth връзка.

Телефоните съхранени в системата са достъпни като се използва списъка с телефони на аудио устройството.

Бележка: Максимално шест устройства могат да бъдат свързани. Ако шестте устройства са били свързани вече, един от тях трябва да бъде прекъснат, за да се свърже ново устройство.

НАСТРОЙКА НА BLUETOOTH

Преди да можете да използвате телефона си с автомобила, той трябва да бъде свързан към телефонната система на автомобила.

Работа с телефоните

До шест Bluetooth устройства могат да бъдат свързани към автомобилната система.

Бележка: Ако има текущо обаждане, когато телефона, който работи се избере като нов активен телефон, обаждането се прехвърля на аудио системата на автомобила.

Бележка: Дори свързан към системата на автомобила, телефона ви може да бъде използван по обичайния начин.

Телефон

Изисквания за Bluetooth връзка

Изисква се следното преди да се установи Bluetooth връзка:

1. Bluetooth трябва да е активиран на телефона и аудио устройството. Уверете, се че опцията на Bluetooth менюто на аудио устройството е настроена на ON (Включена). За информация за настройките на телефона, разгледайте ръководството на телефона ви.
2. Частният режим не трябва да бъде активиран на телефона с Bluetooth.
3. Потърсете аудио устройството.
4. Изберете Ford Audio (Аудио Ford).
5. Въведете кодовия номер показан на дисплея, като използвате клавиатурата на телефона.

Ако кодовия номер е показан на дисплея, въведете Bluetooth PIN номера 0000 като използвате клавиатурата на телефона. Сега въведете Bluetooth PIN номера показан на дисплея.

Бележка: Телефонното обаждане ще бъде прекъснато, ако аудио устройството се изключи. Ако ключът на запалването е на позиция изключено, обаждането ще продължи да тече.

НАСТРОЙКА НА ТЕЛЕФОНА

Дистанционно управление
Бутони Voice (Глас) и mode (Режим)

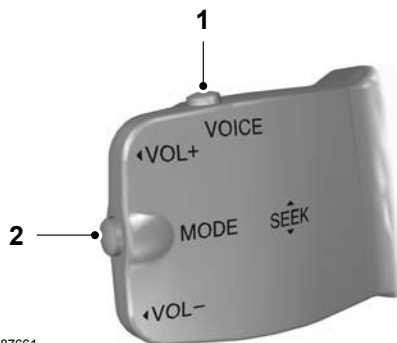

E87661

1. Voice (Глас) бутон
2. Mode (Режим) бутон

Входящите обаждания могат да бъдат приети като се натисне един път бутоната MODE (Режим).

ИЗПОЛЗВАНЕ НА ТЕЛЕФОНА - АВТОМОБИЛИ БЕЗ: НАВИГАЦИОННА СИСТЕМА

Тази глава функциите на телефона на аудио устройството.

Бележка: Разгледайте аудио ръководството за подробности за контрола. Трябва да има активен телефон.

Телефон

Дори свързан за аудио устройството, телефона ви все пак може да бъде използван по обичайния начин.

Бележка: *Можете да излезете от менюто на телефона като натиснете всеки бутон като CD, AM/FM или AUX.*

Осъществяване на обаждане

Набиране на номер чрез гласов контрол

Телефонните номера могат да бъдат набрани чрез гласов контрол. Виж Телефонни команди (стр. 199).

Набиране на номер чрез адресната книга

Можете да отворите адресната книга на телефона чрез Bluetooth. Записите ще се появят на дисплея на устройството.

1. Натиснете PHONE (Телефон) или бутона за приемане на обажданията.
2. Натиснете бутона MENU (Меню).
3. Продължавайте да натискате бутона MENU (Меню), докато се появи PHONEBOOK (Адресна книга).
4. Натиснете бутоните за търсене, за да изберете желанния телефонен номер.

Бележка: *Натиснете и задържете бутона за търсене, за да прескочите до следващата буква от азбуката.*

5. Натиснете PHONE (Телефон) или бутона за приемане на обажданията, за да наберете избрания телефонен номер.

Набиране на номер чрез адресната книга - Sony радио

Можете да отворите адресната книга чрез Bluetooth. Записите ще се появят на дисплея на устройството.

1. Натиснете бутона PHONE (Телефон).
2. Натиснете бутона за търсене, докато се появи адресната книга.
3. Натиснете бутоните със стрелки нагоре/надолу, за да изберете желанния телефонен номер.

Бележка: *Натиснете и задържете бутоните със стрелки нагоре/надолу, за да прескочите следващата буква от азбуката.*

4. Натиснете PHONE (Телефон) или бутона за приемане на обажданията, за да наберете избрания телефонен номер.

Набиране на номер чрез телефонната клавиатура

Ако имате аудио устройство с телефонна клавиатура (бутони 0-9*, и #):

1. Натиснете бутона за приемане на обажданията. Натиснете бутона PHONE (Телефон), ако имате Sony радио.
2. Наберете номера като използвате телефонната клавиатура на аудио устройството.
3. Натиснете бутона за приемане на обажданията.

Бележка: *Ако въведете неправилно число, докато въвеждате телефонния номер, натиснете бутона за търсене наляво, за да изтриете последната цифра. Дълго натискане ще изтрие пълната поредица от цифри. Натиснете и задържете 0, за да въведете + число.*

Телефон

Приключване на обаждане

Обажданията могат да бъдат прекратявани, като се натисне бутона за отхвърляне на обажданията.

Аудио устройствата без телефонна клавиатура могат да приключват обажданията като се натисне или PHONE, CD, AM/FM или ON/OFF (Включен/Изключен), или като се натисне бутона MODE (Режим) на дистанционното управление.

Повторно набиране на номер

1. Натиснете бутона PHONE (Телефон) или бутона за приемане на обаждания.
2. Натиснете бутона MENU (Меню).
3. Изберете списъка CALL OUT (Изходящи обаждания) или списъка CALL IN (Входящи обаждания). На някои аудио устройства, изберете списъците MISSED (Пропуснати), INCOMING (Входящи) или OUTGOING (Изходящи) обаждания.

Бележка: Ако активният телефон не дава списък с изходящите обаждания, последният номер/запис на изходящото обаждане може да бъде набрано повторно.

4. Натиснете бутона за търсене на аудио устройството.
5. Натиснете PHONE (Телефон) или бутона за приемане на обажданията, за да наберете желаните телефонен номер.

Повторно набиране на номер - Sony радио

1. Натиснете бутона PHONE (Телефон) или бутона за приемане на обаждания.
2. Натиснете бутона за търсене, докато се покаже желаните списък.

Бележка: Ако активен телефон не дава списък с изходящите обаждания, последният номер/запис на изходящо обаждане ще бъде набран повторно.

3. Натиснете бутоните нагоре/надолу, за да изберете желаните номер.
4. Натиснете PHONE (Телефон) или бутона за приемане на обажданията, за да наберете желаните телефонен номер.

Повторно набиране на последният избран номер - Sony радио

1. Натиснете бутона за приемане на обажданията.
2. Натиснете бутона за приемане на обажданията отново, за да наберете номера.

Получаване на входящо обаждане

Приемане на входящо обаждане

Входящите обаждания могат да бъдат приети като се натисне бутона за приемане на обаждания, бутона PHONE (Телефон) или бутона MODE (Режим) на дистанционното управление.

Отхвърляне на входящо обаждане

Входящите обаждания могат да бъдат отхвърляни като се натисне бутона за отхвърляне на обажданията. Аудио устройствата без телефонна клавиатура могат да отхвърлят дадено обаждане като се натисне или PHONE, CD, AM/FM или ON/OFF (Включване/Изключване).

Получаване на второ входящо обаждане

Бележка: Функцията за второ входящо обаждане трябва да бъде активирана на вашият телефон.

Телефон

Ако има входящо обаждане по време на друго обаждане, ще се чуе звук и ще имате опцията да прекратите активно обаждане и да приемете входящото обаждане.

Приемане на второ входящо обаждане

Второто входящо обаждане може да бъде прието като се натисне бутона за приемане на обажданията, бутона PHONE (Телефон) или бутона MODE (Режим) на дистанционното управление.

Отхвърляне на второ входящо обаждане

Второто входящо обаждане може да бъде отхвърлено като натиснете бутона за отхвърляне на обаждания. Устройства без телефонна клавиатура могат да отхвърлят второ входящо обаждане като натиснете бутона CD или бутона AM/FM.

Заглушаване на микрофона

По време на обаждане, е възможно да заглушите микрофона. Докато е заглушен, ще се появи потвърждение на дисплея.

Аудио устройства със зелен бутон за приемане на обажданията

Натиснете бутона за приемане на обажданията. Натиснете бутона отново, за да изключите тази функция.

Аудио устройства без зелен бутон за приемане на обажданията

Натиснете бутоните за търсене нагоре или надолу. Натиснете бутона още веднъж, за да изключите тази функция.

Смяна на активния телефон

Бележка: Телефоните трябва да бъдат свързани към системата, преди да бъдат направени активни.

Използване на бутона за запаметяване на радиостанцията

Бележка: Този процес е само за аудио устройства без телефонна клавиатура.

1. Натиснете бутона PHONE (Телефон) на аудио устройството.
2. Въведете предварително определения номер, който се изисква (като използвате предварително настроените бутони за радиостанция 1-6).

Използване на менюто на аудио устройството

Бележка: След като свържете телефон към системата, той става активния телефон.

1. Натиснете бутона PHONE (Телефон) или бутона за приемане на обажданията.
2. Натиснете бутона MENU (Меню) на аудио устройството.
3. Изберете опцията ACTIVE PHONE (Активен телефон) на аудио устройството.
4. Придвижвайте се през различните съхранени телефони като използвате бутоните за търсене на дисплея на свързаните телефони.
5. Натиснете бутона MENU (меню), за да изберете телефона, който трябва да бъде активния телефон.

Прекъсване на свързан телефон

Свързан телефон може да бъде изтрит по всяко време от системата, ако телефона не изпълнява в момента някаква функция.

Телефон

1. Натиснете бутона PHONE (Телефон) или бутона за приемане на обаждания.
2. Натиснете бутона MENU (Меню) на аудио устройството.
3. Изберете опцията DEBOND (Прекъсни) на аудио устройството.
4. Придвигнете се през различните телефони като използвате бутоните за търсене и покажете телефона, който трябва да бъде прекъснат.
5. Натиснете бутона MENU (Меню), за да изберете телефона, който трябва да бъде прекъснат.

Прекъсване на свързан телефон - Sony радио

Свързан телефон може да бъде изтрил по всяко време от системата освен, ако не тече обаждане в момента.

1. Натиснете бутона PHONE (Телефон).
2. Натиснете бутоните със стрелки нагоре/надолу, докато достигнете опцията DEBOND (Прекъсни).
3. Придвигнете се през различните телефони като използвате бутоните за търсене и покажете телефона, който трябва да бъде прекъснат.
4. Натиснете бутона ОК, за да прекъснете.

ИЗПОЛЗВАНЕ НА ТЕЛЕФОНА - НАВИГАЦИОННА СИСТЕМА

Тази глава описва телефонните функции на Навигационната система.

Бележка: *Разгледайте Ръководството за навигационната система за подробности за контролите.*

Трябва да има активен телефон. Дори и да е свързан с Навигационната система, телефона ви все още може да бъде използван по обичайния начин.

Осъществяване на обаждане

Набиране на номер

Телефонните номера могат да бъдат набрани като се използва гласовия контрол. Виж Гласов контрол (стр.185).

Прекратяване на обаждане

Обажданията могат да бъдат прекратявани като се натиснат бутоните или END (Край), или MODE (Режим) на отдалеченото дистанционно или бутоните ON/OFF (Включена/Изключена) на навигационната система.

Повторно набиране на номер

1. Натиснете бутона PHONE (Телефон) на устройството.
2. Изберете REDIAL (Набери повторно).

Получаване на входящо обаждане

Приемане на входящо обаждане

Входящите обаждания могат да бъдат приети като се натисне или бутона за приемане на обажданията, бутона MODE (Режим) на дистанционното управление, бутона PHONE (Телефон) на устройството или като се използва бутона ACCEPT (Приеми) на менюто.

Телефон

Отхвърляне на входящо обаждане

Входящите обаждания могат да бъдат отхвърлени като се натисне или бутона за отхвърляне на обажданията или бутоните CD или AM/FM на устройството или като се използва опцията REJECT (Отхвърли) на менюто.

Получаване на второ входящо обаждане

Бележка: *Функцията за второ входящо обаждане трябва да бъде активирана на телефона ви.*

Ако има входящо обаждане, докато тече обаждане, ще се чуе звук и ще имате опцията да прекратите активното обаждане и да приемете входящото обаждане.

Приемане на второ входящо обаждане

Второто входящо обаждане може да бъде прието като се натисне бутона за приемане на обаждания, бутона MODE (Режим) на дистанционното управление, бутона PHONE (Телефон) на устройството или като използвате опцията ACCEPT (Приеми) на менюто.

Бележка: *Това ще прекрати входящото обаждане в момента.*

Отхвърляне на второ входящо обаждане

Второто входящо обаждане може да бъде отхвърлено или като се натисне бутона за отхвърляне на обаждания, или един от следните бутони на устройството: CD, AM/FM.

Заглушаване на микрофона

По време на обаждане е възможно да заглушите микрофона. Докато е заглушен, ще се покаже потвърждение на дисплея.

DVD навигационни устройства

Натиснете бутона за заглушаване (символ на микрофон с линия върху него). Натиснете отново бутона, за да изключите тази функция.

CD навигационни устройства

Натиснете бутона за заглушаване на микрофона.

Натиснете бутона още веднъж, за да изключите тази функция.

Смяна на активния телефон

Бележка: *Телефоните трябва да бъдат свързани към системата, преди да могат да станат активни.*

Бележка: *След свързване на телефона към системата, той става активния телефон.*

1. Натиснете бутона PHONE (Телефон) на устройството.
2. Като използвате опцията BT SETTINGS (BT Настройки), изберете активния телефон от списъка.

Прекъсване на свързан телефон

Свързан телефон може да бъде изтрит от системата по всяко време, освен ако няма текущо обаждане.

1. Натиснете бутона PHONE (Телефон) на устройството.
2. Изберете опцията BT SETTINGS (BT Настройки) на менюто.

Телефон

3. Изберете опцията DEBOND (Прекъсни)
на менюто.
4. Изберете телефона от списъка.

Гласов контрол

ПРИНЦИП НА ДЕЙСТВИЕ

ВНИМАНИЕ

 Използването на системата с изключен двигател може да изтощи акумулатора.

Разпознаването на гласа включва оперирането на системата, без да е необходимо да отклонявате вниманието си от пътя пред вас, за да смените настройките или да получите отговор от системата.

Когато зададете една от определените команди, когато системата е активна, системата за разпознаване на гласа превръща командата ви в контролен сигнал за системата. Вашите команди приемат формата на диалог. Вие се водите в тези диалози чрез съобщения или въпроси.

Моля запознайте се с функциите на системата преди да използвате разпознаването на гласа.

Поддържани команди

Системата за гласов контрол ви позволява да контролирате следните функции на автомобила:

- Bluetooth телефон
- радио
- CD плейър/CD чейнджър
- външно устройство (USB)
- външно устройство (iPod)
- SD карта

- автоматичен контрол на климатика
- навигационната система (DVD устройства - разгледайте отделното ръководство за DVD навигация).

Бележка: Системата за гласов контрол се определя от езика. Ако получите система, която работи на друг език, моля консултирайте се с вашия дилър.

Отговор на системата

Докато сте в гласова сесия, системата ще издава тон всеки път, когато е готова да продължи.

Не се опитвайте да давате каквито и да е команди, преди да чуете тона. Системата за гласов контрол ще повтори всяка команда, която сте задали.

Ако не сте сигурни как да продължите кажете „HELP“ (Помощ) за помощ или „CANCEL“ (Отхвърли), ако не искате да продължите.

Функцията „HELP“ (Помощ) дава подмению от налични гласови команди, подробни описания на всички възможни команди може да бъде намерена на следващите страници.

Гласови команди

Всички гласови команди трябва да бъдат давани с естествено звучащ глас, като че ли се говори на пътник или по телефона. Нивото на вашият глас трябва да зависи от нивото на заобикалящия шум в или извън автомобила, но не трябва да се вика.

Гласов контрол

ИЗПОЛЗВАНЕ НА ГЛАСОВИЯ КОНТРОЛ

Работа на системата

Редът и съдържанието на гласовите контролни команди са дадени в следните списъци. Таблиците показват поредицата от гласови команди на потребителя и отговорите на системата за всяка налична функция. <> показва число или име, което е въведено от потребителя.

Кратки команди

Има много кратки гласови команди, които ви позволяват да контролирате някои от характеристиките на автомобила без да следвате пълното меню от команди. Те са:

- Телефон: „MOBILE NAME“ (Мобилно име), „DIAL NUMBER“ (Набери номера), „DIAL NAME“ (Набери името), and „REDIAL“ (Набери отново).
- CD плейър/CD Чейнджър: „DISC“ (Диск) и „TRACK“ (Песен)
- автоматичен контрол на климатика: „TEMPERATURE“ (температура), „AUTO MODE“ (Авто режим), „DEFROSTING/DEMISTING ON“ (Размразяване/Изпаряване включено) и „DEFROSTING/DEMISTING OFF“ (Размразяване/Изпаряване изключено)
- радио: „TUNE NAME“ (Име на песента)
- външно устройство (USB): „TRACK“ (Песен)
- външно устройство (iPod): „TRACK“ (Песен)
- SD карта: „TRACK“ (Песен).

Започване на комуникация със системата

Преди да започнете да говорите на системата трябва да натиснете бутона VOICE (Глас) или MODE (Режим) за всяка операция и да изчакате докато системата отговори с тон. Виж Гласов Контрол (стр. 41). Натиснете бутона отново, за да прекратите гласовата сесия.

Въведено име

Функционалността с въведено име може да поддържа телефона, аудио и навигационните характеристики като се използва функцията „STORE NAME“ (Съхрани име). Можете да давате имена на неща като любимите ви радиостанции и лични контакти на телефона. Виж Команди на аудио устройството (стр. 186). Виж Телефонни команди (стр. 199). Виж Команди на навигационната система (стр. 204).

- Можете да съхраните до 20 имена за дадена функция.
- Средното време за записване за всяко име е средно 2-3 секунди.

КОМАНДИ НА АУДИО УСТРОЙСТВОТО

CD Плейър

Можете да контролирате плейбек директно от гласовите команди.

Гласов контрол

Преглед

Прегледът по-долу показва наличните гласови команди. Следните списъци дават повече информация за пълното меню от команди на избраните примери.

| |
|---|
| „CD PLAYER“ (CD Плейър) |
| „HELP“ (Помощ) |
| PLAY“ (Пусни) |
| „TRACK“* (Песен) |
| „SHUFFLE ALL“ (Разбъркай всички) |
| „SHUFFLE FOLDER“** (Разбъркай в папката) |
| SHUFFLE OFF“ (Изключено разбъркване) |
| „REPEAT FOLDER“** (Повтори папката) |
| „REPEAT TRACK“ (Повтори песента) |
| „REPEAT OFF“ (Изключване на повторение) |

* Може да бъде използвано като кратка команда.

** Съществува само, ако CD-то съдържа аудио данни като MP3 или WMA.

Песен

Можете да избирате песен от вашето CD директно.

| Стъпка | Потребителя казва | Системата отговаря |
|--------|-------------------------|---|
| 1 | „CD PLAYER“ (CD Плейър) | „CD PLAYER“ (CD Плейър) |
| 2 | „TRACK“* (Песен) | „TRACK NUMBER PLEASE“ (Номер на песента моля) |

Гласов контрол

| Стъпка | Потребителя казва | Системата отговаря |
|--------|--|--------------------------------|
| 3 | „<a number between 1 and 99>“** (число между 1 и 99) | „TRACK <number>“ (Песен номер) |

* Може да бъде използвана като кратка команда.

** Допълнително, числата могат да бъдат казвани като четири единични цифри (например, 2, 4, 5, за песен 245).

Разбъркай всички

За да зададете случайна песен.

| Стъпка | Потребителя казва | Системата отговаря |
|--------|----------------------------------|-------------------------|
| 1 | „CD PLAYER“ (CD Плейър) | „CD PLAYER“ (CD Плейър) |
| 2 | „SHUFFLE ALL“ (Разбъркай всички) | |

CD чейнджър

Преглед

Прегледът по-долу показва наличните гласови команди. Следните списъци дават повече информация за пълното меню от команди в избраните примери.

| |
|----------------------------------|
| „CD CHANGER“ (CD ЧЕЙНДЖЪР) |
| „HELP“ (Помощ) |
| „PLAY“ (Пусни) |
| „DISC“** (Диск) |
| „TRACK“** (Песен) |
| „SHUFFLE ALL“ (Разбъркай всички) |

Гласов контрол

| |
|--|
| „CD CHANGER“ (CD Чейнджър) |
| „SHUFFLE CD“ (Разбъркай CD-то) |
| „SHUFFLE FOLDER“** (Разбъркай Папката) |
| „SHUFFLE OFF“ (Разбъркване изключено) |
| „REPEAT CD“ (Повтори CD-то) |
| „REPEAT FOLDER“** (Повтори папката) |
| „REPEAT TRACK“ (Повтори песента) |
| „REPEAT OFF“ (Повторение изключено) |

* Може да бъде използвано като кратка команда.

** Налично само ако CD-то съдържа аудио файлове като MP3 или WMA.

Диск

Ако имате CD чейнджър, можете да изберете номера на диска

| Стъпка | Потребителя казва | Системата отговаря |
|--------|--|--|
| | „CD CHANGER“ (CD чейнджър) | „CD CHANGER“ (CD чейнджър) |
| | „DISC“* (Диск) | „DISC NUMBER PLEASE“ (Номер на диска моля) |
| | „<a number between 1 and 6>“ (число между 1 и 6) | „DISC <number>“ (номер на диска) |

* Може да бъде използвано като кратка команда.

Песен

Можете да изберете директно номера на песента

| Стъпка | Потребителя казва | Системата отговаря |
|--------|----------------------------|----------------------------|
| 1 | „CD CHANGER“ (CD чейнджър) | „CD CHANGER“ (CD чейнджър) |

Гласов контрол

| Стъпка | Потребителя казва | Системата отговаря |
|--------|--|---|
| 2 | „TRACK“* (Песен) | „TRACK NUMBER PLEASE“ (номер на песента моля) |
| 3 | „<a number between 1 and 99>“** (Число между 1 и 99) | „TRACK <number>“ (Песен номер) |

* Може да бъде използвана като кратка команда.

** Допълнително, числата могат да бъдат казвани като четири единични цифри (например, 2, 4, 5, за песен 245)

Разбъркай CD

За да зададете произволна песен от съдържанието на диска:

| Стъпка | Потребителя казва | Системата отговаря |
|--------|--------------------------------|----------------------------|
| 1 | „CD CHANGER“ (CD Чейнджър) | „CD CHANGER“ (CD чейнджър) |
| 2 | „SHUFFLE CD“ (Разбъркай CD-то) | |

Радио

Гласовите команди на радиото поддържат функционалността на радиото и позволява включването на радиостанции чрез гласов контрол.

Преглед

Прегледът по-долу показва наличните гласови команди. Следните списъци дават повече информация за пълното меню от команди в избраните примери.

| |
|-------------------------------|
| „RADIO“ (Радио) |
| „HELP“ (Помощ) |
| „AM“ |
| „FM“ |
| „TUNE NAME“* (Име на радиото) |
| „DELETE NAME“ (Изтрий името) |

Гласов контрол

| |
|--|
| „RADIO“ (радио) |
| „DELETE DIRECTORY“ (Изтрий директорията) |
| „PLAY DIRECTORY“ (Изсвири директорията) |
| „STORE NAME“ (Съхрани името) |
| „PLAY“ (Изсвири) |
| |

* Може да бъде използвано като кратка команда.

Честота на радиото

Тази функция ви позволява да включите радиостанция чрез гласови команди.

| Стъпка | Потребителя казва | Системата отговаря |
|--------|-------------------------|---|
| 1 | RADIO“ (Радио) | „RADIO“ (Радио) |
| 2 | „AM“ (AM) | „AM FREQUENCY PLEASE“ (AM честота моля) |
| | „FM“ (FM) | „FM FREQUENCY PLEASE“ (FM честота моля) |
| 3 | „<frequency>“ (честота) | „TUNE <frequency>“ (радио, честота) |

* Честотата може да бъде въведена по различни начини. Погледнете по-долу за няколко представителни примера.

FM честота: 87.5 - 108.0 в отрязъци от 0.1

- „Eighty nine point nine“ (Осемдесет и девет и девет) (89.9)
- „Ninety“ (деветдесет) (90.0)
- „One hundred point five“ (сто, точка пет) (100.5)
- „One zero one point one“ (сто и едно и едно) (101.1)
- „One zero eight“ (сто и осем) (108.0)

AM/MW честота: 531 - 1602 в отрязъци от 9

AM/LW честота: 153 - 281 в отрязъци от 1

- „Five thirty one“ (петстотин тридесет и едно) (531)
- „Nine hundred“ (деветстотин) (900)
- „Fourteen forty“ (хиляда четиристотин и четиридесет) (1440)
- „Fifteen zero three“ (хиляда петстотин и три) (1503)
- „Ten eighty“ (хиляда и осемдесет) (1080)

Съхрани име

Ако сте настроили радиостанцията, можете да я съхраните с името в директорията.

Гласов контрол

| Стъпка | Потребителя казва | Системата отговаря |
|--------|----------------------------|--|
| 1 | RADIO" (радио) | „RADIO" (Радио) |
| 2 | „STORE NAME" (Съхрани име) | „STORE NAME" (Съхрани име) „NAME PLEASE" (Име моля) |
| 3 | „<name>" (име) | REPEAT NAME PLEASE" (Повторете името моля) |
| 4 | „<name>" (Име) | „STORING NAME" (Съхранявам името) „<name> STORED" (име съхранено) |

Име на радиостанцията

Тази функция ви позволява да извикате съхранена радиостанция.

| Стъпка | Потребителя казва | Системата отговаря |
|--------|-------------------------------|----------------------------|
| 1 | RADIO" (Радио) | „RADIO" (Радио) |
| 2 | „TUNE NAME"* (Име на радиото) | „NAME PLEASE" (Радио моля) |
| 3 | „<name>" (име) | „TUNE <name>" (радио, име) |

* Може да бъде използвано като кратка команда.

Изтриване на име

Тази функция ви позволява да изтриете съхранена радиостанция.

| Стъпка | Потребителя казва | Системата отговаря |
|--------|----------------------------|---|
| 1 | RADIO" (Радио) | „RADIO" (Радио) |
| 2 | „DELETE NAME" (Изтрий име) | „NAME PLEASE" (Име моля) |
| 3 | „<name>" (Име) | DELETE <name>" (Изтрий име) „CONFIRM YES OR NO" (Потвърди да или не) |
| 4 | „YES" (Да) | „DELETED" (Изтрито) |

Гласов контрол

| Стъпка | Потребителя казва | Системата отговаря |
|--------|-------------------|---|
| | „NO” (Не) | „COMMAND CANCELLED” (Командата е прекратена) |

Изсвири директория

Тази функция ви позволява системата да ви информира за всички съхранени радиостанции.

| Стъпка | Потребителя казва | Системата отговаря |
|--------|---------------------------------------|---|
| 1 | „RADIO” (Радио) | „RADIO” (Радио) |
| 2 | „PLAY DIRECTORY” (Изсвири директория) | „PLAY <DIRECTORY>” (Изсвири директория) |

Изтрий директория

Тази функция ви позволява да изтриете всички съхранени радиостанции едновременно.

| Стъпка | Потребителя казва | Системата отговаря |
|--------|--|---|
| 1 | „RADIO” (Радио) | „RADIO” (Радио) |
| 2 | „DELETE DIRECTORY” (Изтрий директория) | „DELETE DIRECTORY” (Изтрий директория) „CONFIRM YES OR NO” |
| 3 | „YES” (Да) | „RADIO DIRECTORY DELETED” (Радио директория изтрита) |
| | „NO” (не) | „COMMAND CANCELLED” (Командата е прекратена) |

Изсвири

Тази функция включва аудио източника в радио режим.

| Стъпка | Потребителя казва | Системата отговаря |
|--------|-------------------|--------------------|
| 1 | „RADIO” (Радио) | „RADIO” (Радио) |
| 2 | „PLAY” (Изсвири) | |

Гласов контрол

Външни устройства - USB

Тези гласови команди поддържат функционалността на външно USB устройство, което може да бъде свързано с аудио устройството.

Преглед

Прегледа по-долу представя наличните гласови команди. Следните списъци дават информация за пълното меню от команди в избраните примери.

| |
|--|
| „EXTERNAL DEVICE”, „USB” (Външно устройство, USB) |
| „HELP” (Помощ) |
| „PLAY” (Изsvири) |
| „TRACK”* (Песен) |
| „PLAYLIST”** (Списък с песни) |
| „FOLDER”** (Папка) |
| „SHUFFLE ALL” (Разбъркай всички) |
| „SHUFFLE FOLDER” (Разбъркай папката) |
| „SHUFFLE PLAYLIST” (Разбъркай списъка с песни) |
| „SHUFFLE OFF” (Изключи разбъркване) |
| „REPEAT TRACK” (Повтори песента) |
| „REPEAT FOLDER” (Повтори папката) |
| „REPEAT OFF” (Повторение изключено) |

* Може да бъде използвано като кратка команда.

** Списъците с песни и папките активирани от гласовия контрол трябва да имат зададени специални имена на файлове. Виж Обща информация (стр. 207).

Използване на USB

Тази функция ви позволява да превключите аудио източника към свързаното USB.

Гласов контрол

| Стъпка | Потребителя казва | Системата отговаря |
|--------|---------------------------------------|---------------------------------------|
| 1 | „EXTERNAL DEVICE“ (Външно устройство) | „EXTERNAL DEVICE“ (Външно устройство) |
| 2 | „USB“ | „USB“ |
| 3 | „PLAY“ (Изсвири) | |

USB Песен

Можете да избирате песен на вашето USB устройство директно.

| Стъпка | Потребителя казва | Системата отговаря |
|--------|---|---|
| 1 | „EXTERNAL DEVICE“ (Външно устройство) | „EXTERNAL DEVICE“ (Външно устройство) |
| 2 | „USB“ | „USB“ |
| 3 | „TRACK“ (Песен) | „TRACK NUMBER PLEASE“ (Номер на песента моля) |
| 4 | „<a number between 1 and 99>“* (число между 1 и 99) | „TRACK <number>“ (Песен номер) |

** Допълнително, числата могат да бъдат казвани като четири единични цифри (например, 2, 4, 5, за песен 245).

Външни устройства - iPod

Тези гласови команди поддържат функционалността на iPod, който може да бъде свързан към аудио устройството.

Преглед

Прегледа по-долу представя наличните гласови команди. Следните списъци дават информация за пълното меню от команди в избраните примери

| |
|--|
| „EXTERNAL DEVICE“, „IPOD“ (Външно устройство) |
| „HELP“ (Помощ) |
| „PLAY“ (Изсвири) |

Гласов контрол

| |
|--|
| „EXTERNAL DEVICE”, „IPOD” (Външно устройство, IPOD) |
| „TRACK”* (Песен) |
| „PLAYLIST”** (Списък с песни) |
| „SHUFFLE ALL” (Разбъркай всички) |
| „SHUFFLE PLAYLIST” (Разбъркай списъка) |
| „SHUFFLE OFF” (Разбъркване изключено) |
| „REPEAT TRACK” (Повтори песента) |
| „REPEAT OFF” (Повторение изключено) |

* Може да бъде използвано като кратка команда.

** Списъците с песни активирани от гласовия контрол трябва да имат зададени специални имена на файлове. Виж Обща информация (стр. 207).

iPod Песен

Можете да избирате песен от целия списък със заглавия от вашия iPod директно.

| Стъпка | Потребителя казва | Системата отговаря |
|--------|--|---|
| 1 | „EXTERNAL DEVICE” (Външно устройство) | „EXTERNAL DEVICE” (Външно устройство) |
| 2 | „IPOD” | „IPOD” |
| 3 | „TRACK”* (Песен) | „TRACK NUMBER PLEASE” (Номер на песента моля) |
| 4 | „<a number between 1 and 99>”** (число между 1 и 99) | „TRACK <number>” (Песен, номер) |

* Може да бъде използвано като кратка команда

** Освен това номерата могат да се изговарят като максимум пет отделни цифри (напр. „5”, „2”, „4”, „5”, „3” за запис 52453) до не повече от 65535.

Гласов контрол

iPod списък с песни

Можете да избирате списък с песни директно от вашият iPod.

| Стъпка | Потребителя казва | Системата отговаря |
|--------|--|--|
| 1 | „EXTERNAL DEVICE“ (Външно устройство) | „EXTERNAL DEVICE“ (Външно устройство) |
| 2 | „IPOD“ | „IPOD“ |
| 3 | „PLAYLIST“* (Списък с песни) | „PLAYLIST NUMBER PLEASE“ (Номер на списъка моля) |
| 4 | „<a number between 1 and 10>“ (число между 1 и 10) | „PLAYLIST <number>“ (Списък, номер) |

* Списъците с песни активирани от гласовия контрол трябва да имат специални имена на файлове. Виж Обща информация (стр.207).

SD карта

Тези гласови команди поддържат функционалността на SD карта, на която има подходящи аудио файлове.

Преглед

Прегледа по-долу представя наличните гласови команди. Следните списъци дават информация за пълното меню от команди в избраните примери.

| „SD CARD“ (SD карта) |
|---------------------------------------|
| „HELP“ (Помощ) |
| „PLAY“ (Изsvири) |
| „TRACK“* (песен) |
| „SHUFFLE ALL“ (Разбъркай всички) |
| „SHUFFLE FOLDER“ (Разбъркай папката) |
| „SHUFFLE OFF“ (Разбъркване изключено) |
| „REPEAT TRACK“ (повтори песента) |
| „REPEAT FOLDER“ (Повтори папката) |

Гласов контрол

| |
|------------------------------------|
| „SD CARD“ (SD карта) |
| „REPEAT OFF“ (Повтаряне изключено) |

* Може да бъде използвано като кратка команда.

Изсвири SD картата

Тази функция ви позволява да включите аудио източника на аудио файловете на SD картата.

| Стъпка | Потребителя казва | Системата отговаря |
|--------|----------------------|----------------------|
| 1 | „SD CARD“ (SD Карта) | „SD CARD“ (SD карта) |
| 2 | „PLAY“ (Изсвири) | |

Песен от SD картата

Можете да избирате директно песен от SD картата.

| Стъпка | Потребителя казва | Системата отговаря |
|--------|--|--|
| 1 | „SD CARD“ (SD карта) | „SD CARD“ (SD карта) |
| 2 | „TRACK“* (Песен) | „TRACK NUMBER PLEASE“ (номер на песента моля) |
| 3 | „<a number between 1 and 99>“** (число между 1 и 99) | „TRACK <number>“ (Песен, номер) |

* Може да бъде използвано като кратка команда.

** Допълнително, числата могат да бъдат казвани като четири единични цифри (например, 2, 4, 5, за песен 245).

Гласов контрол

ТЕЛЕФОННИ КОМАНДИ

Телефон

Системата на телефона ви позволява да създадете допълнителна адресна книга. Съхранените записи могат да бъдат набрани чрез гласовия контрол. Телефоните номера, съхранени като се използва гласовия контрол се съхраняват на системата на автомобила, а не на телефона ви.

Преглед

Прегледа по-долу представя наличните гласови команди. Следните списъци дават информация за пълното меню от команди в избраните примери.

| |
|--|
| „PHONE” (Телефон) |
| „HELP” (Помощ) |
| „MOBILE NAME”* (Име) |
| „DIAL NUMBER”* (Набери номера) |
| „DIAL NAME”* (Набери името) |
| „DELETE NAME” (Изтрий името) |
| „DELETE DIRECTORY” (Изтрий директорията) |
| „PLAY DIRECTORY” (Пусни директорията) |
| „STORE NAME” (Съхрани името) |
| „REDIAL”* (Набери повторно) |
| „ACCEPT CALLS” (Приеми обажданията) |
| „REJECT CALLS” (Отхвърли обажданията) |

* Може да бъде използвано като кратка команда.

Гласов контрол

Създаване на адресна книга

Нови записи могат да бъдат съхранявани с командата „STORE NAME“ (Съхрани име). Тази особеност може да бъде използвана да бъде набран номер като се извика името, а на номера на телефона.

Съхрани име

| Стъпка | Потребителя казва | Системата отговаря |
|--------|------------------------------------|---|
| 1 | „PHONE“ (Телефон) | „PHONE“ (Телефон) |
| 2 | „STORE NAME“ (Съхрани име) | „STORE NAME“ (Съхрани име) „NAME PLEASE“ (Име моля) |
| 3 | „<name>“ (Име) | „REPEAT NAME PLEASE“ (Повтори името, моля) |
| 4 | „<name>“ (Име) | „STORING NAME“ (Съхрани име) „<name> STORED“ (Име, съхранено) „NUMBER PLEASE“ (номер моля) |
| 5 | „<phone number>“ (телефонен номер) | „<phone number>“ (телефонен номер) |
| 6 | „STORE“ (Съхрани) | „STORING NUMBER“ (Съхраняване на името) „<phone number>“ (Телефонен номер) „NUMBER STORED“ (Номер съхранен) |

Изтриване на имена

Съхранените имена могат да бъдат изтриети от директорията.

| Стъпка | Потребителя казва | Системата отговаря |
|--------|----------------------------|--|
| 1 | „PHONE“ (Телефон) | „PHONE“ (телефон) |
| 2 | „DELETE NAME“ (Изтрий име) | „NAME PLEASE“ (име, моля) |
| 3 | „<name>“ (Име) | „DELETE <name>“ (Да изтрия ли име) „CONFIRM YES OR NO“ (Потвърди да или не) |
| 4 | „YES“ (Да) | „<name> DELETED“ (Име, изтрито) |
| | „NO“ (Не) | „COMMAND CANCELLED“ (командата прекратена) |

Гласов контрол

Пусни директорията

Използвай тази функция, за да позволите на системата да ви каже всички съхранени записи.

| Стъпка | Потребителя казва | Системата отговаря |
|--------|---------------------------------------|---------------------------------------|
| 1 | „PHONE“ (Телефон) | „PHONE“ (Телефон) |
| 2 | „PLAY DIRECTORY“ (Пусни директорията) | „PLAY DIRECTORY“ (Пусни директорията) |

Изтрий директорията

Тази функция ви позволява да изтриете всички записи наведнъж.

| Стъпка | Потребителя казва | Системата отговаря |
|--------|--|--|
| 1 | „PHONE“ (Телефон) | „PHONE“ (Телефон) |
| 2 | „DELETE DIRECTORY“ (Изтрий директорията) | „DELETE DIRECTORY“ (Изтриване на директорията) „CONFIRM YES OR NO“ (Потвърди да или не) |
| 3 | „YES“ (Да) | „DIRECTORY DELETED“ (Директория изтрита) |
| | „NO“ (Не) | „COMMAND CANCELLED“ (Команда прекратена) |

Функции на телефона

Име

Тази функция ви позволява да получите достъп до телефонните номера съхранени с име на мобилния ви телефон).

| Стъпка | Потребителя казва | Системата отговаря |
|--------|----------------------|---|
| 1 | „PHONE“ (телефон) | „PHONE“ (Телефон) |
| 2 | „MOBILE NAME“* (Име) | „MOBILE NAME“ „<phone dependent dialogue> (Име) (<диалог зависещ от телефона>) |

* Може да бъде използвано като кратка команда.

Гласов контрол

Набиране на номер

Телефонните номера могат да бъдат набрани като се зададе гласова команда на името.

| Стъпка | Потребителя казва | Системата отговаря |
|--------|------------------------------------|---|
| 1 | „PHONE“ (Телефон) | „PHONE“ (Телефон) |
| 2 | „DIAL NUMBER“* (Набери номер) | „NUMBER PLEASE“ (номер моля) |
| 3 | „<phone number>“ (Телефонен номер) | „<phone number> (телефонен номер) CONTINUE?“ (Да продължа ли) |
| 4 | „DIAL“ (набери) | „DIALLING“ (набиране) |
| | „CORRECTION“ (Поправка) | „<repeat last part of number>“ (<повтори последната част на номера>) CONTINUE? (Да продължа ли?) |

* Може да бъде използван като кратка команда.

Набиране на име

Телефонните номера могат да бъдат набрани след като се зададе гласове команда с името.

| Стъпка | Потребителя казва | Системата отговаря |
|--------|---------------------------|---|
| 1 | „PHONE“ (Телефон) | „PHONE“ (Телефон) |
| 2 | „DIAL NAME“* (Набери име) | „NAME PLEASE“ (Име моля) |
| 3 | „<name>“ (Име) | DIAL <name>“ (Набиране на име?) „CONFIRM YES OR NO“ (Потвърди да или не) |
| 4 | „YES“ (Да) | „DIALLING“ (Набиране) |
| | „NO“ (Не) | „COMMAND CANCELLED“ (Команда прекратена) |

* Може да бъде използвано като кратка команда.

Повторно набиране

Тази функция ви позволява да наберете повторно последният набран телефонен номер.

Гласов контрол

| Стъпка | Потребителя казва | Системата отговаря |
|--------|-----------------------------|--|
| 1 | „PHONE“ (Телефон) | „PHONE“ (Телефон) |
| 2 | „REDIAL“* (Набери повторно) | „REDIAL“ (Да набера ли повторно) „CONFIRM YES OR NO“ (Потвърди да или не) |
| 3 | „YES“ (Да) | „DIALLING“ (Набиране) |
| | „NO“ (Не) | „COMMAND CANCELLED“ (Команда прекратена) |

* Може да бъде използвано като кратка команда.

DTMF (Тонално набиране)

Тази функция преобразува изречените номера в DTMF тонове. Например, за да се направи връзка с вашият телефонен секретар в къщи или да се въведе PIN код, и т.н.

Бележка: DTMF може да бъде използвано по време на обаждане. Натиснете бутона VOICE (Глас) и чакайте за отговор на системата.

Може да бъде използван само с автомати, които имат VOICE (Глас) бутон.

| Стъпка | Потребителя казва | Системата отговаря |
|--------|--|------------------------------|
| 1 | | „NUMBER PLEASE“ (Номер моля) |
| 2 | „<numbers 1 to 9, zero, hash, star>“ (числа от 1 до 9, нула, тире, звезда) | |

Главни настройки

Отхвърляне на обажданията

Обажданията могат да бъдат отхвърляни директно като се използва гласов контрол.

| Стъпка | Потребителя казва | Системата отговаря |
|--------|---------------------------------------|---------------------------------------|
| 1 | „PHONE“ (Телефон) | „PHONE“ (телефон) |
| 2 | „REJECT CALLS“ (Отхвърли обажданията) | „REJECT CALLS“ (Отхвърли обажданията) |

Гласов контрол

| Стъпка | Потребителя казва | Системата отговаря |
|--------|-------------------------------------|------------------------------------|
| 1 | „АССЕРТ САЛС“* (Приеми обажданията) | „АССЕРТ САЛС“ (Приеми обажданията) |

* Използвайте тази команда, за да изключите режима на отхвърляне на обажданията.

СИСТЕМНИ КОМАНДИ ЗА НАВИГАЦИЯ

Моля разгледайте отделното ръководство за навигация за подробности за меню на командите.

Преглед

Прегледа по-долу представя наличните гласови команди. Следните списъци дават информация за пълното меню от команди в избраните примери.

КОМАНДИ ЗА КОНТРОЛ НА КЛИМАТИКА

Климатик

Гласовите команди за климатика поддържат функционалността на скоростта на вентилатора, температурата и режимите. Не всички функции са налични при всички автомобили.

| |
|---|
| „CLIMATE“ (Климатик) |
| „HELP“ (Помощ) |
| „FAN“* (Вентилатор) |
| „DEFROSTING/DEMISTING ON“* (Размразяване/Изпаряване включено) |
| „DEFROSTING/DEMISTING OFF“* (Размразяване/Изпаряване изключено) |
| „TEMPERATURE“* (Температура) |
| „AUTO MODE“* (Автоматичен режим) |

* Може да бъде използвано като кратка команда. На автомобили с модул на английски език „Вентилатор“ не е налично.

Гласов контрол

Вентилатор

Тази функция ви позволява да настроите скоростта на вентилатора

| Стъпка | Потребителя казва | Системата отговаря |
|--------|--|--|
| 1 | „CLIMATE“ (Климатик) | „CLIMATE“ (Климатик) |
| 2 | „`FAN“* (Вентилатор) | „FAN SPEED PLEASE“ (Вентилатор моля) |
| 3 | „MINIMUM“ (Минимум) | „FAN MINIMUM“ (минимум на вентилатора) |
| | „<a number between 0 and 7>“ (число между 0 и 7) | „FAN <number>“ (Вентилатор, число) |
| | „MAXIMUM“ (Максимум) | „FAN MAXIMUM“ (Вентилатор максимум) |

* Може да бъде използвано като кратка команда. На автомобили с модул на английски език кратката команда „Вентилатор“ не е налична.

Размразяване/ Изпаряване

| Стъпка | Потребителя казва | Системата отговаря |
|--------|---|--|
| 1 | „CLIMATE“ (Климатик) | „CLIMATE“ (Климатик) |
| 2 | „DEFROSTING ON/DEMISTING ON“* (Размразяване/Изпаряване включено) | „DEFROSTING ON/DEMISTING ON“ (Размразяване/Изпаряване включено) |
| | „DEFROSTING OFF/DEMISTING OFF“* (Размразяване/Изпаряване изключено) | „DEFROSTING OFF/DEMISTING OFF“ (Размразяване/Изпаряване изключено) |

* Може да бъде използвано като кратка команда.

Температура

Тази функция ви позволява да настроите температурата.

| Стъпка | Потребителя казва | Системата отговаря |
|--------|----------------------|----------------------|
| 1 | „CLIMATE“ (Климатик) | „CLIMATE“ (Климатик) |

Гласов контрол

| Стъпка | Потребителя казва | Системата отговаря |
|--------|--|--|
| 2 | „TEMPERATURE“* (Температура) | „TEMPERATURE PLEASE“ (Температура моля) |
| 3 | „MINIMUM“ (Минимум) | „TEMPERATURE MINIMUM“ (Минимум на температурата) |
| | „<a number between 15 and 29 °C with 0.5 increments>“ (число между 15 и 29 градуса целзий с разделения от 0.5) или „<a number between 59 and 84 °F>“ (число между 59 и 84 фаренхайт) | „TEMPERATURE <number>“ (Температура число) |
| | „MAXIMUM“ (Максимум) | „TEMPERATURE MAXIMUM“ (Температура максимум) |

* Може да бъде използвано като кратка команда.

АВТОМАТИЧЕН РЕЖИМ

| Стъпка | Потребителя казва | Системата отговаря |
|--------|----------------------------------|---------------------------------|
| 1 | „CLIMATE“ (Климатик) | „CLIMATE“ (Климатик) |
| 2 | „AUTO MODE“* (Автоматичен режим) | „AUTO MODE“ (Автоматичен режим) |

* Може да бъде използвано като кратка команда. Може да бъде деактивирано като се избере различна температура или скорост на вентилатора.

Връзка

ОБЩА ИНФОРМАЦИЯ

ВНИМАНИЯ

⚠ Внимавайте, когато работите с външни устройства с открити електрически кабели (като например щепсел на USB). Винаги слагайте предпазния капак, когато е възможно. Съществува риск от електростатична енергия, която да причини повреда на устройството.

⚠ Не докосвайте и не работете на USB изхода в автомобила. Покрийте изхода, когато не се използва.

⚠ Използвайте само USB устройство за масово съхранение.

⚠ Винаги включвайте вашето аудио устройство на различен източник (например, радио) преди да извадите USB устройството.

⚠ Не инсталирайте и не свързвайте USB изходите.

Бележка: Системата е проектирана да разпознава и прочита само подходящи аудио файлове от USB устройството, което съответства на клас USB за масово съхранение. Не се гарантира, че всички налични USB устройства ще функционират със системата.

Бележка: Възможно е да свържете съвместимите устройства с проследяващи USB устройства, както и такива, които се включват директно в изхода за USB (например, USB памет или устройства като писалки).

Бележка: Някои USB устройства с висок разход на ток може да не са съвместими (например някои по-големи твърд диск).

Бележка: Времето за достъп за четене на файлове на външното устройство ще варира в зависимост от фактори като структура на файла, размер и съдържание на устройството.

Системата поддържа различни външни устройства, за да интегрира изцяло аудио устройството ви чрез USB и допълнителните изходи. След като е свързано, контрола на външното устройство е възможен чрез аудио устройството. Списък с типичните съвместими устройства е показан по-долу:

- USB памет
- USB портативни твърди дискове
- MP3 плейъри с USB връзка
- iPod медия плейъри (погледнете www.ford-mobile-connectivity.com за най-новия списък за съвместими устройства).

Системата е съвместима с USB 2.0 висока скорост, USB 1.1 съвместима и поддържа FAT 16/32 системи от файлове. .

Информация за структурата на аудио файловете за външните устройства USB

Създайте само едно разделение на USB устройството.

Връзка

Ако трябва да бъдат създадени плейлисти те трябва да съдържат правилните пътеки до файла с връзка към USB устройството. Препоръчва се да се създаде плейлист след като аудио файловете са прехвърлени на USB устройството. Плейлистите трябва да бъдат създадени в .m3u формат.

Аудио файловете трябва да се в .mp3 формат. Не преминавайте следните граници:

- 1000 броя в папка (файлове, папки и плейлисти)
- 5000 папки на едно USB устройство (включително и плейлистите)
- 8 поднива на папки.

За да установите гласов контрол за дадени плейлисти и папки, следвайте процедурата по-долу:

- Създавайте папки със структурата „Ford<*>“ където <*> е число от 1-10. Например „Ford3“ без разширение.
- Създавайте плейлисти, със зададено име по структурата „Ford<*>.m3u“ където <*> е число между 1-10. Например „Ford5.m3u“ без разстояние между „Ford“ и числото.

Следователно, зададените папки и плейлисти ще могат да се избират с гласов контрол. Виж Команди на аудио устройството (стр. 186).

iPod

За да се зададе гласов контрол за зададени плейлисти, създайте плейлисти и им задайте име със структурата „Ford<*>“ където <*> е число между 1-10. Например „Ford7“ без разстояние между „Ford“ и числото. Следователно, плейлистите ще могат да се избират с гласов контрол. Виж Команди на аудио устройство (стр.186).

СВЪРЗВАНЕ НА ВЪНШНО УСТРОЙСТВО

ПРЕДУПРЕЖДЕНИЕ



Уверете се, че външното устройство е монтирано стабилно в автомобила и че кабелите му или връзките му не пречат на шофирането.

Външните устройства могат да бъдат свързани като се използва допълнителния изход или USB порта. Виж Допълнителен изход (стр. 103). Виж USB порт (стр. 103).

Връзка

Включете устройството и ако е необходимо го сложете така, че да не се движи в автомобила.

Свързване на iPod

За оптимално удобство и качество на звука ви препоръчваме да закупите отделен единичен кабел наличен от дилъра ви.

Връзка

Алтернативно, възможно е да свържете вашият iPod като използвате стандартен iPod USB кабел и отделен аудио кабел 3,5 мм. Ако използвате този метод, настройте силата на звука на iPod до максимум и изключете допълнителните настройки на звука преди да направите връзка:

- Свържете кабела за слушалки на iPod към допълнителния AUX IN изход.
- Свържете USB кабела от iPod към изхода за USB на автомобила.

ИЗПОЛЗВАНЕ НА USB УСТРОЙСТВО

Различни икони се използват, за да определят вида на аудио файла, папките, и т.н.



USB устройството е активният Source (източник)



Folder (папка)



Playlist (плейлист)



Album (албум)



Artist (изпълнител)



Filename (име на файла)



Track title (име на песента)



Information not available (няма информация)

Sony радио

Опериране

Изберете USB устройството като аудио източник като натиснете няколко пъти бутона CD/AUX докато USB се появи на дисплея. След като първо свържете USB устройството, първата песен в първата папка ще започне да звучи автоматично. След това, след като се включи аудио източника, се запомня позицията на песента на USB устройството.

За да търсите в съдържанието на устройството, натиснете стрелките нагоре/надолу или бутона ОК веднъж.

На дисплея ще се покаже информацията за песните, заедно с друга важна информация описана по-долу:

- Вертикална линия на дясната страна на дисплея показва текущата позиция на изглед папка.
- „>“ след даден запис показва, че едно ниво по-ниско може да се прочете (например, папка с името на албума, с отделните песни в албума в тази папка)
- „<“ преди списък показва, че едно ниво по-нагоре може да се прочете.
- Иконите в ляво от текста на песента/папката показват вида файл/папка. Прегледайте списъка за обяснение на тези икони.

Връзка

За да се придвижите в съдържанието на USB устройството, използвайте бутоните със стрелки нагоре/надолу, за да се придвижвате през списъците, и бутоните наляво/надясно, за да се придвижите нагоре или надолу в йерархията на папката. След като се освети желаната от вас песен, папка или плейлист, натиснете бутона OK, за да го пуснете.

Бележка: Ако искате да достигнете на най-високото ниво на съдържанието на USB устройството, натиснете и задръжте бутона със стрелка наляво.

Аудио контрол

Натиснете бутоните със стрелки наляво и надясно, за да прескочите съответно напред и назад в песните.

Натиснете и задръжте бутоните със стрелки наляво/надясно, за да превъртите бързо напред/назад през съдържанието на песента.

Натиснете бутоните със стрелки нагоре/надолу или бутона OK, за да прегледате съдържанието на устройството.

Натиснете бутона MENU, за да влезете в менюто на USB. Възможно е да включите функциите разбъркай и повтори тук по отношение на папки и плейлисти.

Натиснете бутона SCAN, за да сканирате цялото устройство, текущата папка или плейлист, ако той е включен.

Натиснете бутона INFO, за да покажете следното на дисплея:

- името на файла
- заглавие
- изпълнител
- албум
- номер на песента и времето ѝ.

Като натискате няколко пъти върху бутона, ще се придвижвате в тези менюта.

Навигационни устройства на CD

Оперирание

Изберете USB устройството като аудио източник като натиснете бутона CD/AUX, докато се появи DEVICES (Устройства) на екрана. Изберете DEVICES (Устройства) и след това изберете USB от наличния списък на устройството. След като първо свържете USB устройството, първата песен от първата папка ще започне да звучи автоматично. След това, след като се включи аудио източника, се помни песента на USB устройството. За да се придвижите в съдържанието на устройството, натиснете един път бутона SELECT (Избери). На дисплея ще се покаже информацията за песента, заедно с друга важна информация, показана по-долу:

- Вертикална линия на дясната страна на дисплея показва текущата позиция на изглед папка.
- „>“ след даден запис показва, че едно ниво по-ниско може да се прочете (например, папка с името на албума, с отделните песни в албума в тази папка)
- „<“ преди списък показва, че едно ниво по-нагоре може да се прочете.
- Иконите в ляво от текста на песента/папката показват вида файл/папка. Прегледайте списъка за обяснение на тези икони.

Връзка

За да се придвижвате в съдържанието на USB устройството, използвайте въртящия се бутон за придвижване/избиране, за да търсите в списъците. Натиснете бутона, за да разширите съдържанието на осветения плейлист или папка, или да започне плейбек за дадена песен. Натиснете ESC, за да отидете едно ниво по-нагоре.

Аудио контрол

Натиснете бутоните SEEK (Търси) нагоре и надолу, за да прескочите напред или назад през съдържанието на песента.

Натиснете и задръжте бутоните SEEK (Търси), за да превъртите напред или назад през съдържанието на песента.

Завъртете или натиснете бутона SELECT (Избери), за да търсите в съдържанието на устройството.

Натиснете бутоните SHUFFLE (Разбъркай) или REPEAT (Повтори), за да включите функциите разбъркай и повтори по отношение на папките и плейлистите. Различни опции могат да се появят в зависимост от това дали плейлиста работи или не.

Натиснете бутона SCAN (Сканирай), за да сканирате настоящия плейлист, ако той работи, или цялото USB устройство или папка.

Натиснете бутона INFO, за да покажете следното:

- Име на файла
- Заглавие
- Изпълнител
- Албум
- номер на песента и време на звучене.

DVD навигационни устройства

Опериране

Изберете USB устройството като аудио източник като натиснете бутона CD/AUX докато бутона USB се появи на лявата страна на дисплея. Изберете USB от наличния списък с устройства.

Бележка: Някои устройства могат да бъдат показани като невъзможни за избиране, в зависимост от това дали устройството е свързано или не.

След като първо свържете USB устройството, първата песен от първата папка ще започне да звучи автоматично. След това, след като се включи аудио източника, се помни песента на USB устройството.

За да търсите в съдържанието на устройството, натиснете бутоните със стрелки нагоре/надолу.

На дисплея ще се покаже информацията за песента, заедно с друга важна информация, показана по-долу:

- Вертикална линия на дясната страна на дисплея показва текущата позиция на изглед папка.
- „>“ след даден запис показва, че едно ниво по-ниско може да се прочете (например, папка с името на албума, с отделните песни в албума в тази папка)
- „<“ преди списък показва, че едно ниво по-нагоре може да се прочете.
- Иконите в ляво от текста на песента/папката показват вида файл/папка. Прегледайте списъка за обяснение на тези икони.

Връзка

За да се придвижвате в съдържанието на USB устройството, използвайте бутоните за придвижване, за да търсите в списъците. Натиснете бутона, за да разширите съдържанието в осветения плейлист или папка или за да започне плейбек на дадена песен. Натиснете левия бутон със стелка, за отидете едно ниво по-нагоре.

Аудио контрол

Натиснете бутоните SEEK (Търси) нагоре и надолу, за да прескочите напред или назад през песните.

Натиснете и задръжте бутоните SEEK (Търси), за да превъртите напред или назад през съдържанието на песента.

Завъртете или натиснете бутона SELECT (Избери), за да търсите в съдържанието на устройството.

Натиснете бутоните SHUFFLE (Разбъркай) или REPEAT (Повтори), за да включите функциите разбъркай и повтори по отношение на папките и плейлистите. Различни опции могат да се появят в зависимост от това дали плейлиста работи или не.

Натиснете бутона SCAN (Сканирай), за да сканирате настоящия плейлист, ако той работи, или цялото USB устройство или папка.

Натиснете бутона INFO, за да покажете следното:

- Име на файла
- Заглавие
- Изпълнител
- Албум
- номер на песента и време на звучене.

ИЗПОЛЗВАНЕ НА IPOD

Различни икони се използват, за да се идентифицират видовете аудио файлове, папки, и т.н.



iPod е активния източник



iPod playlist (плейлист)



iPod artist (изпълнител)



iPod album (албум)



iPod genre (жанр)



iPod genre (жанр)



iPod generic category (категория)



iPod generic media file (медия файл)

Sony радио

Опериране

Изберете iPod като аудио източника като няколко пъти натиснете бутона CD/AUX, докато се появи iPod на дисплея.

Списъка с менюто за търсене на съдържанието ще се покаже на радио дисплея. Навигацията на съдържанието следва същите принципи както когато iPod се използва отделно (например, търсене по изпълнител, заглавие, и т.н.) За да търсите в съдържанието на iPod, натиснете бутоните със стрелки надолу/нагоре или бутона ОК веднъж.

Връзка

На дисплея ще се покаже информацията за песента, заедно с друга важна информация, описана по-долу:

- Вертикална линия на дясната страна на дисплея показва текущата позиция на изглед папка.
- „>“ след даден запис показва, че едно ниво по-ниско може да се прочете (например, папка с името на албума, с отделните песни в албума в тази папка)
- „<“ преди списък показва, че едно ниво по-нагоре може да се прочете.
- Иконите в ляво от текста на песента/папката показват вида файл/папка.

Прегледайте списъка за обяснение на тези икони.

За да се придвижвате в съдържанието на iPod, използвайте бутоните със стрелки нагоре и надолу, и бутоните наляво/надясно, за да се придвижите нагоре или надолу в йерархията. След като се освети желаният от вас плейлист, албум, изпълнител или жанр, натиснете бутона ОК, за да започне да звучи.

Бележка: Ако искате да прескочите до най-високото ниво на съдържанието на iPod, натиснете и задръжте бутона с лява стрелка.

Аудио контрол

Натиснете бутоните със стрелки наляво и надясно, за да прескочите назад или напред през песните.

Натиснете и задръжте бутоните със стрелки наляво/надясно, за да превъртите бързо през съдържанието на песента.

Натиснете бутоните със стрелки нагоре/надолу или бутона ОК, за да търсите в съдържанието на iPod.

Натиснете бутона MENU (Меню), за да влезете в менюто на iPod. Възможно е да активирате функциите разбъркай и превърти. Също е възможно да активирате опцията „Shuffle songs“ (Разбъркай песните) на iPod директно от най-високото ниво.

Натиснете бутона SCAN (Сканирай), за да сканирате избраните в момента песни.

Натиснете бутона INFO, за да покажете следното:

- заглавие
- изпълнител
- номер на песента и време на звучене.

Като натискате няколко пъти бутона, ще се придвижвате през тези екрани.

CD навигационни устройства

Опериране

Изберете iPod като аудио източник като натиснете бутона CD/AUX, докато DEVICES (Устройства) се появи на дисплея. Изберете DEVICES (устройства) и след това изберете iPod от съществуващия списък с устройства.

Списъка с менюта за търсене в съдържанието на iPod ще бъде налично чрез този дисплей. Навигацията в съдържанието следва същите принципи, както когато iPod се използва по отделно (например търсене по изпълнител, заглавие, и т.н.), за да търсите в съдържанието на iPod, натиснете бутона SELECT (Избери) един път.

Връзка

На дисплея ще се покаже информацията за песента, заедно с друга важна информация, описана по-долу:

- Вертикална линия на дясната страна на дисплея показва текущата позиция на изглед папка.
- „>“ след даден запис показва, че едно ниво по-ниско може да се прочете (например, папка с името на албума, с отделните песни в албума в тази папка)
- „<“ преди списък показва, че едно ниво по-нагоре може да се прочете.
- Иконите в ляво от текста на песента/папката показват вида файл/папка.

Прегледайте списъка за обяснение на тези икони.

За да се придвижвате в съдържанието на iPod устройството, използвайте въртящия се бутон за придвижване/избиране, за да търсите в списъците. Натиснете бутона, за да разширите съдържанието на осветения плейлист или папка, или да започне плейбек за дадена песен. Натиснете ESC, за да отидете едно ниво по-нагоре.

Аудио контрол

Натиснете бутоните SEEK (Търси) нагоре и надолу, за да прескочите напред или назад през песните.

Натиснете и задръжте бутоните SEEK (Търси), за да превъртите напред или назад през съдържанието на песента.

Завъртете или натиснете бутона SELECT (Избери), за да търсите в съдържанието на устройството.

Натиснете бутона MENU (Меню), за да влезете в менюто на iPod. Възможно е също така да активирате опцията „Shuffle songs“ (Разбъркай песните) на iPod директно от най-високото ниво.

Натиснете бутона SCAN (Сканирай), за да сканирате настоящо избраните песни.

Натиснете бутона INFO, за да покажете следното:

- Заглавие
- Изпълнител
- Албум
- номер на песента и време на звучене.

DVD навигационни устройства.

Operation

Изберете iPod устройството като аудио източник като натиснете бутона CD/AUX докато бутона iPod се появи на лявата страна на дисплея. Изберете iPod от наличния списък с устройства.

Бележка: Някои устройства могат да бъдат показани като невъзможни за избиране, в зависимост от това дали устройството е свързано или не.

Списъка с менюта за търсене в съдържанието на iPod ще бъде налично чрез този дисплей. Навигацията в съдържанието следва същите принципи, както когато iPod се използва по отделно (например търсене по изпълнител, заглавие, и т.н.). За да търсите в съдържанието на iPod, натиснете бутона за търсене със стрелки нагоре и надолу.

Връзка

На дисплея ще се покаже информацията за песента, заедно с друга важна информация, описана по-долу:

- Вертикална линия на дясната страна на дисплея показва текущата позиция на изглед папка.
- „>“ след даден запис показва, че едно ниво по-ниско може да се прочете (например, папка с името на албума, с отделните песни в албума в тази папка)
- „<“ преди списък показва, че едно ниво по-нагоре може да се прочете.
- Иконите в ляво от текста на песента/папката показват вида файл/папка.

Прегледайте списъка за обяснение на тези икони.

За да се придвижвате в съдържанието на iPod устройството, използвайте бутоните за придвижване, за да търсите в списъците. Натиснете бутона, за да разширите съдържанието в осветения плейлист или папка, или за да започне плейбек на дадена песен. Натиснете левия бутон със стелка, за отидете едно ниво по-нагоре.

Аудио Контрол

Натиснете бутоните SEEK (Търси) нагоре и надолу, за да прескочите напред или назад през песните.

Натиснете и задръжте бутоните SEEK (Търси), за да превъртите напред или назад през съдържанието на песента.

Натиснете бутоните със стрелки, за да търсите в съдържанието на iPod.

Натиснете бутона MENU (Меню), за да влезете в менюто на iPod. Възможно е да активирате функциите разбъркай и повтори.

Натиснете бутона MENU (Меню), за да влезете в менюто на iPod. Възможно е също така да активирате опцията „Shuffle songs“ (Разбъркай песните) на iPod директно от най-високото ниво.

Натиснете бутона SCAN (Сканирай), за да сканирате настоящо избраните песни.

Натиснете бутона INFO, за да покажете следното:

- Заглавие
- Изпълнител
- Албум
- номер на песента и време на звучене.

Приложения

ТИПОВИ ОДОБРЕНИЯ FCC/INDUSTRY КАНАДА БЕЛЕЖКА

Това устройство е съвместимо с Част 15 от Наредбата FCC. Оперирането е обект на следните условия: (1) това устройство не може да причини вредни смущения и (2) това устройство трябва да приема какъвто и да е получен сигнал, включително и сигнал, който може да причини нежелано опериране.

FCC ID: OW3RX-42
IC: 661AA-RX42

Промени или модификации на вашето устройство може да не са одобрени от страната, отговорна за съответствието може да отмени правото на потребителя да използва оборудването.

RX-42 - декларация за съответствие

Ние, страната отговорна за съответствието, декларираме на наша собствена отговорност, че продукта RX-42 за ръчно интегриране е в съответствие с наредбите на следната директива на ЕС: 1999/5/ЕС. Копие на Декларацията за съответствие може да бъде намерено на: www.nokia.com/phones/declaration_of_conformity. Bluetooth марката и логото са собственост на Bluetooth SIG, Inc. и всяко използване на тези марки от Ford Motor Company е обект на разрешително. Други търговски марки и търговски имена са тези на техните съответни собственици.

ТИПОВИ ОДОБРЕНИЯ

iPod е търговска марка на Apple Inc.

ЕЛЕКТРОМАГНИТНА СЪВМЕСТИМОСТ

ПРЕДУПРЕЖДЕНИЯ

 Автомобилът ви е бил тестван и сертифициран според европейското законодателство в частта електромагнитна съвместимост (2004/104/EC). Ваша отговорност е да се уверите, че всяко оборудване, което монтирате отговаря на действащото местно законодателство. Всяко оборудване трябва да се монтира от подходящо квалифициран техник.

 Оборудването за излъчване на радиочестота (RF) (например мобилни телефони, аматорски радио предаватели, и т.н.) могат да бъдат монтирани в автомобила ви, ако те отговарят на параметрите посочени в таблицата по-долу.

 Няма специални наредби или условия за инсталация или употреба. Не монтирайте предаватели, микрофони, тон колони или каквото и да е оборудване в близост до системата на въздушните възглавници.

 Не слагайте кабелите на антената към оригиналните кабели на автомобила, тръбите за гориво или тръбите за спирачки.

 Дръжте антената и електрическите кабели на поне 100 мм. от електронните модули или въздушни възглавници.

Приложения

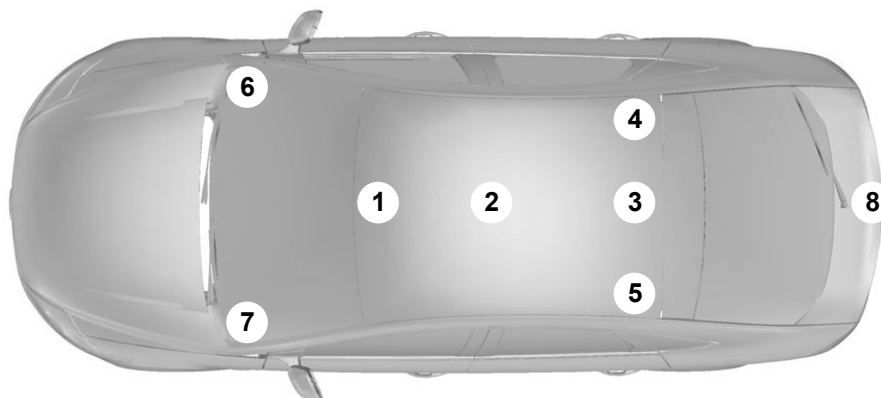

E85998

| Честотен обхват MHz | Максимум изходяща мощност Watt (Върхова RMS) | Позиция на антената |
|---------------------|--|------------------------|
| 1-30 | 50 W | 3, 8 |
| 30-54 | 50 W | 2, 3 |
| 68-87.5 | 50 W | 1, 2, 3, 4, 5 |
| 142-176 | 50 W | 1, 2, 3, 4, 5 |
| 380-512 | 50 W | 1, 2, 3, 4, 5 |
| 806-940 | 10 W (2 W1) | 1, 2, 3, 4, 5 (61, 71) |
| 1200-1400 | 10 W | 2 |
| 1710-1885 | 10 W (1 W1) | 1, 2, 3, 4, 5 (61, 71) |
| 1885-2025 | 10 W (1 W1) | 1, 2, 3, 4, 5 (61, 71) |
| 2400-2500 | 0.1 W | Всички позиции |

1 Само за GSM/3G мобилни телефони, с допълнителна антена монтирана на вътрешната страна на предното стъкло.

Приложения

Бележка: След инсталирането на RF предаватели, проверете смущенията от и към всички електрически уреди в автомобила, и на стендбай и на режим предаване.

Проверете електрическото оборудване:

- с включено запалване
- с работещ двигател
- по време на тест с различна скорост.

Проверете дали електромагнитните полета генерирани в купето на автомобила от предавателя не превишават ограниченията за излагане на хора, определени с ЕС Директива 2004/40/ЕС.

ИНДЕКС

A

| | |
|--|-----|
| Аварийно запалване | |
| Виж: Използване на външни кабели.. | 153 |
| Автоматичен контрол на климатика | 87 |
| Автоматична трансмисия..... | 71 |
| Включени светлини..... | 71 |
| Замръзване | 71 |
| Ключ в запалването..... | 71 |
| Ключ извън колата | 71 |
| Малко гориво..... | 71 |
| Предупредителен звук за предпазен колан..... | 71 |
| Автоматично закъснение на активирането..... | 38 |
| Вътрешни сензори | 38 |
| Автоматично затъмнено огледало | 65 |
| Автомивка | |
| Виж: Почистване отвън | 151 |
| Автоматични фарове..... | 49 |
| Адаптивна предна система на светлините (AFS) | |
| (AFS) | 51 |
| Аксесоари | |
| Виж: Части и аксесоари..... | 5 |
| Активиране на алармата..... | 38 |
| Активиране на имобилайзера..... | 37 |
| Акумулатор на автомобила | 153 |
| Аларма..... | 38 |
| Аптечка..... | 132 |
| Аудио контрол..... | 40 |
| Режим | 41 |
| Сила на звука | 40 |
| Търси..... | 41 |
| Б | |
| Багажник на покрива | 124 |
| Багажник на покрива и носачи на товар | 124 |
| Носач за колело | 126 |

| | |
|---|---------|
| Инсталиране на багажника на покрива | 125 |
| Безопасност на децата | 16 |
| Бърз старт | 8 |
| В | |
| Вентилатори..... | 84 |
| Вентилация | |
| Виж: Контрол на климатика | 84 |
| Вериги за сняг | |
| Виж: Използване на вериги за сняг..... | 168 |
| Волан | 40 |
| Връзка на устройства..... | 207 |
| Обща информация..... | 207 |
| Връзка | 208 |
| Въведение | 5 |
| Възстановяване на автомобила..... | 141 |
| Външни огледала | 63 |
| Изпъкнали огледала | 63 |
| Вътрешни лампи | 52 |
| Лампи за четене..... | 53 |
| Лампи на огледалата на сенниците .. | 53 |
| Централна лампа | 52 |
| Вътрешно огледало | 65 |
| Г | |
| Гласов контрол | 41, 185 |
| Принцип на действие | 185 |
| Глобално затваряне..... | 36 |
| Глобално отваряне | 36 |
| Глобално отваряне и затваряне..... | 35 |
| Гориво и презареждане | 109 |
| Технически спецификации | 111 |
| Гуми | |
| Виж: Колела и гуми..... | 155 |

Д

| | |
|--------------------------------|----|
| Деактивиране на алармата..... | 38 |
| Великобритания и Ирландия..... | 39 |

ИНДЕКС

| | |
|--|-----|
| Деактивиране на въздушната възглавница на пътниците | 26 |
| Деактивиране на въздушната възглавница на пътниците | 26 |
| Активиране на въздушната възглавница на пътниците | 27 |
| Настройка на бутона за деактивиране на въздушните възглавници на пътниците | 26 |
| Деактивиране на имобилайзера на двигателя..... | 37 |
| Демонтиране на преден фар | 53 |
| Детски колани за различни групи маса | 16 |
| Детски седалки..... | 16 |
| Дизелов филтър (DPF)..... | 107 |
| Възстановяване..... | 107 |
| Допълнителен изход за ток (AUX IN) | 103 |
| Допълнителни изходи за ток..... | 101 |
| Токов инвертор | 101 |
| Допълнително отопление | 92 |
| Отопление работещо на гориво | 92 |
| Програмирано допълнително отопление | 91 |
| Допълнително отопление | 91 |
| Е | |
| Електрически външни огледала | 64 |
| Електрически прозорци | 62 |
| Автоматично отваряне и затваряне на прозорците | 62 |
| Анти-трап функция..... | 62 |
| Бутон за безопасност на задните прозорци..... | 62 |
| Бутони на вратата на шофьора | 62 |
| Глобално отваряне и затваряне | 62 |
| Пренастройване на паметта на електрическите прозорци | 63 |
| Електрически съвместими огледала | 65 |
| Позиции на наклоняване на огледалото | 64 |
| Електрически седалки..... | 96 |
| 6-степенна електрическа седалка..... | 96 |
| Електромагнетична съвместимост..... | 216 |
| З | |
| Задни седалки | 97 |
| Създаване на равен под за товар | 97 |
| Сгъване на облегалките на седалките..... | 97 |
| Задни фарове за мъгла | 49 |
| Заклучване за безопасност на децата.. | 21 |
| Заклучване и отключване - потвърждение..... | 29 |
| Заклучване и отключване | 29 |
| Автоматично заключване | 32 |
| Централно заключване..... | 29 |
| Двойно заключване | 29 |
| Двойно заключване на вратите с ключ | 30 |
| Заклучване и отключване на вратите и капака на багажника с дистанционното..... | 30 |
| Заклучване и отключване на вратите отвътре | 31 |
| Заклучване и отключване на вратите с ключ..... | 30 |
| Заклучване на автомобила..... | 33 |
| Отключване на автомобила..... | 34 |
| Пасивен ключ..... | 33 |
| Заклучване на предния капак | |
| Виж Отваряне и затваряне на предния капак..... | 144 |
| Запалване без ключ..... | 105 |
| Неуспех при запалването | 106 |
| Включено запалване | 105 |
| Запалване на дизелов двигател | 106 |
| Запалване с автоматична трансмисия | 105 |
| Запалване с ръчна трансмисия | 105 |
| Спиране на двигателя..... | 107 |

ИНДЕКС

| | |
|---|-----|
| Запалване на двигателя..... | 105 |
| Обща информация..... | 105 |
| Запалка..... | 100 |
| Защита на пътниците..... | 22 |
| Принцип на действие..... | 22 |
| Звукови предупреждения и знаци..... | 71 |
| Зимни гуми | |
| Виж: Използване на зимни гуми..... | 168 |
| И | |
| Идентификационен номер на автомобила (VIN)..... | 171 |
| Идентификационна табела на автомобила..... | 171 |
| Идентификация на автомобила..... | 171 |
| Изключване на двигателя..... | 108 |
| Автомобили с турбокомпресор..... | 108 |
| Измервателни устройства..... | 66 |
| Ниво на горивото в резервоара..... | 67 |
| Указател за температурата на охлаждащата течност..... | 67 |
| Износване..... | 131 |
| Гуми..... | 131 |
| Двигател..... | 131 |
| Спирачки и съединител..... | 131 |
| Използване на iPod..... | 212 |
| CD навигационни устройства..... | 213 |
| DVD навигационни устройства..... | 214 |
| Sony радио..... | 212 |
| Използване на USB устройство..... | 209 |
| CD навигационни устройства..... | 210 |
| DVD навигационни устройства..... | 211 |
| Използване на вериги за сняг..... | 168 |
| Автомобили с (ESP)..... | 168 |
| Използване на гласов контрол..... | 186 |
| Име..... | 186 |
| Работа на системата..... | 186 |
| Използване на дисплея..... | 119 |
| Автомобили с помощ при паркиране..... | 120 |
| Използване на зимни гуми..... | 168 |
| Използване на камерата за задно виждане..... | 118 |
| Активиране на камерата за задно виждане..... | 119 |
| Деактивиране на камерата за задно виждане..... | 120 |
| Използване на контрол на стабилността..... | 115 |
| Използване на помощ при паркиране..... | 116 |
| Маневриране с помощ при паркиране..... | 117 |
| Включване и изключване на помощ при паркиране..... | 116 |
| Използване на предпазните колани при бременност..... | 25 |
| Използване на телефона..... | 182 |
| Заглушаване на микрофона..... | 183 |
| Осъществяване на обаждане..... | 182 |
| Получаване на второ входящо обаждане..... | 183 |
| Получаване на входящо обаждане..... | 182 |
| Прекъсване на свързан телефон..... | 183 |
| Смяна на активния телефон..... | 183 |
| Използване на външни кабели..... | 153 |
| За запалване на двигателя..... | 154 |
| Свързване на външни кабели..... | 153 |
| Използване на круиз контрол..... | 121 |
| Включване на круиз контрола..... | 121 |
| Изключване на круиз контрола..... | 122 |
| Настройване на скорост..... | 121 |
| Отменяне на настроената скорост..... | 122 |
| Смяна на настроената скорост..... | 121 |
| Тръгване с настроена скорост..... | 122 |
| Изходи | |
| Виж: Вентилатори..... | 84 |
| Имобилайзер..... | 37 |
| Принцип на действие..... | 37 |

ИНДЕКС

| | | | |
|--------------------------------------|-----|---------------------------------------|-----|
| Имобилайзер | | Команди за контрол на климатика | 204 |
| Виж: Имобилайзер на двигателя | 37 | Команди на аудио устройството | 186 |
| Информационен дисплей..... | 73 | CD плейър | 186 |
| Обща информация | 73 | CD чейнджър..... | 188 |
| Информационни съобщения | 80 | SD карта | 197 |
| К | | Външни устройства - iPod | 195 |
| Камера за задно виждане | 118 | Външни устройства - USB..... | 194 |
| Принцип на действие | 118 | Радио | 190 |
| Капак на багажника..... | 31 | Команди на навигационната система | 204 |
| Препрограмиране на отключващата | | Комплект за ремонт на гуми..... | 160 |
| функция..... | 32 | Използване на комплекта за ремонт | |
| Капаци на багажа | 123 | на гуми..... | 161 |
| Капачка на резервоара с гориво | 109 | Надуване на гума | 162 |
| каране с ABS | 113 | Обща информация | 160 |
| Каране с предаване на 4 колела | | Проверка на налягането в гумите ... | 165 |
| (AWD) | 112 | Контрол на климатика | 84 |
| Каране с ремарке | 129 | Принцип на действие | 84 |
| Демонтиране на теглича | 129 | Контрол на светлините | 48 |
| Монтиране на теглич..... | 128 | Предни фарове | 48 |
| Отключване на механизма на | | Светлини за безопасност..... | 48 |
| теглича | 128 | Контрол на светлините - позиции | 48 |
| Поддръжка..... | 130 | Дълги и къси светлини | 48 |
| Каталитичен конвертор..... | 110 | Светлини за паркиране | 48 |
| Каране с каталитичен конвертор | 110 | Контрол на скоростта | |
| Лампи за приближаване | 56 | Виж: Круиз контрол | 121 |
| Паркиране | 110 | Контрол на стабилността | 114 |
| Смяна на крушка | 54 | Принцип на действие | 114 |
| Качество на горивото..... | | Контрол на стабилността | |
| Климатик | | Виж: Използване на контрол на стабил- | |
| Виж: Контрол на климатика | 84 | ността | 115 |
| Климатик | 204 | Круиз контрол..... | 121 |
| Ключалка..... | 29 | Принцип на действие | 121 |
| Ключове и дистанционно..... | 28 | Круиз контрол | |
| Кодирани ключове | 37 | Виж: Използване на круиз контрол ... | 121 |
| Колела и гуми | 155 | Кутия с бушони в отделението | |
| Обща информация | 155 | на двигателя..... | 135 |
| Технически спецификации | 170 | Кутия с бушони в купето | 137 |

ИНДЕКС

| | |
|---|-----|
| М | |
| Маслоизмервателна пръчка..... | 146 |
| Места на кутиите с бушони | 134 |
| Кутия с бушони в отделението на двигателя | 134 |
| Кутия с бушони в купето | 134 |
| Бушони..... | 134 |
| Миене | |
| Виж: Почистване отвътре | 151 |
| Миещи устройства на предните фарове | 45 |
| Миещи устройства на предното стъкло | 44 |
| Миещи устройства | |
| Виж: Чистачки и миещи устройства ... | 42 |
| Миещо устройство на задното стъкло .. | 45 |
| Н | |
| Нагрети външни огледала | 90 |
| Нагрети прозорци | 90 |
| Нагрети прозорци и огледала | 90 |
| Нагрети седалки..... | 97 |
| Настройване на предните фарове | 49 |
| Препоръчителни контролни позиции при настройването на предните фарове | 50 |
| Настройка на Bluetooth..... | 177 |
| Изисквания за Bluetooth връзка | 178 |
| Работа с телефони | 177 |
| Настройка на височината на предпазния колан | 25 |
| Настройка на волана | 40 |
| Настройка на дюзите на миещото устройство на предното стъкло..... | 45 |
| Носачи на товари | |
| Виж: Багажник на покрива | 124 |
| Носене на товари | 123 |
| Обща информация | 123 |
| О | |
| Облегалки за глава | 93 |
| Настройване на облегалката за глава | 93 |
| Махане на облегалката за глава | 94 |
| Оборудване при спешност | 132 |
| Обща информация за радио честотите | 28 |
| Огледала | |
| Виж: Нагрети огледала и прозорци.... | 90 |
| Виж: Прозорци и огледала | 62 |
| Особености за удобство | 99 |
| Отваряне и затваряне на предния капак | 144 |
| Затваряне на предния капак..... | 144 |
| Отваряне на предния капак | 144 |
| Отделения за съхранение..... | 102 |
| Предно отделение за съхранение... .. | 102 |
| Място за съхранение под задните седалки | 102 |
| Отключване и заключване без ключ..... | 32 |
| Деактивирани ключове | 35 |
| Обща информация | 32 |
| Отключване и заключване на вратите с езика на ключа | 35 |
| Отопление на гориво | |
| Виж: Допълнително отопление | 91 |
| Отопление | |
| Виж: Контрол на климатика | 84 |
| П | |
| Персонализирани настройки..... | 76 |
| ESP | 77 |
| Деактивиране на предупредителните звъци..... | 79 |
| Меню за настройване на колата..... | 76 |
| Мерни единици | 77 |
| Настройка на езика | 77 |
| Настройка на часовника..... | 77 |

ИНДЕКС

| | |
|---|-----|
| Програмиране на допълнителното отопление | 77 |
| Повдигаща възглавница (Група 3) | 20 |
| Повдигаща седалка (Група 2) | 19 |
| Повдигащи възглавници | 19 |
| Поддръжка на колата | 143 |
| Бързо нагряване на купето | 85 |
| Вентилатор | 85 |
| Вентилация | 86 |
| Климатик | 86 |
| Контрол на разпределението на въздуха | 85 |
| Обработен въздух | 85 |
| Обща информация | 143 |
| Ръчен контрол на климата | 85 |
| Технически спецификации | 149 |
| Поддръжка на акумулатора | 153 |
| Поддръжка на гумите | 167 |
| Поддържане на акумулатора | 151 |
| Позиции на детските седалки | 17 |
| Всички автомобили | 17 |
| Автомобили със съхранение под пода | 17 |
| Помощ при паркиране | 116 |
| Виж: Използване на помощ при паркиране | 116 |
| Принцип на действие | 116 |
| Поправка на увреждане в боята | 152 |
| Поставка за чаши | 102 |
| Поставки за чаши | 100 |
| Табли на облегалките на седалките | 100 |
| Почистване на задното стъкло | 151 |
| Почистване на перата на чистачките | 46 |
| Перо на чистачката на задното стъкло | 47 |
| Перо на чистачките на предното стъкло | 46 |
| Почистване на предните фарове | 151 |
| Почистване на хромираната облицовка | 151 |
| Почистване на чистачките при задна скорост | 44 |
| Почистване отвън | 151 |
| Запазване на хромираната облицовка | 151 |
| Почистване отвътре | 152 |
| Екрани на таблото, LCD екрани, радио екрани | 152 |
| Седалки | 152 |
| Преглед на двигателя | |
| Предни фарове за мъгла | 49 |
| Предупредителен звук на предпазния колан | 25 |
| Деактивиране на предупредителния звук на предпазния колан | 25 |
| Предупредителен триъгълник | 132 |
| Предупредителни лампи и светлини | 67 |
| ABS предупредителна лампа | 67 |
| Предупредителна лампа за въздушните възглавници | 67 |
| Предупредителна лампа за замръзване | 68 |
| Предупредителна лампа за запалването | 69 |
| Предупредителна лампа за максимални обороти на двигателя | 69 |
| Предупредителна лампа за малко гориво | 69 |
| Предупредителна лампа за налягане на маслото | 69 |
| Предупредителна лампа за отворени врати | 68 |
| Предупредителна лампа за двигателя | 68 |
| Предупредителна лампа за претоварване със сажди | 70 |
| Предупредителна лампа за спирачната система | 67 |

ИНДЕКС

| | |
|---|-----|
| Предупредителна лампа на сервоусилвателя на волана | 70 |
| Предупредителни лампи са спирачната система и ABS | 68 |
| Светлина за ESP | 70 |
| Светлина за дългите светлини | 69 |
| Светлина за задните фарове за мъгла | 70 |
| Светлина за круиз контрол | 68 |
| Светлина за предните фарове | 69 |
| Светлина за предните фарове за мъгла | 68 |
| Светлина за предпазните колани | 70 |
| Светлина за свещите | 69 |
| Светлина за съобщения | 69 |
| Пътепоказатели | 68 |
| Аварийни светлини | 50 |
| Презареждане | 110 |
| Прикрепване на детска седалка | 21 |
| Приложения | 216 |
| Проверка на компонентите за безопасност на системата | 133 |
| Предпазни колани | 133 |
| Проверка на маслото | 146 |
| Проверка на нивото на маслото | 146 |
| Пълнене | 147 |
| Проверка на маслото | |
| Виж: Проверка на маслото | 146 |
| Проверка на охлаждащата течност | |
| Виж: Проверка на охлаждащата течност | 147 |
| Проверка на охлаждащата течност на двигателя | 147 |
| Проверка на нивото на охлаждащата течност | 147 |
| Доливане | 147 |
| Проверка на перата на чистачките | 46 |
| Проверка на спирачната течност и течността на съединителя | 147 |
| Доливане | 148 |
| Проверка на течността в миешите устройства | 148 |
| Проверка на течността в сервоволана | 148 |
| Доливане | 148 |
| Програмиране на дистанционното | 28 |
| Програмиране на дистанционното | |
| Виж: Програмиране на дистанционното | 28 |
| Прозорци и огледала | 62 |
| Р | |
| Разглобяване на теглича | 127 |
| Разпределение на въздуха | 89 |
| Вентилатор | 89 |
| Включване и изключване на климатика | 90 |
| Включване на моно режима | 89 |
| Изключване на автоматичния контрол на климатика | 90 |
| Изключване на моно режима | 88 |
| Моно режим | 88 |
| Настройка на температурата | 88 |
| Обработен въздух | 90 |
| Размразяване и изчистване от парата на предното стъкло | 89 |
| Разход на гориво | |
| Виж | 111 |
| Разход на гориво | 110 |
| Регулиране осветлението на таблото ... | 100 |
| Ръчна спирачка | 113 |
| Всички автомобили | 113 |
| Ръчна спирачка | |
| Виж: Ръчна спирачка | 113 |
| Ръчна трансмисия | 112 |
| Включване на задна скорост | 112 |
| Всички автомобили | 112 |

ИНДЕКС

С

| | |
|--|-----|
| Светлини..... | 48 |
| Светлини на посоката..... | 52 |
| Свързване на външно устройство..... | 208 |
| Сглобяеми седалки..... | 94 |
| Всички автомобили..... | 94 |
| Сгъване на огледалата..... | 64 |
| Седалки..... | 93 |
| Сенници..... | 99 |
| Панорамен покрив..... | 99 |
| Символи - обобщение..... | 5 |
| Символи в това ръководство..... | 5 |
| Символи на автомобила..... | 5 |
| Система за наблюдение на налягането в гумите..... | 168 |
| Пренастройване на системата..... | 169 |
| Скоростна кутия | |
| Виж: Трансмисия..... | 112 |
| Слагане на коланите..... | 24 |
| Смяна на бушон..... | 134 |
| Смяна на гума..... | 155 |
| Заклучващи гайки на колелата..... | 155 |
| Крик..... | 155 |
| Демонтиране на гума..... | 158 |
| Монтиране на гума..... | 159 |
| Точки на крика и повдигане..... | 156 |
| Смяна на крушка | |
| Виж: Смяна на крушка..... | 54 |
| Спирачки..... | 113 |
| Принцип на действие..... | 113 |
| Статус след сблъсък..... | 133 |
| Съвети за каране..... | 131 |
| Съвети за каране с ABS..... | 113 |
| Съхранение под задните седалки..... | 124 |
| Сядане в правилната позиция..... | 93 |

Т

| | |
|--|-----|
| Таблица със спецификации на бушони..... | 135 |
|--|-----|

| | |
|--|-----|
| Таблица със спецификациите на крушките..... | 60 |
| Табло..... | 66 |
| Теглене..... | 127 |
| Теглене на автомобила на четири колела..... | 141 |
| Теглене на ремарке..... | 127 |
| Стръмни наклони..... | 127 |
| Телефон..... | 176 |
| Обща информация..... | 176 |
| Телефон - контроли..... | 178 |
| Дистанционно управление..... | 178 |
| Телефон | |
| Виж: Използване на телефона..... | |
| Телефон-настройка..... | 176 |
| Адресна книга..... | 176 |
| Категории в адресната книга..... | 176 |
| Свързване на друг Bluetooth телефон..... | 177 |
| Създаване на активен телефон..... | 177 |
| Телефонни команди..... | 199 |
| Главни настройки..... | 20 |
| Създаване на адресна книга..... | 200 |
| Телефон..... | 199 |
| Функции на телефона..... | 201 |
| Технически спецификации..... | 172 |
| Технически спецификации..... | 172 |
| Типови одобрения..... | 216 |
| Точки на прикрепване на багажа..... | 123 |
| Точки на теглене..... | 141 |
| Трансмисия..... | 112 |

У

| | |
|------------------------------------|-----|
| Указания за безопасност..... | 109 |
| Външни кабели | |
| Виж: Използване на външни кабели.. | 153 |
| Устройство за пътни такси..... | 103 |

ИНДЕКС

Ц

| | |
|------------------------------------|----|
| Централен трети стоп..... | 58 |
| Вътрешна лампа | 59 |
| Вътрешна лампа | 60 |
| Задни фарове | 57 |
| Лампа в купето..... | 60 |
| Лампи за четене | 59 |
| Предни фарове за мъгла..... | 56 |
| Предни фарове | 54 |
| Светлина на табелата с номера..... | 58 |
| Странични светлини | 55 |
| Център за съобщения | |
| Виж: Информационен дисплей | 73 |

Ч

| | |
|--|----|
| Части и аксесоари | 5 |
| Търсете логото на Форд на следните | |
| части | 6 |
| Сега можете да сте сигурни ,че частите | |
| ви на Форд са части на Ford | 5 |
| Чистачки и миещи устройства на задното | |
| стъкло 44 | |
| Непрекъснато чистене | 44 |
| Чистачки и миещи устройства | 42 |
| Чистачки на предното стъкло | 42 |
| Автоматична система на чистачките | |
| 44 | |
| Авточистачки | 42 |
| Непрекъснато чистене | 42 |

A/C

| | |
|---------------------------------|----|
| Виж: Контрол на климатика | 84 |
| За това ръководство | 5 |

ABS

| | |
|------------------------------------|-----|
| Виж: Спирачки | 113 |
| Съвети за каране с ABS | |
| Виж: Съвети при AFS | |
| Виж: Адаптивна система за предните | |
| светлини (AFS) | 51 |

AWD

| | |
|-------------------------------------|-----|
| Виж: Каране с предаване на 4 колела | |
| (AWD)..... | 112 |

DPF

| | |
|---------------------------|-----|
| Виж: Дизелов филтър за | |
| твърди частици (DPF)..... | 107 |

| | |
|-----------------------------------|----|
| ISOFIX точки на прикрепване | 20 |
|-----------------------------------|----|

| | |
|---------------------|-----|
| Run flat гуми | 166 |
|---------------------|-----|

| | |
|--------------------------|-----|
| Принцип на действие..... | 166 |
|--------------------------|-----|

| | |
|---------------------|-----|
| Run flat гуми | 167 |
|---------------------|-----|

| | |
|---------------------------------------|-----|
| Какво да се направи, когато се спуска | |
| run flat гума..... | 166 |

| | |
|------------------|-----|
| Sony радио | 209 |
|------------------|-----|

| | |
|---------------|-----|
| USB порт..... | 103 |
|---------------|-----|

VIN

| | |
|-----------------------------|-----|
| Виж: Идентификационен номер | |
| на автомобила (VIN) | 171 |

8V4J-19A321-DA (CG3542en)

Feel the difference

